



Ministère des Affaires étrangères

Regards 5

Sélection du magazine
France Feelings

Année 2004

En collaboration avec
CFI / TV5 / FR3/ CAVILAM



Ministère des Affaires étrangères

Regards 5

Sélection du magazine France Feelings

Année 2004

Livret pédagogique

REALISATION

Conception : Anny Beauvais, Christelle Garnaud, Eliane Grandet, Frédérique Gella, Anne Laurent, Thomas Sorin.

Coordination : Evelyne Pâquier.

Collaboratrice : Sandy Guiroux.

CAVILAM



Regards

Une sélection du magazine France Feelings

La demande d'un matériel vidéo centré sur la civilisation contemporaine est une demande pressante des postes à l'étranger et des enseignants. Depuis plusieurs années, France Feelings explore la France hors de l'actualité au quotidien. Nous avons sélectionné pour vous de courts extraits de l'émission facilement utilisables en classe. Voici la cinquième livraison : « Regards 5 » qui correspond à l'année 2004.

Quelle image de la France ?

Nul n'ignore la force toujours dominante des représentations du passé : la France, terre de culture et du savoir-vivre, la France, patrie des droits de l'homme et de la liberté, la France paradisiaque, espace touristique et rural... Ces associations, fortement ancrées dans les esprits, dans les fantasmes de nos amis étrangers, sont sans doute dépassées, erronées, parfois flatteuses, parfois quelque peu irritantes... mais elles constituent toujours aujourd'hui un des facteurs importants de motivation à l'apprentissage de notre langue.

La vision de la France, berceau des hautes technologies, n'a pas de mal à convaincre, mais peine à susciter une adhésion affective. Les victoires sportives, coupes du monde et d'Europe, tournois de rugby et autres, les succès internationaux de certains artistes ou même de chefs d'entreprises français y réussissent nettement mieux...

Les journaux télévisés accessibles à l'étranger par TV5 (France 2, France 3) donnent souvent à l'inverse l'image tout aussi déformée d'un pays embourbé dans les problèmes sociaux et politiques. Le quotidien semble fait d'assassinats, délits, grèves, conflits, diatribes politiques ; l'inquiétude de la population y paraît immense et permanente... Ce qui est vu d'ici avec un certain détachement prend, vu d'ailleurs, une autre dimension.

A travers la sélection des documents de **Regards**, nous avons tenté de proposer une vision rééquilibrée et volontairement attirante de notre pays où tradition et modernité coexistent.

Les extraits proposés peuvent servir de supports de cours en français général et dans les classes bilingues ou spécialisées : histoire, géographie, sciences... Pour simplifier le travail des professeurs, chaque extrait est associé à une fiche pédagogique.

L'image du français que nous vous proposons est celle d'une langue vivante, une langue du présent et du futur, **une langue à vivre...**

Mme France Anthonioz
Ministère des Affaires Étrangères
Direction de la Coopération Culturelle et du Français



Regards 5

Sélection du magazine France Feelings

DVD 1

Découverte de la France

1. L'histoire des Buttes Chaumont.
2. Les traboules de Lyon.
3. Les égouts d'Hausmann.
4. Bécherel, village littéraire.
5. Les villas du front de mer à Mers-les-Bains.
6. Les cabanons de Sormiou.
7. Mur-de-Barrez, « Plus Beau Village de France ».
8. Les îles de la Marne.
9. La récolte du mimosa.
10. Le Parc des Cévennes.
11. Les Gorges du Tarn.
12. Le petit train d'Artouste.
13. Cannes, ville de jeu.
14. La restauration du calvaire de Plougastel.
15. La faïence de Gien.

Culture

1. Les Fables de La Fontaine à la Comédie française.
2. Exposition Rubens à Lille.
3. Exposition Miro à Beaubourg.
4. Charles Aznavour au Palais des Congrès à Paris.
5. La librairie française de Pékin.
6. Le Petit Larousse a 100 ans.
7. Le Bourgeois Gentilhomme à Versailles.
8. La Traviata à Aix-en-Provence.
9. Laurence Equilbey, chef d'orchestre.
10. Le festival de jazz de Marciac.
11. Hip Hop à la Biennale de la Danse à Lyon.
12. « 3 Générations », Ballet de Jean-Claude Gallotta.
13. Les Ballets de Tahiti.
14. Le cirque, retour à la tradition.
15. Exposition Lalique à Clermont-Ferrand.

Regards 5

Sélection du magazine France Feelings

DVD 2

Sciences et techniques

1. Inauguration du TGV sud-coréen.
2. La restauration de Notre Dame de Paris.
3. La vinification du vin de Bordeaux.
4. Usine d'assemblage de l'Airbus A380.
5. La vie à bord d'un sous-marin nucléaire.
6. Le traitement virtuel de l'agoraphobie.
7. Exportateur de génétique française.
8. La valorisation des déchets verts.

Jeunesse et sport

1. Paris, candidate officielle pour les J.O. de 2012.
2. Boom des inscriptions en escrime après les J.O.
3. Le marathon de Paris.
4. Brian Joubert, champion d'Europe de patinage artistique.
5. Recordman du monde d'apnée.
6. Le base-jump.
7. Apprendre à aimer lire.

Portraits

1. Un témoin du 6 juin 1944 et la bataille de Normandie.
2. Un écrivain « privé ».
3. Les paruriers avant les défilés de haute couture.
4. Christian Lacroix dans ses ateliers.
5. Les plumes du Lido.
6. Un tonnelier en Champagne.
7. Les pilotes de montagne.

Fiches pédagogiques, mode d'emploi

Les fiches sont organisées selon le principe d'une succession de tâches. Il y a souvent plusieurs propositions pour une même étape. Il n'est pas prévu de tout faire mais de faire un choix et / ou de s'inspirer des activités pour les adapter à sa classe.

Les niveaux indiqués dans les fiches correspondent aux niveaux du cadre commun européen. (cf. tableau page suivante)

Nous voulons faciliter l'accès à la connaissance, éveiller la curiosité, **donner envie d'apprendre**.

Les phrases à l'infinitif s'adressent aux professeurs et donnent des indications sur le déroulement de la classe. (Exemple : " Partager la classe en deux groupes. ")

Les phrases à l'impératif ou les questions directes s'adressent aux apprenant/e/s ; ce sont des consignes de travail ou des questions. (Exemples : " Classez par ordre d'importance les mots suivants. " ou " Que pensez-vous de cette opinion ? ")

Retrouvez les idées du CAVILAM sur le site
<http://www.leplaisirdapprendre.com>

CADRE EUROPEEN COMMUN DE REFERENCES

	Comprendre		Parler		Ecrire
	Lire	Ecouter	S'exprimer oralement en continu	Prendre part à la conversation	Ecrire
A1	L'apprenant peut comprendre des noms familiers, des mots ainsi que des phrases très simples, par exemple dans des annonces, des affiches ou des catalogues.	L'apprenant peut comprendre des mots familiers et des expressions très courantes au sujet de lui-même, de sa famille et de l'environnement concret et immédiat, si les gens parlent lentement et distinctement.	L'apprenant peut utiliser des expressions et des phrases simples pour décrire son lieu d'habitation et les gens qu'il connaît.	L'apprenant peut communiquer, de façon simple, à condition que l'interlocuteur soit disposé à répéter ou à reformuler ses phrases lentement et à l'aider à formuler ce qu'il essaie de dire. Il peut poser des questions simples sur des sujets familiers ou sur ce dont il a immédiatement besoin, ainsi que répondre à de telles questions.	L'apprenant peut écrire une courte carte postale simple, par exemple de vacances. Il peut porter des détails personnels dans un questionnaire, inscrire par exemple son nom, sa nationalité et son adresse sur une fiche d'hôtel.
A2	L'apprenant peut lire des textes courts très simples. Il peut trouver une information particulière prévisible dans des documents courants comme les petites publicités, les prospectus, les menus et les horaires et il peut comprendre des lettres personnelles courtes et simples.	L'apprenant peut comprendre des expressions et un vocabulaire très fréquent relatifs à ce qui le concerne de très près (par exemple, lui-même, sa famille, les achats, l'environnement proche, le travail). Il peut saisir l'essentiel d'annonces et de messages simples et clairs.	L'apprenant peut utiliser une série de phrases ou d'expressions pour décrire en termes simples sa famille et d'autres gens, ses conditions de vie, sa formation et son activité professionnelle actuelle ou récente.	L'apprenant peut communiquer lors de tâches simples et habituelles ne demandant qu'un échange d'informations simple et direct sur des sujets et des activités familiers. Il peut avoir des échanges très bref même si en règle générale, il ne comprend pas assez pour poursuivre une conversation.	L'apprenant peut écrire des notes et messages simples et courts. Il peut écrire une lettre personnelle très simple, par exemple de remerciements.
B1	L'apprenant peut comprendre des textes rédigés essentiellement dans une langue courante ou relative à son travail.	L'apprenant peut comprendre les points essentiels quand un langage clair et standard est utilisé et s'il s'agit de sujets familiers concernant le travail, l'école, les loisirs, etc...	L'apprenant peut de manière simple afin de raconter des expériences et des événements, ses rêves, ses espoirs ou ses buts. Il peut brièvement donner les raisons et explications de ses opinions ou projets.	L'apprenant peut faire face à la majorité des situations que l'on peut rencontrer au cours d'un voyage dans une région où la langue est parlée.	L'apprenant peut écrire un texte simple et cohérent sur des sujets familiers ou qui l'intéressent personnellement.
B2	L'apprenant peut lire des articles et des rapports sur des questions contemporaines dans lesquels les auteurs adoptent une attitude particulière ou un certain point de vue.	L'apprenant peut comprendre la plupart des émissions de télévision sur l'actualité et les informations. Il peut comprendre la plupart des films en langue standard.	L'apprenant peut s'exprimer de façon claire et détaillée sur une grande gamme de sujets relatifs à ses centres d'intérêt.	L'apprenant peut communiquer avec un degré de spontanéité et d'aisance qui rendent possible une interaction normale avec un locuteur natif	L'apprenant peut écrire des textes clairs et détaillés sur une grande gamme de sujets relatifs à ses intérêts. Il peut écrire des lettres qui mettent en valeur le sens qu'il attribue personnellement aux événements et aux expériences.
C1	L'apprenant peut comprendre des textes factuels et ou littéraires longs et complexes et en apprécier les différences de styles. Il peut comprendre des articles spécialisés et de longues instructions techniques même lorsqu'ils ne sont pas en relation avec son domaine.	L'apprenant peut comprendre un long discours même s'il n'est pas clairement structuré et que les articulations sont seulement implicites. Il peut comprendre les émissions de télévision et les films sans trop d'effort.	L'apprenant peut présenter des descriptions claires et détaillées de sujets complexes, en intégrant des thèmes qui leur sont liés, en développant certains points et en terminant son intervention de façon appropriée.	L'apprenant peut s'exprimer spontanément et couramment sans trop apparemment devoir chercher ses mots. Il peut utiliser la langue de manière souple et efficace pour des relations sociales et professionnelles. Il peut exprimer ses idées et opinions avec précision et lier ses interventions à celles de ses interlocuteurs	L'apprenant peut s'exprimer dans un texte clair et bien structuré et développer son point de vue. Il peut écrire sur des sujets complexes dans une lettre, un essai ou un rapport, en soulignant les points qu'il juge importants. Il peut adopter un style adapté au destinataire.
C2	L'apprenant peut lire sans effort tout type de texte, même abstrait ou complexe quant au fond ou à la forme, par exemple un manuel, un article spécialisé ou une œuvre littéraire.	L'apprenant n'a aucune difficulté à comprendre le langage oral, que ce soit dans les conditions du direct ou dans les médias et quand on parle vite, à condition d'avoir du temps pour se familiariser avec un accent particulier.	L'apprenant peut présenter une description ou une argumentation claire et fluide dans un style adapté au contexte, construire une présentation de façon logique et aider son auditeur à remarquer et à se rappeler les points importants.	L'apprenant peut participer sans effort à toute conversation ou discussion et il est aussi très à l'aise avec les expressions idiomatiques et les tournures courantes. Il peut s'exprimer couramment et exprimer avec précision de fines nuances de sens. En cas de difficulté, il peut faire marche arrière pour y remédier avec assez d'habileté et pour qu'elle passe presque inaperçue	L'apprenant peut écrire un texte clair, fluide et stylistiquement adapté aux circonstances. Il peut rédiger des lettres, rapports ou articles complexes, avec une construction claire permettant au lecteur d'en saisir et de mémoriser les points importants. Il peut résumer et critiquer par écrit un ouvrage professionnel ou une œuvre littéraire.

CLASSEMENT DES FICHES PEDAGOGIQUES PAR NIVEAU SELON LE CADRE EUROPEEN COMMUN DE REFERENCES

DVD 1

Rubriques	Documents	Niveaux	Minutage
Découverte de la France	4. Bécherel, Village littéraire	A2, B1	2'05
Découverte de la France	12. Le petit train d'Artouste	A2, B1	2'40
Découverte de la France	1. L'histoire des Buttes Chaumont	A2, B1, B2	2'45
Découverte de la France	6. Les cabanons de Sormiou	A2, B1, B2	2'00
Découverte de la France	9. La récolte du mimosa	A2, B1, B2	2'00
Découverte de la France	10. Le Parc des Cévennes	A2, B1, B2	2'45
Découverte de la France	13. Cannes, Ville de jeu	A2, B1, B2	2'40
Découverte de la France	5. Les Villas du front de mer à Mers les Bains	B1, B2	2'05
Découverte de la France	7. Mur-de-Barrez, « Plus Beau Village de France »	B1, B2	2'20
Découverte de la France	11. Les Gorges du Tarn	B1, B2	3'15
Découverte de la France	2. Les Traboules de Lyon	B2, C1	2'30
Découverte de la France	3. Les égouts d'Hausmann	B2, C1	2'00
Découverte de la France	8. Les îles de la Marne	B2, C1	3'10
Découverte de la France	15. La faïence de Gien	B2, C1	3'45
Découverte de la France	14. La restauration du calvaire de Plougastel	C1	2'50
Culture	6. Le Petit Larousse a 100 ans	A2, B1	3'00
Culture	12. « 3 générations », Ballet de Jean-Claude Gallotta	A2, B1	1'50
Culture	5. La librairie française de Pékin	A2, B1, B2	2'05
Culture	9. Laurence Equilbey, chef d'orchestre	A2, B1, B2	2'15
Culture	10. Le festival de Jazz de Marciac	A2, B1, B2	1'45
Culture	13. Les Ballets de Tahiti	A2, B1, B2	2'40
Culture	14. Le cirque, retour à la tradition	A2, B1, B2	2'20
Culture	15. Exposition Lalique à Clermont Ferrand	A2, B1, B2	2'25
Culture	2. Exposition Rubens à Lille	B1, B2	2'10
Culture	3. Exposition Miro à Beaubourg	B1, B2	2'00
Culture	4. Charles Aznavour au Palais des Congrès à Paris	B1, B2	2'00
Culture	11. Hip Hop à la Biennale de la Danse de Lyon	B1, B2	1'50
Culture	8. La Traviata à Aix-en-Provence	B2	2'20
Culture	1. Les Fables de La Fontaine à la Comédie Française	B2, C1	2'00
Culture	7. Le Bourgeois Gentilhomme à Versailles	C1	2'45

DVD 2

Rubriques	Documents	Niveaux	Minuta ge
Sciences et techniques	1. Inauguration du TGV sud-coréen	A2, B1	2'15
Sciences et techniques	2. La restauration de Notre Dame de Paris	B1, B2	2'00
Sciences et techniques	4. Usine d'assemblage de l'Airbus A380	B1, B2	3'05
Sciences et techniques	5. La vie à bord d'un sous-marin nucléaire	B1, B2	3'40
Sciences et techniques	8. La valorisation des déchets verts	B1, B2, C1	3'05
Sciences et Techniques	3. La vinification du vin de Bordeaux	B2, C1	3'15
Sciences et techniques	6. Le traitement virtuel de l'agoraphobie	B2, C1	1'50
Sciences et techniques	7. Exportateur de génétique française	C1	2'15
Jeunesse et sports	1. Paris, candidate officielle pour les J.O de 2012	A2, B1	1'30
Jeunesse et sports	3. La marathon de Paris	A2, B1	1'50
Jeunesse et sports	6. Le Base-Jump	B1	1'50
Jeunesse et sports	4. Brian Joubert, champion d'Europe de patinage artistique	B1, B2	2'30
Jeunesse et sports	2. Boom des inscriptions en escrime après les J.O.	B2, C1	1'50
Jeunesse et sports	7. Apprendre à aimer lire	B2, C1	2'00
Jeunesse et sports	5. Recordman du monde d'apnée	C1	3'20
Portraits	2. Un écrivain « Privé »	A2, B1	3'00
Portraits	1. Un témoin du 6 juin 1944 et la Bataille de Normandie	B1, B2	4'10
Portraits	5. Les plumes du Lido	B1, B2	2'30
Portraits	7. Les pilotes de montagne	B1, B2	2'20
Portraits	3. Les paruriers avant les défilés de Haute Couture	B2, C1	2'10
Portraits	4. Christian Lacroix dans ses ateliers	B2, C1	1'50
Portraits	6. Un tonnelier en Champagne	B2, C1	2'05

Regards 5

Sélection du magazine France Feelings

DVD 1

Découverte de la France

1. L'histoire des Buttes Chaumont.
2. Les traboules de Lyon.
3. Les égouts d'Hausmann.
4. Bécherel, village littéraire.
5. Les villas du front de mer à Mers-les-Bains.
6. Les cabanons de Sormiou.
7. Mur-de-Barrez, « Plus Beau Village de France ».
8. Les îles de la Marne.
9. La récolte du mimosa.
10. Le Parc des Cévennes.
11. Les Gorges du Tarn.
12. Le petit train d'Artouste.
13. Cannes, ville de jeu.
14. La restauration du calvaire de Plougastel.
15. La faïence de Gien.

1. L'histoire des Buttes Chaumont

<p>Niveaux A2, B1, B2.</p> <p>Objectifs . Objectifs communicatifs : échanger des informations chiffrés ; décrire un parc, un jardin à l'oral et à l'écrit ; défendre son point de vue. . Objectifs linguistiques : vocabulaire des parcs et jardins publics ; les nombres et mesures.</p> <p>Thèmes Le parc des Buttes Chaumont à Paris.</p> <p>Vocabulaire Une butte : <i>une petite colline.</i> Titanesque : <i>gigantesque, colossal.</i> Un dépotoir : <i>un lieu où l'on dépose des ordures.</i> Consolider : <i>rendre plus solide, plus résistant.</i> Un rigolo : <i>un personnage un peu fou, qui fait rire.</i> Un farfelu : <i>un rigolo.</i></p>	<p>Se faire bobo (familier) : <i>se faire mal.</i></p> <p>Notes Jacques Offenbach : <i>compositeur français (1819-1880) a en particulier composé des opérettes comiques et humoristiques. (« La belle Hélène », « la vie Parisienne », etc.).</i> Le Préfet Haussmann : <i>Baron Georges Haussmann (1809-1891). C'est lui qui a donné à Paris son aspect moderne : percement de grandes avenues, les « Grands Boulevards », construction de parcs et jardins, de l'Opéra, des gares, des ponts, etc.</i> François Villon (1431 - mort après 1463) : <i>autour en particulier de la célèbre « Balade des Pendus ».</i> Le base-jump est présenté dans le reportage « Jeunesse et sport » n°6. <i>On y retrouve les images du saut en parachute du « Pont des Suicidés » des Buttes Chaumont. Ce saut est présenté comme l'ancêtre du base-jump moderne.</i></p>
---	---

1. Mise en route

A2 / B1 A deux. Notez tous les mots et expressions que vous associez à un parc dans une grande ville et à un parc naturel.

B1 / B2 Classez-les en trois catégories :

- 1- Ceux qui concernent plus spécialement les parcs créés dans une ville.
- 2- Ceux qui concernent plus spécialement les parcs naturels.
- 3- Ceux qui sont communs aux deux.

Mise en commun.

2. Avec le document

A2 / B1 Ecrire les listes suivantes au tableau ou en distribuer une photocopie à chaque élève. Visionner le document en entier.

Dans les listes suivantes, barrez ce que vous n'avez pas entendu.

1. *Les noms de personnages* : Victor Hugo, Napoléon 1^{er}, Haussmann, Louis XVI, Louis XIV, François Villon, Adolf Alaphand, François 1^{er}, Louis Pasteur, Jacques Offenbach.

2. *Les chiffres* :

Les ouvriers : 100 - 110

Les arbres : 10 300 - 2 300

Les fleurs : 4 000 - 40 000

Les visiteurs (par jour) : 10 000 – 1 000

Le béton : des milliers de m³ - des millions de m³

Le remblai : 1 million de m³ - 1 millier de m³

La terre végétale : 200 000 m³ - 2 000 m³

3. *Les activités* : la pêche, la chasse, le jogging, le roller, la patinette, la bicyclette, le rendez-vous amoureux, le rendez-vous des jeunes du quartier, le rendez-vous des élégantes, la promenade.

4. *Les dates* : 1864 – 1874 – 1964 – 1867 – 1967.

Mise en commun.

Variante : partager la classe en 2 groupes. Le groupe 1 est chargé des chiffres et des activités, le groupe 2 des noms de personnes et des dates.

A2 / B1 Distribuer une photocopie du texte suivant à chaque élève. Visionner à nouveau le début du document.

« Décors (1) _____ imaginés par Adolf Alphand au (2) _____ Empire. Son ouvrage merveilleux, « (3) _____ » est enfin réédité. (4) _____ gravures. Livre monument qui montre les (5) _____ majeurs de la (6) _____ qui en compte (7) _____ surtout par la volonté de Napoléon III et du Préfet Haussmann. Meilleur (8) _____ « Les buttes Chaumont », le plus (9) _____ espace paysager de (10) _____ hectares, a succédé au lugubre (11) _____ de « La ballade des Pendus ».

Solution : romantiques, second, les promenades de Paris, 567, jardins, capitale, 400, exemple, bel, 25, souvenir.

B1 / B2 Rétablissez l'ordre chronologique des différentes étapes de l'histoire des Buttes Chaumont.

- 1- Une carrière de plâtre
- 2- Lieu de pendaison
- 3- La création par le Préfet Haussmann
- 4- La première édition du livre d'Adolf Alphand
- 5- La consolidation avec du béton
- 6- Un immense dépotoir

B1 / B2 A quoi correspondent les images en couleur et en noir et blanc ? Quelle est l'origine des images en noir et blanc ? Les commentaires correspondent-ils toujours aux images ?

Mise en commun.

B1 / B2 Deux à deux. A explique à B, puis B explique à A. Visionner à nouveau l'interview du chef jardinier à la fin du reportage.

Qu'explique le chef jardinier des Buttes Chaumont ?

A2 / B1 Reproduire le tableau suivant au tableau ou en distribuer une photocopie à chaque élève. Visionner à nouveau le reportage en entier.

Dans le tableau suivant, cochez ce que vous voyez et ce que vous entendez.

	Je vois	J'entends
Des arbres		
Des fleurs		
Des fleuves		
Des rivières		
Des ruisseaux		
Des torrents		
Des cascades		
Une forêt		
Des grottes		
Des pelouses		
Des ponts		
Des restaurants		
Des bancs		
Des allées		
Des chaises		
Des tables		

Mise en commun.

3. Expression orale

A2 / B1 A deux.

Aimez-vous vous promener dans les parcs de votre ville ou dans la forêt ? Réutilisez le maximum de mots rencontrés lors des activités précédentes pour expliquer votre point de vue.

B1 / B2 Selon le nombre d'élèves :

1. Partager la classe en 2 groupes A et B

2. Partager la classe en groupes de 6 ou 8 élèves et chaque groupe en groupes de 2 : A et B

Laisser quelques minutes à chaque groupe pour rechercher et classer ses arguments.

Vous êtes membres du Conseil Municipal. L'ordre du jour est : « Faut-il créer un nouveau parc au centre de la ville ou construire des logements à l'emplacement prévu pour permettre aux habitants vivant dans les banlieues éloignées de loger au centre de la ville ? »

Groupe A : vous défendez les espaces verts.

Groupe B : vous êtes pour la construction d'appartements.

4. Créativité

A2 / B1 En groupe de 3 ou 4.

Imaginez un nouveau parc dans votre ville. Situez-le, dessinez son plan, placez-y les différents éléments : monuments, statues, bancs, etc.

Présentez votre projet à la classe.

5. Expression écrite

A2 / B1 / B2 Rédigez un petit texte sur l'histoire des Buttes Chaumont pour le

journal de votre école. Utilisez les informations du document et le vocabulaire rencontré lors des activités précédentes pour raconter l'histoire et/ou décrire le parc.

6. Pour aller plus loin

A2 / B1 Allez sur le site <http://www.a-paris.net>

Cliquez à gauche de l'écran sur « Parc des Buttes Chaumont ».

- A l'aide du plan, situez le parc sur le plan général de Paris.

- Pourquoi les noms du peintre Rouault et de la chanteuse Edith Piaf sont-ils cités ?
- Qu'a fait Claude Chappa dans ce quartier ?

A2 / B1 Allez sur le site <http://www.paris.fr/fr/environnement>

A gauche de l'écran, dans « parcs et jardins », choisissez « Buttes Chaumont » dans « principaux parcs ».

Nous sommes le 18 mai. Ce matin, vous avez visité Notre Dame de Paris. Vous voulez vous rendre à la Butte Chaumont en métro.

Quelle(s) ligne(s) allez-vous prendre ?

A quelle station allez-vous descendre ?

A quelle heure devrez-vous quitter le parc ?

Quelles activités allez-vous pratiquer ?

Relevez les noms d'arbres exotiques et d'oiseaux que vous pourrez voir dans le parc. Rédigez une carte postale pour un/e ami/e pour raconter votre journée (reprenez les informations que vous avez cherchées précédemment).

- Deux à deux. Consultez la partie du texte intitulée « Quelques chiffres ». A pose une question, B répond puis B pose une question et A répond.

B2 Lisez « La Ballade des Pendus » de François Villon. Repérez les mots qui ont une orthographe différente de l'orthographe en français moderne. Quelles règles en déduisez-vous ?

La Ballade des Pendus

Frères humains qui après nous vivez
 N'ayez les coeurs contre nous endurciz,
 Car, ce pitié de nous pauvres avez,
 Dieu en aura plus tost de vous merciz.
 Vous nous voyez ci, attachés cinq, six
 Quant de la chair, que trop avons nourrie,
 Elle est piéca devorée et pourrie,
 Et nous les os, devenons cendre et pouldre.
 De nostre mal personne ne s'en rie:
 Mais priez Dieu que tous nous veuille absouldre!

Se frères vous clamons, pas n'en devez
 Avoir desdain, quoy que fusmes occiz
 Par justice. Toutefois, vous savez
 Que tous hommes n'ont pas le sens rassiz;
 Excusez nous, puis que sommes transsis,
 Envers le filz de la Vierge Marie,
 Que sa grâce ne soit pour nous tarie,
 Nous préservant de l'infernale fouldre
 Nous sommes mors, ame ne nous harie;
 Mais priez Dieu que tous nous veuille absouldre!

François Villon

Fiche réalisée par Anny Beauvais, Cavilam, Vichy

2. Les traboules de Lyon

<p>Niveaux B2, C1.</p> <p>Objectifs . Objectifs communicatifs : mener la visite d'un lieu touristique ; s'opposer à une opinion contraire à la sienne ; créer une brochure touristique ; prendre position dans un débat. . Objectif socio-culturel : découvrir une curiosité de Lyon et son histoire.</p> <p>Thèmes Lyon, son histoire et son patrimoine.</p> <p>Vocabulaire Un centre névralgique : <i>un centre où tous les axes convergent.</i> Un canut : <i>un ouvrier travaillant dans le tissage de la soie à Lyon.</i></p>	<p>Une parcelle : <i>une portion de terrain.</i> Une urbanisation : <i>une concentration croissante de la population dans les agglomérations urbaines.</i> Trabouler : <i>littéralement traverser, se promener d'une traboule à une autre, emprunter une traboule.</i> Déambuler : <i>se promener, flâner.</i> S'imprégner : <i>se plonger, se laisser influencer.</i></p> <p>Notes Une traboule : <i>une allée de traverse à Lyon. « Une traboule... est une voie réservée aux piétons, souvent étroite, débutant par un couloir d'entrée et traversant un ou plusieurs bâtiments pour relier une rue à l'autre », René Dejean.</i></p>
--	---

1. Mise en route

B2 / C1 Imprimer la page à l'adresse <http://traboule.free.fr/definition.html> intitulée « Définition d'une traboule » et la distribuer.

Lisez le texte et expliquez avec vos propres mots ce qu'est une traboule.

Imprimer la page à l'adresse <http://traboule.free.fr/historique.html> intitulée « Historique et définition d'une traboule » et la distribuer.

Relevez la fonction des traboules aux différentes époques.

Avez-vous une architecture semblable dans votre pays ?

Que vous inspirent ces traboules ?

2. Avec le document

B2 / C1 Visionner le début du reportage jusqu'à la fin de l'interview de la touriste.

Relevez les définitions des traboules données par

. la commentatrice

. la guide conférencière

Mise en commun.

Quel est le principal avantage des traboules selon la guide ?

Résumez l'opinion de la touriste sur les traboules.

Visionner la suite du reportage jusqu'à la fin.

A quelle période ont-été construites les traboules ?

Combien de cours et traboules a-t-on compté à Lyon ?

A qui appartiennent les traboules et les cours ?

Relevez le plus d'informations possibles sur les conventions évoquées dans le reportage :

. Pourquoi ces conventions ont-elles été mises en place? A quelle période ?

. Combien de conventions sont en projet actuellement ?

. Quelles sont les parties concernées par les conventions ? A quoi s'engage chacune d'entre elles ?

3. Expression orale

B2 / C1 A deux : à l'aide du reportage et des informations apprises dans la mise en route, mettez-vous à la place du guide et faites la visite d'une traboule. Un apprenant joue le guide et l'autre un touriste curieux qui s'intéresse et pose des questions.

B2 / C1 A deux : jouez une scène de conflit entre le maire de Lyon et le propriétaire d'une maison proche d'une traboule. Chacun avance ses arguments et essaie de convaincre l'autre qu'il a raison : le maire souhaite laisser un accès libre aux traboules pour attirer plus de touristes tandis que le propriétaire y est fermement opposé et veut protéger sa vie privée.

4. Expression écrite

B2 / C1 Créez une brochure touristique pour la ville de Lyon en insistant sur le patrimoine historique de la ville, à travers les traboules notamment.

- Prenez position dans le débat pour ou contre l'accès libre des traboules au grand public. Développez et construisez vos idées sous la forme d'une argumentation pour exprimer votre opinion sur le sujet.

- Imaginez-vous journaliste à une époque où les traboules ont joué un rôle important. Racontez dans les détails un fait / une nouvelle qui s'est passé dans une traboule.

5. Pour aller plus loin

B2 / C1 Consultez cette adresse pour voir les détails des conventions entre la municipalité de Lyon et les propriétaires et copropriétaires des immeubles :

http://www.lyon.fr/vdl/sections/fr/urbanisme/cours_traboules_lyon/a_conventions/

ou rendez-vous à l'adresse **www.lyon.fr**, cliquez sur « Urbanisme » dans le menu en haut, puis « Cours et traboules de Lyon » dans le menu à gauche, et enfin « Les conventions ».

Relevez les différents partenaires faisant partie des conventions et leur rôle.

C1 Consultez également l'intégralité d'une convention en cliquant sur « Modèle de convention cour/traboule » au bas de la page.

Qu'apprenez-vous de plus précis sur cette convention ?

B1 / B2 / C1 Rendez-vous à l'adresse suivante **<http://www.dboc.net/lyon/>** Cliquez sur « La cour des Voraces » et relevez les informations supplémentaires à celles données dans le reportage.

Qu'apprenez-vous de plus sur cette page par rapport au reportage ?

Visitez également le site de l'association « La Renaissance du Vieux Lyon » à l'adresse **<http://membres.lycos.fr/estellegeneste/rvl.htm>** et listez les actions de cette association.

Que pensez-vous des actions de cette association ?

Fiche réalisée par Thomas Sorin, Cavilam, Vichy

3. Les égouts d’Haussmann

<p>Niveaux B2, C1.</p> <p>Objectifs . Objectifs communicatifs : exprimer un choix ; argumenter à l’oral et à l’écrit ; écrire un article pour présenter une invention ; formuler et vérifier des hypothèses. . Objectif socio-culturel : découvrir l’histoire des égouts de Paris.</p> <p>Thème Le musée des égouts de Paris.</p>	<p>Vocabulaire Assainir : <i>rendre sain ou plus sain.</i> Les eaux usées : <i>les eaux salies par l’usage et évacuées.</i> Intra-muros : <i>à l’intérieur de la ville.</i> Les prémices (féminin) : <i>le début, le commencement. Nom toujours pluriel.</i> S’encrasser : <i>se salir.</i> Une émanation : <i>ici, une émission de gaz.</i> Le curage : <i>le nettoyage.</i> Le « bateau-vanne » : <i>une embarcation utilisée pour le curage, le nettoyage des égouts.</i> Perdurer : <i>durer encore maintenant, se perpétuer.</i></p>
--	--

1. Mise en route

B2 / C1 Imprimer la page Internet disponible à l’adresse suivante

www.insecula.com/contact/A008343.html et la distribuer à la classe.

Relevez la profession de Georges Haussmann en 1853.

Quels sont les grands travaux qu’il a entrepris dans Paris ?

Mise en commun : écrire au tableau les grands travaux et, à l’écart, les égouts.

Dans la biographie de Haussmann, qu’apprend-on sur les égouts de Paris avant Haussmann?

A quel ingénieur Haussmann fait-il appel pour les égouts de Paris ?

Imprimer la page Internet disponible à l’adresse suivante

www.aufildelourcq.org/histoire/belgrand.htm et la distribuer à la classe.

Relevez dans la biographie d’Eugène Belgrand les informations que l’on apprend sur Haussmann et la ville de Paris.

Mise en commun.

2. Avec le document

B2 / C1 Visionner le reportage jusqu’à la fin de l’interview d’Andréa Costea, la guide-musée.

A deux. Comment cette séquence est-elle filmée ? Quelles impressions ces deux mouvements de caméra donnent-ils ?

Répondez aux questions suivantes :

Combien d’égouts compte-t-on à Paris ?

Combien de kilomètres représente le réseau d’égouts ?

Comment se repère-t-on dans les égouts ?

Visionner la suite du reportage.

Complétez la grille suivante :

Les raisons et objectifs du réseau d'égouts.	
L'année du début de la conception du réseau d'égouts	
Le problème des premiers égouts de Paris	
Les caractéristiques des égouts conçus par Eugène Belgrand	
Le nombre de kilomètres d'égouts à la mort d'Eugène Belgrand.	
Les idées d'Eugène Belgrand.	
La quantité de déchets retirés par an.	

Citez les différents types d'images et de documents introduits dans le reportage, décrivez-les et expliquez leur intérêt dans le reportage. (dessins / peintures, avis public, photo en noir et blanc, plaque en marbre)

Mise en commun en classe entière.

3. Expression orale

A deux.

Etudiant A : *vous êtes intéressé/e par la visite des égouts de Paris et leur musée, et d'autres visites souterraines de Paris comme les catacombes. Vous essayez de convaincre votre ami/e de vous accompagner pour découvrir un autre aspect de Paris, différent de ce que l'on peut voir dans les visites plus touristiques et traditionnelles de la ville.*

Etudiant B : *vous êtes intéressé/e par la visite classique de Paris avec un aperçu des grands monuments et attractions touristiques de la ville, vous tentez de convaincre votre ami/e de vous suivre.*

- A deux : *pourriez-vous travailler dans les égouts ?*

De manière générale, quelle condition de travail vous est la plus difficile à supporter ? (odeur, bruit, froid, chaleur, travail à la chaîne, travail en hauteur...) Pourquoi ?

4. Expression écrite

- *Les égouts sont une invention qui a contribué à notre confort de vie. De quel confort moderne auriez-vous le plus de mal à vous passer s'il n'existait pas ? Rédigez et argumentez votre réponse.*

- *Imaginez-vous dans la peau d'un journaliste du XIX^{ème} siècle et écrivez un article pour présenter une nouvelle technique, une invention ou un progrès lié à l'automatisation (utilisation de machines pour la réalisation d'un programme de travail, transformation d'un procédé ou d'une installation en vue de les rendre automatiques. Par exemple l'automatisation dans l'agriculture, l'invention de l'automobile...)*

5. Pour aller plus loin

Le XIX^{ème} siècle

Faites des recherches sur le XIX^{ème} siècle pour présenter les grandes inventions de cette époque et l'apport de l'automatisation dans le travail et la vie quotidienne.

Paris

Que connaissez-vous de Paris, de vos visites ou de ce que vous en avez entendu ? Que voudriez-vous visiter à Paris ?

A deux : *à l'aide d'Internet, déterminez un parcours de visites dans Paris pour un séjour d'une semaine.*

Fiche réalisée par Thomas Sorin, Cavilam, Vichy

4. Bécherel, village littéraire

<p>Niveaux A2, B1.</p> <p>Objectifs</p> <ul style="list-style-type: none">. Objectifs communicatifs : décrire des lieux, des personnes ; justifier un choix ; préparer et réaliser une enquête.. Objectifs linguistiques : rédiger un texte descriptif ; revoir le questionnement.. Objectifs culturels : découvrir les métiers du livre et les pratiques de lecture. <p>Thèmes La lecture, la librairie.</p>	<p>Vocabulaire</p> <p>La vache qui lit : <i>le nom de la librairie qui apparaît à l'image est un clin d'œil au célèbre fromage « La vache qui rit ».</i></p> <p>Se poser : <i>c'est pour un oiseau ou un avion qu'on utilise normalement ce verbe. En langue familière, on l'utilise aussi pour des personnes avec le sens de s'arrêter, se reposer.</i></p> <p>Le chaland (ancien) : <i>client, acheteur. On retrouve ce mot dans l'expression « bien achalandé », un magasin bien achalandé est un magasin où il y a beaucoup de clients.</i></p> <p>Notes</p> <p>Ille-et-Vilaine : <i>département de l'est de la Bretagne. Au cœur du département, Rennes, la ville principale, est aussi la capitale de la région.</i></p>
--	--

1. Mise en route

A2 / B1 *Connaissez-vous des villages où une activité domine ? Laquelle ?*

B1 *Partir du titre « Bécherel, village littéraire »*

Qu'est-ce que c'est pour vous un village littéraire ?

2. Avec le document

A2 / B1 *Visionner le document sans le son.*

Qu'avez-vous remarqué de particulier dans ce village ?

Décrivez les maisons et les magasins.

Décrivez les personnes. Avez-vous noté la profession des personnes interviewées ?

Avez-vous une idée de la région où peut se trouver ce village ?

A2 / B1 *Visionner avec le son en 3 séquences.*

Séquence 1 (jusqu'à l'interview de la librairie)

Essayez de repérer les informations suivantes :

- *Quelle est la profession des deux premières personnes ?*
- *Combien d'habitants y a-t-il dans le village ?*
- *Combien y a-t-il de librairies ?*
- *Quelle est leur particularité ?*

Séquence 2 (l'interview de la librairie)

Quand s'est-elle installée dans le village ?

Pourquoi a-t-elle ouvert un salon de thé ?

Quels sont les avantages de cette formule (librairie- salon de thé) ?

Séquence 3 (fin du reportage)

Qui vient à Bécherel ? À quel moment ?

Quelles sont les manifestations autour du livre ?

3. Expression orale

A2 / B1 Enquête autour du livre et de la librairie.

En petits groupes, préparez au moins six questions pour les autres sur la lecture et la librairie. Ensuite, deux groupes se réunissent et se posent les questions préparées.

Variante : proposer le questionnaire suivant (à adapter bien sûr en fonction du pays où l'on enseigne) :

- Combien de livres lisez-vous par mois ?
- A quel moment lisez-vous ?
- Achetez-vous des livres ou les empruntez-vous à la bibliothèque ?
- Si vous achetez des livres, où les achetez-vous (grande surface/librairie) ?
- Quels sont vos critères de choix (achat ou emprunt) d'un livre ?
- Demandez-vous conseil au/à la libraire ou bibliothécaire ? Ou préférez-vous choisir seul/e ?
- Offrez-vous des livres ?

Chacun pose ces questions à trois personnes de son entourage.

Mise en commun des résultats de l'enquête, éventuellement rédaction d'une brève synthèse.

B1 Aimerez-vous vivre dans ce village ? Pourquoi ?

- Aimerez-vous être libraire ?
- Que pensez-vous du mélange d'activités (livres - salon de thé, livres - fleurs, livres - restaurants) ? Est-ce que ça vous semble une bonne idée ? Aimerez-vous fréquenter une de ces librairies ? Quelle combinaison préférez-vous ? Voyez-vous d'autres possibilités ?

4. Expression écrite

A2 Rédigez une annonce publicitaire pour la foire du livre à Bécherel.

Continuez cette présentation du village :

Bécherel est un drôle de village, en Bretagne où il y a 16 librairies pour seulement 670 habitants !

B1 Écrivez un petit article sur Bécherel. Intégrez les témoignages du calligraphe, de la propriétaire de la librairie-salon de thé, du libraire qui a un stand.

5. Pour aller plus loin

A2 / B1 - Allez découvrir d'autres villages du livre, en France :

www.montolieu.net

www.ac-nancy-metz/fontenoy/

ou en Europe : www.village-du-livre.ch

- Une association a lancé l'opération « Libérez un livre » : choisissez un livre de votre bibliothèque personnelle que vous avez lu et aimé. Sur la première page de ce livre, écrivez une dédicace et « oubliez » le livre sur un banc.

Quel livre choisiriez-vous d'« oublier » ainsi ? Quelle dédicace écririez-vous sur la première page ?

Fiche réalisée par Eliane Grandet, Cavilam, Vichy

5. Les villas du front de mer à Mers-les-Bains

<p>Niveaux B1, B2.</p> <p>Objectifs - Objectifs communicatifs : décrire des maisons ; argumenter ; décrire des situations et des événements passés. - Objectifs linguistiques : le lexique de la maison ; l'emploi des expressions de temps. - Objectifs culturels : découvrir une période artistique : la Belle Époque.</p> <p>Thèmes La conservation du patrimoine architectural.</p> <p>Notes La Belle Époque : <i>on appelle ainsi les toutes premières années du 20^{ème} siècle, considérées comme une période</i></p>	<p><i>particulièrement heureuse.</i> Architecte des monuments de France : <i>quand un bâtiment est classé « monument historique » (il y en a environ 40 000 en France), il est sous le contrôle du Ministère de la Culture et le propriétaire ne peut effectuer de transformation sans autorisation préalable de l'architecte des bâtiments de France.</i></p> <p>Vocabulaire Bow windows : <i>ouvrage vitré en surplomb sur une façade, formant une sorte de balcon clos. Dans le reportage, on en voit beaucoup et le commentaire précise « ces balcons à fenêtres décorées de belles boiseries ».</i> Revenir de loin : <i>avoir échappé à un grand danger.</i></p>
--	---

1. Mise en route

B1 Préférez-vous les maisons anciennes ou modernes ?

Décrivez une maison ou un type de maison qui vous plaît extérieurement.

Y a-t-il des villes, des quartiers dont vous aimez particulièrement l'architecture ?

B2 Cherchez en groupes du vocabulaire utile pour décrire une maison de l'extérieur.

Propositions :

- les matériaux : la pierre, le bois, la brique, le béton, le fer forgé ; pour le toit : la tuile, l'ardoise, le chaume...

- les éléments architecturaux : la pente du toit, les fenêtres (hautes, étroites / larges, arrondies) avec / sans volets, le nombre d'étages, les balcons, le perron, la décoration de la façade : fresques, trompe-l'œil, sculptures, céramiques, colonnes, linteaux

Mise en commun.

2. Avec le document

B1 / B2 Visionner une partie du document sans le son. Couper avant la 2^{ème} intervention de l'adjoint au maire chargé du patrimoine.

Observez bien les images du reportage et repérez :

Groupe A : - les couleurs dominantes du paysage
 - les matériaux utilisés pour les maisons

Groupe B : - les éléments d'architecture caractéristiques
 - quelques noms de maisons

Mise en commun.

Ajouter le vocabulaire nécessaire, au moins bow window, boiserie, mansarde (éventuellement loggia, clochetons)

- *À votre avis, dans quelle région se situe ce reportage ? Justifiez votre réponse.*

Situer Mers-les-Bains sur une carte.

- *De quelle époque vous semblent être ces maisons ?*

Visionner avec le son le début du reportage. Couper juste après la première intervention de l'adjoint au maire.

De quelle époque datent ces maisons ? Pourquoi ont-elles été construites à ce moment-là ?

À quelle époque ces maisons ont-elles failli disparaître ? Pourquoi ?

Quel élément de leur architecture est particulièrement souligné ?

Visionner sans le son la fin du reportage.

Le reportage s'attarde sur une maison (que l'adjoint désigne) puis sur des immeubles.

Pouvez-vous deviner pourquoi ?

Visionner avec le son.

Vérifiez vos hypothèses.

Peut-on construire ou transformer librement sa maison à Mers-les-Bains ?

3. Expression orale

B1 / B2 Aimez-vous ce style de maisons ? Aimeriez-vous y vivre ?

- « Clair de lune », « Bon abri », « Beau printemps »... Trouvez d'autres noms pour les maisons.

- L'adjoint chargé du patrimoine dit « Notre devoir est de transmettre ces maisons ».

Êtes-vous d'accord avec lui ? Pensez-vous qu'il faille avoir des règles strictes de protection du patrimoine architectural ? Qu'en est-il chez vous ?

- Y a-t-il aussi dans votre environnement des quartiers que vous trouvez abîmés par certaines constructions ?

- Jeu de rôles. Imaginez une discussion entre le propriétaire de la maison « défigurée » (la maison à la fresque de céramique), et l'adjoint au maire ou le propriétaire que l'on voit dans le reportage en train de restaurer les boiseries de sa maison : chacun défend ses arguments (par exemple, pour le premier : il faut vivre avec son époque, l'art de la Belle Époque est kitsch..., pour le second : tout le charme de Mers-les-Bains est dans ses maisons, on a déjà fait beaucoup d'efforts pour les restaurer...)

4. Expression écrite

- Une des maisons de Mers-les-Bains raconte son histoire.

Écrivez cette histoire. Par exemple : Je suis née il y a tout juste cent ans, mon père, c'est un architecte parisien très à la mode dans ces années-là. Il m'a construite pour un industriel du Nord qui commençait sa fortune dans le textile...

Utilisez les expressions de temps et de chronologie : il y a, depuis, de ...à , en, avant, pendant, après, à partir de, jusqu'à/en...

Rappelez-vous ce qui est dit au début du reportage, ces maisons ont connu les deux guerres mondiales (1914-18, 1939-45)

- Rédigez une brève présentation de Mers-les-Bains (pensez aux maisons bien sûr mais aussi à l'environnement : bord de mer, falaises) dans trois contextes différents :

Groupe A : un guide de voyage

Groupe B : une carte postale envoyée à ses amis par un touriste en vacances à Mers-les-Bains

Groupe C : un dépliant publicitaire de l'office de tourisme.

5. Pour aller plus loin

- Allez sur le site officiel de Mers-les-Bains : www.ville-merslesbains.fr

- Faites deux groupes : l'un explore la partie « Nature », l'autre dans « Patrimoine » s'intéresse à « l'histoire du quartier balnéaire » puis aux céramiques architecturales. Mise en commun de ce que vous avez trouvé.

- Renseignez-vous sur l'Art Nouveau : <http://www.lartnouveau.com>

Fiche réalisée par Eliane Grandet, Cavilam, Vichy



6. Les cabanons de Sormiou

<p>Niveaux A2, B1, B2.</p> <p>Objectifs . Objectifs communicatifs : dresser un portrait ; raconter un souvenir ; donner son opinion et argumenter. . Objectifs linguistiques : utiliser le conditionnel et l'impératif. . Objectifs culturels : découvrir une région française ; parler des loisirs et des vacances.</p> <p>Thèmes Les vacances, le sud de la France.</p>	<p>Vocabulaire Une calanque : <i>une falaise de calcaire blanc.</i> Un cabanon : <i>à l'origine un simple abri pour les outils, devenu au fil du temps une véritable maison.</i></p> <p>Notes Sormiou : <i>une des calanques de Marseille.</i> Mazargue : <i>un des quartiers composant Marseille (avec entre autres Le Panier, L'Estaque, Prado, etc.).</i></p>
--	--

1. Mise en route

A2 / B1 A deux. *Racontez votre meilleur souvenir de vacances.*

B2 *Pensez à un lieu que vous aimez. Associez à celui-ci des parfums, des couleurs, des sons et des êtres.*

2. Avec le document

A2 / B1 Visionner sans le son.

Retrouvez l'ordre dans lequel apparaissent ces personnes ou groupes de personnes.

A. Un groupe d'hommes âgés qui jouent à la pétanque. B. Des vacanciers qui se baignent dans la mer. C. Une famille à table qui déjeune ou dîne D. Un homme en mer sur un bateau de pêche.

Solutions : 1B - 2 C - 3D - 4 A

A2 / B1 Visionner avec le son.

Entourez la réponse correcte.

1. Les cabanons ont été construits :

- Au début du 20^{ème} siècle.
- Au début du 19^{ème} siècle.
- Au début du 18^{ème} siècle.

2. Sormiou est

- Près de la ville.
- Loin de la ville.

3. Le nombre de familles qui louent ces cabanons est de :

- 140 / 150 / 50

4. La location d'un cabanon coûte à chaque famille par an :

- 220 € / 2200 € / 3200 €

Solutions : 1 : Au début du 20^{ème} siècle - 2 : Loin de la ville - 3 : 150 - 4 : 2200

B2 Visionner avec le son l'intégralité du document.

Retrouvez les informations suivantes concernant les cabanons :

1. *Quand sont-ils apparus ?*
2. *Qui les a fabriqués à cette époque ?*
3. *Qui en est l'actuel propriétaire ?*
4. *Qui sont les actuels utilisateurs de ces cabanons ? Combien sont-ils ?*
5. *Quel est le coût de la location ?*

Solutions : 1 : au début du siècle dernier - 2 : des pêcheurs - 3 : une famille aristocratique - 4. 150 familles qui en sont locataires - 5 : 2200 € par an.

A2 A deux. *Quels sports ou activités les vacanciers pratiquent-ils ou peuvent-ils pratiquer à Sormiou ? Entourez dans la liste suivante les sports ou activités correctes.* L'équitation - la pêche - la pétanque - l'escalade - jouer aux cartes - le jet-ski - faire les magasins - sortir en boîte.

Mise en commun.

B1 / B2 A deux. *Parmi les adjectifs suivants, choisissez ceux qui caractérisent le mieux le style de vacances que l'on peut passer dans les calanques de Sormiou.*

Justifiez votre réponse à partir des commentaires réalisés dans le reportage.

simples - sportives - paisibles - animées - raffinées - conviviales - familiales - chics - dépaysantes – ennuyeuses - originales.

3. Expression orale

A2 A deux. *Faites un portrait du vacancier typique de Sormiou.*

Mise en commun.

A2 / B1 / B2 A deux. *Les familles interviewées passent tous leurs étés, chaque année, au même endroit dans leur cabanon de Sormiou. Et vous, aimez-vous aussi retourner toujours au même endroit ou au contraire préférez-vous changer de cadre ? Justifiez votre réponse.*

Mise en commun.

B2 A deux. *Le journaliste définit ce lieu comme étant un petit coin de paradis.*

Quel lieu est pour vous paradisiaque ? Justifiez votre réponse.

Mise en commun.

4. Expression écrite

A2 / B1 A deux. Pour le niveau **A2**, demander aux apprenants d'utiliser l'impératif et pour le niveau **B1** le conditionnel.

Réalisez une recette avec les ingrédients nécessaires pour passer de bonnes vacances.

Lecture des productions.

B2 L'écrivain Jules Renard a écrit dans l'un de ses ouvrages « Le paradis n'est pas sur la terre mais il y en a des morceaux. » *Commentez cette citation. Votre argumentation devra comporter au minimum 150 mots.*

5. Pour aller plus loin

Faire découvrir Marseille. Créer des groupes de trois ou quatre étudiants.

Utilisez le moteur de recherche Google et le site consacré à Marseille www.cogito.fr (sélectionnez découverte puis Marseille).

Retrouvez les informations correctes concernant Marseille.

1. La spécialité culinaire de Marseille est : a. La bouillabaisse - b. Le cassoulet -c. La quiche.

2. Marseille est par son nombre d'habitants la troisième ville de France : vrai - faux

3. Le Panier est l'un des plus anciens quartiers de Marseille : vrai - faux

4. La Bonne Mère est un musée de Marseille : vrai - faux

5. Un de ces romanciers est originaire de la région de Marseille :

a. Marcel Pagnol - b. Georges Sand - c. Jean-Marie Le Clézio

6. Ce loisir est très prisé des Marseillais et des Provençaux : a. Les échecs - b. La pelote - c. La pétanque

7. A Marseille, on peut se promener sur : a. La Promenade des Anglais –

b. La Cannebière - c. la Croisette

8. Près de Marseille, on peut découvrir les grottes de : a. Lascaux - b. Cosquer – c. Padirac

Solutions : 1a - 2 faux (c'est la deuxième) - 3 vrai - 4 faux (la basilique Notre Dame de la Garde) - 5a (à Aubagne) - 6c - 7b - 8b)

Fiche réalisée par Christelle Garnaud, Cavilam, Vichy



7. Mur-de-Barrez « Plus beau village de France »

<p>Niveaux B1, B2.</p> <p>Objectifs . Objectifs communicatifs : présenter un village, sa vie, ses habitants ; décrire des bâtiments, des costumes, une ambiance ; exprimer son point de vue ; faire des hypothèses. . Objectifs socio-linguistiques : enrichir le vocabulaire de la description. . Objectifs socio-culturels : découvrir un village de France.</p> <p>Thème Un « plus beau village de France ». La vie dans un village malgré l'exode rural.</p>	<p>Vocabulaire Aux confins de : <i>à la limite de.</i> Un gisant : <i>une statue représentant un mort étendu.</i> La clé de voûte : <i>la pierre placée à la partie centrale d'une voûte et qui sert à maintenir les autres pierres en équilibre.</i> (voir les images du document) La lauze (ou lause ou lose) : <i>pierre utilisée pour faire les toits des bâtiments.</i> (voir les images du document) Le schite : <i>une roche feuilletée.</i></p> <p>Notes Les Grimaldi : <i>la famille princière de Monaco.</i> Le comté de Carladez <i>a appartenu aux Princes de Monaco de 1642 à 1789 (cadeau de Louis XIII).</i> Dans les années 1960, la commune de Mur-de-Barrez comptait plus de 1 500 habitants.</p>
---	---

1. Mise en route

Classez-les du plus grand au plus petit : un village, un bourg, une grande ville, une agglomération, une communauté urbaine, un hameau, une petite ville.

Connaissez-vous d'autres termes qui pourraient compléter cette liste ? (une bourgade, une commune, un chef-lieu...)

A deux.

Le titre du document que vous allez voir est : Mur-de-Barrez « Plus beau village de France ». *Faites le maximum d'hypothèses sur ce que vous allez y trouver* : images, commentaires, interviews, personnes...

2. Avec le document

A deux. Visionner les premières images du reportage : jusqu'à la femme qui marche dans une petite rue, sans le son.

Quels adjectifs vous semblent convenir à ce que vous avez vu ? calme, tranquille, reposant, actif, triste, joyeux, paisible, ennuyeux, monotone, serein...

Complétez avec d'autres adjectifs.

Mise en commun. Ecrire la liste des propositions au tableau.

Visionner la suite (arrêter avant l'apparition des 4 jeunes assis autour d'une table) sans le son. A deux.

Quelles traditions ces images évoquent-elles ? Décrivez les costumes traditionnels. Quels sont les instruments de musique utilisés ? A votre avis, quel est le genre de musique ?

A votre avis, dans quelle région se trouve ce village ?

Quelle est l'ambiance qui y règne ?

Visionner à nouveau le début du document avec le son.

Parmi les 4 noms de lieux que vous avez entendus : Le Cantal, Le Rouergue, L'Aveyron et L'Auvergne, lesquels sont des noms de département français ? Situez-les sur une carte. (Le Cantal et l'Aveyron)

Combien y a-t-il d'habitants à Mur-de-Barrez ? Cette population a-t-elle augmenté ou diminué ? (800 habitants, beaucoup moins qu'avant)

Visionner la suite du document jusqu'à la fin de l'interview de Yannick Delmas avec le son.

Qu'expriment ces jeunes par leurs attitudes, leurs visages ?

Que dit le commentateur ?

Que dit Yannick Delmas ?

Mise en commun.

Visionner la séquence suivante, jusqu'à la fin de l'interview d'un habitant du village.

Quelle est la particularité historique de Mur-de-Barrez ? Quelles traces visibles en reste-t-il ?

D'après ce que dit Jean Loup Chevenet, quels sont les liens actuels entre le village et la famille princière de Monaco ? Les Barrézois ont-ils des privilèges à Monaco ?

Mise en commun.

Visionner la séquence sur l'église du village.

Quelle est la deuxième particularité de Mur - de - Barrez ?

Mise en commun.

Visionner la séquence sur les toitures.

Complétez les explications du commentateur et de la représentante de l'office du tourisme.

« Sans leurs (1) _____, recouverts de lauzes, les (2) _____ n'auraient pas ce (3) _____ particulier. La lauze est une (4) _____ de schiste taillé (5) _____ pour ce pays où l' (6) _____ est rude. »

Solutions : 1.toits, 2.maisons, 3.charme, 4.pierre, 5.idéale, 6.hiver.

« La _____, c'est qu'il y a du mica dans les schiste et que donc, suivant comment le _____ donne, les _____, elles n'ont pas les mêmes _____. Elles _____ différemment. Et, il y a des _____ également qui _____, soit vertes, soit rouge et, ça donne des toits toujours qui _____ suivant les maisons ou les villages ou suivant la _____. »

Solutions : particularité, soleil, toitures, couleurs, brillent, mousses, poussent, changent, lumière.

A deux. Visionner à nouveau le reportage depuis le début jusqu'à la fin de l'interview d'un habitant du village.

Vérifiez les hypothèses que vous avez faites lors de la mise en route.

Imaginez la conclusion du reportage quelles images (choisies dans celles du début) y mettriez-vous ? Que commentaire feriez-vous ? Présentez votre proposition à la classe.

Visionner la fin du document.

Cette conclusion vous convient-elle ? Parmi les propositions faites précédemment, laquelle vous semble la plus proche ?

3. Expression orale

A deux. A explique son point de vue à B et inversement. A explique le point de vue de B à la classe et inversement.

« Pas de doute, il fait bon vivre à Mur-de-Barrez, toutes générations confondues. »
Qu'en pensez-vous ? Ce reportage vous a-t-il donné envie d'aller à Mur-de-Barrez, voire d'y vivre ? Pourquoi ?

Tour de table.

Préférez-vous vivre dans une grande ville ou dans un petit village à la campagne ?
Pourquoi ?

4. Expression écrite

- Lisez le texte suivant extrait du livre « Les plus beaux villages de France ». (Sélection du Reader's Digest 1981)

Gargillesse-Dampierre

« Les impressionnistes ont aimé ce village au sud du pays berrichon.

Le village, situé au bord de la Gargillesse, est en position d'adret, protégé des vents froids par plusieurs étages de collines et blotti au fond d'un bassin masqué par la verdure. Le charme de son site et de ses vieilles maisons, la douceur du climat ont fait de lui un village apprécié des artistes. Célèbre pour avoir abrité George Sand, il est aussi connu pour son festival et son concours de harpe.

Parmi les maisons, groupées autour de l'église et du château sur le rocher central, ou serrées sur les pentes qui bordent la rivière, subsistent de belles demeures des XV^e, XVI^e et XVII^e siècles, dotées de toits en pente assez forte à deux ou quatre pans, de murs en pierre du pays (gneiss et micaschistes), d'ouvertures parées de briques jointoyées de blanc, de lucarnes à charpente de bois parfois en pleine cintre.

La maison de George Sand, transformée en musée, offre les caractéristiques de ce que l'on pourrait appeler « la maison haute des secteurs viticoles du bas Berry » : le perron aux rampes revêtues de plaques de micaschiste brun, la terrasse et son échelle posée contre une lucarne pour l'accès au grenier et, en dessous, des resserres, la cave voûtée et la grange en sous-sol. Dissimulés dans le bocage, les écarts ou hameaux isolés recèlent également bien d'autres maisons anciennes. »

- Rédigez un texte du même genre pour présenter Mur-de-Barrez.

- Rédigez un courriel à l'attention de la mairie de Mur-de-Barrez dans lequel vous demanderez des informations sur la vie locale (écoles, poste, commerces, moyens de transport, hôpitaux, etc.)

- Vous pouvez aussi écrire ou envoyer un courriel à l'office du tourisme pour obtenir des informations plus touristiques.

5. Pour aller plus loin

Vous trouverez des informations sur Mur-de-Barrez et sa région, le Carladez, le nord de l'Aveyron... sur les sites suivants :

<http://www.carladez.fr>

<http://www.carladez.org>

<http://www.nord-aveyron.com>

Présentez ces sites et les informations qui vous semblent importantes à la classe.

Fiche réalisée par Anny Beauvais, Cavilam, Vichy

8. Les îles de la Marne

<p>Niveaux B2, C1.</p> <p>Objectifs . Objectifs communicatifs : imaginer et écrire une légende ; encourager ; exprimer son opinion à l'oral et l'écrit ; faire un résumé écrit. . Objectif socio-culturel : découvrir un lieu peu connu de la proche banlieue parisienne.</p> <p>Thèmes La vie sur une petite île. La protection de l'environnement.</p>	<p>Vocabulaire Rechigner : <i>montrer sa mauvaise humeur, râler, rouspéter.</i> La « Fée électricité » : <i>nom donné à l'électricité.</i> Se poser (familier) : <i>s'arrêter, se reposer.</i> Un méandre : <i>une courbe, un tournant d'un fleuve ou d'une rivière.</i> En bonne intelligence : <i>sans conflits.</i> Au détour de : <i>au tournant.</i></p> <p>Notes La Marne : <i>rivière du Bassin Parisien (525 km). Elle prend sa source sur le plateau de Langres et se jette dans la Seine à Charenton-le-Pont, aux portes de Paris. Elle donne son nom à 4 départements et à de nombreuses localités (XXX-sur-Marne).</i></p>
---	--

1. Mise en route

B2 / C1 Ecrire au tableau le mot « île ».

Allez noter au tableau tous les mots que vous inspire ce mot.

A deux.

Une île s'appelle « l'île aux loups ». A votre avis, où se trouve-t-elle ?

Imaginez la légende qui est à l'origine de ce nom. Proposez votre légende à la classe.

2. Avec le document

B2 / C1 A deux. Visionner les premières images du document. Arrêter avant que la rameuse n'accoste.

Qui est cette femme ? Que fait-elle ? Où va-t-elle ? Où cette scène a-t-elle été filmée ?

Mise en commun.

A deux. Visionner la première séquence du document : du début à la fin de l'intervention sur l'île aux loups.

Qu'apprend-on sur la vie sur l'île ? Complétez le tableau suivant :

Nombre d'habitants	Le confort	Les contraintes	Les avantages

Comparez vos réponses avec celles de votre voisin/e.

A deux, résumez ce que l'on apprend sur la vie de cette femme.

Solutions :

Nombre d'habitants	Le confort	Les contraintes	Les avantages
Une trentaine	L'électricité mais pas le gaz (de ville)	Ramer plusieurs fois par jour pour les courses, le travail, les enfants à l'école, les invités,... mais pas pire que monter trois ou quatre étages.	- Comme à la campagne - On oublie le stress du travail - Le temps est différent

A votre avis, pourquoi les habitants de l'île aux loups ne veulent-ils pas de pont ?

Distribuer la transcription lacunaire suivante à chaque élève.

Complétez et comparez avec ce que vous avez imaginé lors de la mise en route.

« Y a très (1) _____, y avait en une (2) _____ de grand, grand (3) _____ et les loups étaient venus jusqu'en (4) _____ justement pour trouver à manger et, la Marne était (5) _____, ils ont (6) _____ sur l'île et puis, quand la Marne a été..., quand y a eu la (7) _____ des (8) _____, ils se sont retrouvés (9) _____ sur l'île. Donc, ils se sont mangés (10) _____ quand y avait plus rien à manger.

Solutions : 1- longtemps, 2- période, 3- froid, 4- plaine, 5- gelée, 6- traversé, 7- fonte, 8- glaces, 9- coincés, 10- entre eux

A deux. Visionner la seconde partie du reportage.

Répondez aux questions suivantes :

- Combien d'îles y a-t-il ? Combien d'entre elles sont encore sauvages et classées en réserves naturelles ?
- Pourquoi ces îles ont-elles été préservées ?
- Quel est le danger actuel ?
- Combien d'espèces végétales a-t-on dénombrées ?
- Pourquoi, contrairement à l'habitude, ne coupe-t-on pas les arbres morts ?

Mise en commun.

3. Expression orale

B2 / C1 A deux. A donne son point de vue à B et inversement. A explique le point de vue de B à la classe et inversement.

- Aimerez-vous vivre sur une petite île comme l'habitante de « l'île aux loups » interviewée dans le document ? Pourquoi ?
- Faut-il, d'après vous, se battre pour protéger de tels lieux ? Pourquoi ?

4. Expression écrite

B2 / C1 Envoyez un courriel à l'Association « Mémoire Vivante - Marne Verte » pour l'encourager dans ses efforts.

Résumez le reportage en quelques lignes.

5. Pour aller plus loin

B2 / C1 - Retrouvez l'ambiance des « guinguettes » des bords de la Seine et de la Marne en écoutant la chanson « Mon amant de Saint Jean » (« Paroles de Clip n°3 – Spécial Patrick Bruel »)

C1 - Lecture : lisez l'extrait suivant de « Rémi des Rauches » de Maurice Génevoix (éd. Flammarion 1922) dans lequel il décrit la Loire.

Extrait de « Rémi des Rauches » de Maurice Génevoix

« - Ne sens-tu pas comme elle est chez elle, comme ce pays lui appartient que nous croyons notre pays ? C'est elle qui l'a creusé, largement, d'un coteau à l'autre coteau. Il n'est pas un coin de cette terre qui ne soit ce qu'il est à cause d'elle, pas un coin où elle n'ait coulé, où elle ne coule encore, à plein ciel et cachée. Rappelle-toi comme elle sinue, comme elle divague, comme elle tient toute la place qu'elle peut ! Autrefois sans doute elle a baigné les forêts de Sologne ; tous les cailloux qui gâtent les terres, au pied de la côte, c'est elle qui les y a laissés, en s'en allant. Elle est montée au nord, vers l'autre grande forêt, mais avec quels caprices, quels retours, quelle volonté de rester chez elle, maîtresse de toute l'ample vallée ! Laisse Portvieux derrière toi et marche, vers le sud, jusqu'aux acacias du Rio : ces mares d'eau limpide qui dorment sous les feuilles, c'est elle ; ces grosses pierres chaotiques dont l'échine luit à travers les ronces, c'est elle. Quitte la route et rands à travers champs : ceci est sable, sable de Loire ; et ceci est gravier, gravier de Loire, Regarde, près de cette métairie, la fosse ronde où les bestiaux s'abreuvent : c'est elle. Et c'est elle encore, ce gouffre ancien envahi d'herbes qui vient de béer sous tes pas. Penche-toi sur le puits, dans la cour : très près de toi, dans l'ombre fraîche, tu verras la nappe des eaux folles, et tu la reconnaîtras. »

A votre tour, décrivez la Marne.

Fiche réalisée par Anny Beauvais, Cavilam, Vichy

9. La récolte du mimosa

<p>Niveaux A2, B1, B2.</p> <p>Objectifs . Objectifs communicatifs : poser des questions ; résumer des informations ; présenter un produit. . Objectifs linguistiques : utiliser le discours rapporté. . Objectifs culturels : découvrir la région Côte d'Azur et une culture spécifique.</p> <p>Thèmes La côte d'Azur. La culture des fleurs.</p>	<p>Vocabulaire Grain de soleil : <i>expression désignant le mimosa.</i> Acclimater : <i>adapter une plante à un nouveau climat.</i> Une forcerie : <i>une pièce humide et sombre où l'on entrepose le mimosa jusqu'à sa maturité.</i></p> <p>Notes Le massif de Tanneron <i>est situé dans le département du Var. Il est également connu sous le nom de « massif du mimosa ».</i> Le mimosa, <i>originale d'Australie, est cultivé depuis le début du XIX^{ème} siècle sur la Côte d'Azur. Il a été introduit en Europe à la suite des voyages du capitaine Cook.</i></p>
---	--

1. Mise en route

A2 / B1 / B2 *Situez géographiquement les lieux suivants : Nice - Grasse - Cannes - Vence - Juan-les-Pins - Menton - le massif du Tanneron.*

Associez à chacune de ces villes les mots suivants : le carnaval- un festival du cinéma- le mimosa-les parfums-la chapelle Matisse- un festival de jazz-le citron.

Solutions : le carnaval de Nice - le festival de cinéma à Cannes - la chapelle Matisse à Vence - le festival de Juan-les-Pins - le citron de Menton

Écrire l'expression « grain de soleil » au tableau.

A votre avis, que peut désigner cette expression ?

2. Avec le document

A2 Constituer 2 groupes. Visionner sans le son.

Groupe 1 : *notez le plus d'informations possible sur les paysages.*

Groupe 2 : *quelles sont les couleurs qui prédominent ?*

Mise en commun.

Visionner avec le son

A2 / B1 *Remplissez une fiche signalétique sur le mimosa.*

1. Surnom	
2. Origine géographique	
3. Zone d'implantation	
4. Date d'implantation	
5. Période de floraison	

Solutions : 1. grain de soleil - 2. L'Australie - 3. Le massif de Tanneron - 4. XIX^{ème} siècle - 5. L'hiver

B1 / B2 A deux. *Remettez dans l'ordre les différentes actions intermédiaires qui ont lieu depuis la récolte jusqu'à l'envoi du mimosa aux divers acheteurs.*

A. Trier

B. Tremper dans une solution

C. Peser

- D. Forcer dans une pièce sombre.
- E. Transporter dans une forcerie

Mise en commun.

Solutions : E - D - B - A - C

A2 Visionner la fin du reportage, commencer un peu avant l'interview du président de la coopérative.

Retrouvez l'ordre dans lequel les informations suivantes sont données.

- A. L'Angleterre est un très gros marché pour le mimosa.
- B. Toute une économie saisonnière s'est développée autour du mimosa..
- C. Le mimosa, c'est comme le citron de Menton.
- D. L'économie du mimosa existe depuis 150 ans.
- E. D'abord, on l'a envoyé sur des marchés français.
- F. Fin février, une grande parade est organisée en son honneur.

Solutions : B - D - E - A - C - F

B1 / B2

Relevez ce qui caractérise l'économie du mimosa.

3. Expression orale

A2 / B1 / B2

Constituer des groupes de 3 étudiants.

Vous allez avec votre école faire un voyage dans la région du mimosa : vous visiterez une forcerie et rencontrerez un producteur. Imaginez les questions que vous allez lui poser.

Mise en commun.

B2 A deux. *Présentez un produit typique de votre pays ou de votre région et décrivez-le.*

Mise en commun.

4. Expression écrite

A2 / B1 / B2 A deux

Allez sur le site : **www.routard.com**

Sélectionnez « Côte d'Azur » puis « Cultures et traditions ». Parmi la liste des personnes célèbres originaires de cette région, choisissez l'une d'entre elles et présentez-la.

Mise en commun.

5. Pour aller plus loin

B2 Constituer des groupes de 3 ou 4 personnes.

Allez sur les sites **http://www.ot-mandelieu.fr** et **www.tourismevar.com**

Vous êtes pour 5 jours dans le massif du Tanneron avec votre école. Votre professeur vous a demandé d'établir un itinéraire avec les balades et les visites que vous pouvez faire.

Réalisez votre programme : votre point de départ est Bormes-Les-Mimosas et votre point d'arrivée Grasse.

Lecture des itinéraires.

Vote pour le choix de l'itinéraire définitif.

Fiche réalisée par Christelle Garnaud, Cavilam, Vichy

10. Le Parc des Cévennes

<p>Niveaux A2, B1, B2</p> <p>Objectifs . Objectifs communicatifs : décrire un paysage ; convaincre quelqu'un ; s'opposer à une opinion ; arriver à un compromis dans une discussion ; écrire une lettre amicale, une lettre de démission. . Objectifs culturels : découvrir une région de France : les Cévennes.</p> <p>Thèmes Les Cévennes, le parc national. L'élevage de moutons en montagne.</p> <p>Vocabulaire Un dédale : <i>un labyrinthe.</i> Le schiste : <i>une roche de structure feuilletée.</i> Le granit : <i>une roche magmatique dure, formée de cristaux de plusieurs matériaux comme le quartz.</i> La garrigue : <i>un terrain aride à sous-sol calcaire.</i> Lacéré : <i>ici, qui est marqué.</i> Une draille (régional) : <i>une piste empruntée par les troupeaux transhumants.</i> Transhumant : <i>qui migre de la plaine vers la montagne en été. Cette migration s'appelle la transhumance.</i> Façonner : <i>ici, modifier, transformer.</i></p>	<p>Dompter : <i>ici, maîtriser.</i> Pâture : <i>paître, brouter, manger sur place (pour un animal).</i> Un genêt : <i>un arbrisseau, un buisson à fleurs jaune d'or odorantes et toxiques.</i> La lande : <i>une étendue de terre où ne poussent que certaines plantes sauvages comme le genêt.</i> Une biosphère : <i>une zone occupée par l'ensemble des êtres vivants au contact de la terre, de l'air et dans les eaux.</i> Une biodiversité : <i>une diversité des espèces présentes dans un milieu.</i> Nicher : <i>faire son nid.</i> Un massif : <i>un ensemble montagneux de forme massive.</i> Le broutage : <i>action de manger en arrachant sur place.</i> Un désherbant : <i>un produit qui fait mourir la mauvaise herbe.</i> Un gestionnaire : <i>ici, une personne qui est responsable du bien-être de l'environnement.</i> Sédentaire : <i>fixe, attaché à un lieu. Ici, contraire de transhumant.</i> Une boiterie : <i>action de boiter, de marcher en inclinant le corps d'un côté plus que l'autre.</i> Contraignant(e) : <i>qui entraîne des obligations.</i> Un label : <i>une marque qui garantit l'origine ou la qualité d'un produit.</i> Âpre : <i>abrupt, accidenté, inégal.</i></p>
---	--

1. Mise en route

A2 / B1 A deux : associez des mots au terme « parc national ». Puis, à l'aide de ces mots, construisez votre définition d'un parc national.

Mise en commun.

B1 / B2 Diviser la classe en deux groupes :

Groupe A : dressez une liste des règles à respecter dans un parc national et expliquez pourquoi on doit respecter ces règles.

Groupe B : définissez les rôles des parcs nationaux et expliquez leur importance.

Mise en commun.

- Quelles professions peut-on exercer dans un parc national ?

2. Avec le document

Visionner les premières secondes du reportage sans le son, jusqu'à la scène où l'on voit le berger et son troupeau.

A2 / B1 / B2 A deux : *décrivez le paysage que vous voyez.*

B1 / B2 *Relevez les éléments que la journaliste énumère pour décrire les Cévennes.*

A2 / B1 / B2 *Quel temps fait-il ?*

Qu'évoquent pour vous ces images ?

Visionner la même séquence avec le son.

Quel conseil donne la journaliste ?

Quel sport évoque-t-elle ?

Visionner la suite du reportage.

A2 / B1 / B2 *Relevez le nombre d'espèces animales qui vivent dans le parc.*

A2 *Quels animaux voit-on ? Où vivent-ils ? Complétez le tableau suivant.*

Nom de l'animal	Lieu de vie (air, terre, eau)

Visionner une nouvelle fois le reportage.

B1 / B2 *Complétez le tableau suivant. Dans la colonne de droite, indiquez le rôle ou la fonction que l'animal remplit ou peut remplir par rapport au berger.*

Par exemple : le chien sert à aider le berger à mener le troupeau, l'âne peut porter de lourdes charges, le mouton est élevé pour sa laine, sa chair...

Nom de l'animal	Action(s) dans le reportage	Rôle ou fonction

B1 / B2 *Visionner le reportage jusqu'à la scène où l'on voit un âne brouter l'herbe, à la fin de l'interview du berger Bernard Grellier.*

Qu'est-ce qu'une draille ?

Quelle image le berger utilise-t-il pour caractériser ces chemins ?

Depuis combien de temps utilise-t-on ces chemins ?

Visionner la suite du document jusqu'à la fin.

Répondez aux questions suivantes :

Quelle est la menace que fait peser la forêt ?

Quelle est la mission du parc national des Cévennes ?

Quelle est / quelles sont les fonctions des bergers dans les Cévennes ?

Résumez les informations que l'on apprend sur le type d'élevage des agneaux de parcours et le label du parc national.

3. Expression orale

A2 *En petits groupes : le métier de berger vous plairait-il ? Pourquoi ?*

B1 A deux : *confrontez deux points de vue différents sur la vie de berger.*

Étudiant A : *expliquez les avantages de cette vie et de ce métier.*

Étudiant B : *expliquez les inconvénients de cette vie et de ce métier.*

Présentez les avantages ou les inconvénients de façon à convaincre l'autre.

B1 / B2 *En petits groupes : selon vous, pourquoi est-il important de protéger les parcs nationaux et les espèces qui y vivent ? Quelle est votre opinion à propos du rapport entre l'homme et la nature ?*

B2 A deux : *confrontez deux points de vue différents sur l'introduction du loup dans le parc national.*

Étudiant A : *vous jouez le rôle d'un berger qui s'oppose à l'introduction du loup.*

Étudiant B : *vous jouez le rôle d'un écologiste qui est en faveur de l'introduction du loup.*

La discussion doit déboucher sur un compromis, une décision qui met d'accord les deux parties.

4. Expression écrite

A2 *Ecrivez une lettre à vos amis pour les encourager à passer des vacances avec vous au parc national des Cévennes. Listez les avantages qu'offre ce lieu et essayez de les convaincre.*

B1 / B2 *Ecrivez à votre directeur pour lui annoncer votre démission. Vous lui expliquez votre décision de vous installer dans le parc national des Cévennes et de changer complètement de vie.*

- Vous vivez en ville et vous ne comprenez pas votre ami qui est berger dans le parc des Cévennes. Ecrivez-lui une lettre et comparez vos deux vies en expliquant votre attachement à votre lieu de vie et votre incompréhension de son choix de vie.

5. Pour aller plus loin

A2 / B1 *Allez à l'adresse www.cevennes.com/przewalski/index.html et présentez les informations que vous apprenez sur le cheval de Przewalski que l'on voit dans le reportage.*

- Rendez-vous à l'adresse www.cevennes.net

Choisissez une activité que l'on peut faire dans les Cévennes et faites-en la promotion.

B1 / B2 *Consultez les deux sites suivants :*

<http://www.cevennes.com/parcnat.htm> et <http://www.bsi.fr/pnc/index.asp> *et présentez le parc national des Cévennes sous un angle géographique, écologiste, touristique ou à travers sa réglementation.*

Fiche réalisée par Thomas Sorin, Cavilam, Vichy

11. Les gorges du Tarn

Niveaux B1, B2	Thème L'évolution des modes de vie.
Objectifs - Objectifs communicatifs : décrire une région ; parler de la vie autrefois ; comparer. - Objectifs linguistiques : l'imparfait ; les adjectifs descriptifs. - Objectifs culturels : découverte d'une région ; retour sur un mode de vie traditionnel.	Notes Les Causses : <i>au sud-ouest du Massif Central, les Causses sont de grands plateaux calcaires découpés de gorges profondes comme celles du Tarn, les plus célèbres.</i> <i>Terres pauvres, les Causses étaient et restent surtout le domaine du mouton.</i>

1. Mise en route

B1 / B2

Visionner le document sans le son.

Observez puis décrivez tout ce que vous avez vu.

Situez la région sur une carte de France.

Visionner une seconde fois sans le son le tout début du document (jusqu'à la première apparition du batelier à l'écran).

En groupes, élaborer le commentaire qui pourrait accompagner ces images.

2. Avec le document

B1 / B2 Visionner à nouveau, cette fois avec le son, la première partie du document.

Notez :

- *la hauteur des falaises :*
- *la longueur des gorges :*
- *le nom du massif dans lequel elles sont creusées :*

Repérez les adjectifs associés

- *aux parois :*
- *aux à-pics :*
- *aux roches :*

B1 Travailler le reportage par séquences.

- Visionner une deuxième séquence : les explications par le batelier du mode de vie traditionnel (couper au moment où l'on voit des touristes traverser la rivière).

Quels étaient autrefois les moyens de communication pour les gens de la vallée ?

À quoi servait aussi la barque ?

Le reportage parle d'un autre élément qu'on peut considérer comme un trait d'union : lequel ?

Quelles étaient ses différentes fonctions ?

Visionner une troisième séquence : le rôle touristique de la rivière aujourd'hui et autrefois.

De quelle époque datent les images en noir et blanc ?

Qui sont les gens sur les barques ?

Visionner une quatrième séquence : le village et la benne (couper au moment où l'on retrouve la rivière).

En quelle année la benne a-t-elle été installée ?

Qu'a-t-elle apporté au village ?

Visionner la dernière séquence.

Repérez les animaux ou plantes qui sont montrés.

B2 Poser les mêmes questions que celles qui ont été proposées pour un niveau B1 et travailler le reportage en entier.

3. Expression orale

B1 En groupes, donnez un titre à chaque séquence du reportage.

B2 En combien de séquences diviseriez-vous ce reportage ? Donnez un titre à chacune.

B1 / B2 Avez-vous envie de visiter cette région ? Si oui, comment la visiteriez-vous ? En canoë, en barque, à dos de mulet, à pied ?

Auriez-vous envie d'y vivre ? Pourquoi ?

Imaginez :

- les uns : la vie de la jeune femme du reportage : a-t-elle toujours vécu là ? Si non, où était-elle ? Dans quelles circonstances est-elle venue ? Que fait-elle ?

- les autres : la vie du batelier : aime-t-il son travail ? Pourquoi est-il devenu batelier ? Que fait-il en hiver ?

4. Expression écrite

B1 / B2 - Vous allez rédiger un texte d'une dizaine de lignes qui aura pour titre :

La vie du hameau de Hauterive il y a cent ans.

Utilisez toutes les informations que vous a données le reportage : les cultures, la pêche, les moulins, les communications, les premiers touristes, la rivière impétueuse en hiver...

Votre texte décrit des habitudes de vie dans le passé, il est donc à l'imparfait.

- La jeune femme du reportage explique où elle habite à une amie qui ne connaît pas du tout la région et l'invite à venir la voir en lui expliquant ce qu'elle pourra faire.

5. Pour aller plus loin

B1 / B2 Allez sur le site www.gorgesdutarn.com puis découvrez l'itinéraire et aussi l'historique de la descente, la faune et la flore.

Sur le site www.ot-gorgesdutarn.com ou www.france48.com préparez votre week-end dans la région : choisissez ce que vous visiterez.

Fiche réalisée par Eliane Grandet, Cavilam, Vichy

12. Le petit train d'Artouste

<p>Niveaux A2, B1.</p> <p>Objectifs . Objectifs communicatifs : décrire ; raconter exprimer des sentiments ; interpréter le ton du commentaire. . Objectif linguistique : élargissement lexical : le tourisme et les expressions comportant le mot « train ». . Objectif culturel : découvrir une région de France.</p> <p>Thèmes La haute montagne, le tourisme vert.</p>	<p>Vocabulaire Un dédale de galeries : <i>de nombreuses galeries où l'on risque de se perdre.</i> Un chantier titanesque : <i>un chantier énorme qui a demandé beaucoup de moyens humains et matériels.</i> Une centrale hydroélectrique : <i>une usine qui fabrique de l'énergie grâce à la force de l'eau du barrage.</i> S'évader du train-train quotidien : <i>penser à autre chose qu'à la vie de tous les jours (on notera ici le jeu de mots).</i></p>
---	--

1. Mise en route

A2 *Quels sont les moyens que vous connaissez pour découvrir la haute montagne ?*

B1 *Pour quelles raisons prenez-vous le train ? Connaissez-vous « des trains pas comme les autres » ? Présentez rapidement à l'oral ce qui les distingue des trains courants.*

Qu'est-ce que l'adjectif « petit » dans le titre du document apporte immédiatement comme information ?

2. Avec le document

A2 / B1 Visionner le document dans son ensemble sans le son (soit environ 3 minutes).

En petits groupes.

Notez le plus d'éléments possibles sur les lieux où se déroule le reportage sur les personnes filmées et le moyen de transport.

Trouvez le maximum d'adjectifs pour décrire les paysages.

Imaginez les impressions ressenties par les touristes en vous aidant des expressions ou mimiques de leurs visages.

Mise en commun.

Visionner une première fois avec le son.

Notez les chiffres, les heures, les années que vous entendez.

Solutions : 50 minutes, 14 000 touristes, 6 heures, 15 minutes, 24 millions de m³, 1924, 2000 hommes, 8 ans, 10 km, 80 ans.

Parmi les noms propres suivants, quels sont ceux que vous entendez dans le reportage ?

Le Pic du Midi, la Sagette, le lac d'Artouste, le lac de Fabrèges, l'Ossau, le Soussouéou, le pic d'Arriel, Oloron, Aspe, les Pyrénées.

Solutions : Le Pic du Midi, le lac d'Artouste, l'Ossau, le Soussouéou.

Mise en commun.

Qu'apprend-on sur le voyage effectué par le petit train d'Artouste ?

Quand a-t-il été mis en place ? Pourquoi ? A-t-il toujours été un train touristique ?

Aujourd'hui qui bénéficie de sa présence ?

Quel est le secret dont on parle dans le document ? Qu'imagine-t-on plutôt quand on parle d'un secret caché dans la montagne ?

B1 Visionner une seconde fois.

Fixez votre attention sur le commentaire. Notez le plus possible de phrases relatives au train. Que pensez-vous du ton utilisé par le journaliste ?

Solutions : « C'est un bien drôle de train qui vous emmène vers des sommets ! » « C'est sûr, ça change du train de banlieue ! » « Ce ne sont pas les vaches qui regardent les trains mais les marmottes ! » « Les vacances, c'est fait pour s'évader du train-train quotidien ! »

3. Expression orale

A2 Aimeriez-vous prendre ce train ? Pourquoi ?

- Préférez-vous, en été, les vacances à la mer ou à la montagne ? Etes-vous plutôt pour le « farniente » ou les vacances sportives ?

B1 Le tourisme vert est-il une activité économique importante dans votre pays ?

Donnez un exemple de lieu à visiter.

- En petits groupes, discutez l'une des deux affirmations suivantes : « Il est préférable de laisser la montagne aux bergers et aux marmottes ! » ou « Les vacances, c'est fait pour s'évader du train-train quotidien. »

4. Expression écrite

A2 Au retour de l'excursion : à la descente du train, vous écrivez une lettre à un parent ou un/e ami/e dans laquelle vous lui racontez votre excursion, les paysages et animaux que vous avez vus ainsi que les sensations que vous avez ressenties.

B1 Complétez le texte ci-dessous à l'aide des mots proposés.

télécabine – sommets – marche – serpente – somptueux – spécialités – redescendre – bord – voie – terminus.

Le petit train d'Artouste

Vous aimez les records ? Alors embarquez à (1) _____ du petit train d'Artouste, le plus haut d'Europe. Au fond de la vallée d'Ossau, à deux pas de la frontière espagnole, il (2) _____ à 2 000 m d'altitude au milieu d'un massif (3) _____. L'itinéraire part du lac de Fabrèges, d'où une (4) _____ vous mène jusqu'à la gare de Sagette, lieu de départ du train. On prend place dans les wagonnets (ouverts), puis la chenille s'ébranle, entamant un parcours d'une heure à la débonnaire allure de 8 km/h. Le long de la sinueuse (5) _____ défile alors un paysage époustouflant : les à-pics succèdent aux belvédères, les vallées aux plateaux, les pierriers aux sapinières, les cols aux sommets... Un manège grandeur nature ! Au (6) _____, l'aventure ne fait que commencer. En 20 minutes de (7) _____, on rejoint le lac d'Artouste, joyau du haut Ossau, dans lequel se mirent les géants alentours. Encore une heure de marche et voici le refuge d'Arrémoulit, où l'on pourra déguster des (8) _____ locales. Les plus entreprenants se frotteront aux (9) _____ environnants, dont le pic d'Arriel (2 824 m), voire le Balaitous, à plus de 3 000 m. Qu'il est difficile de (10) _____ ensuite sur terre !!

Source : http://voyage.voila.fr/Regions/region_destination_17.html

Solutions : 1 : bord / 2 : serpente / 3 : somptueux / 4 : télécabine / 5 : voie / 6 : terminus / 7 : marche / 8 : spécialités / 9 : sommets / 10 : redescendre

5. Elargissement lexical

B1 Cherchez dans un dictionnaire unilingue français ou sur Internet le sens d'expressions qui comportent le mot « train ». Ex. avoir un train d'avance, rouler à fond de train...

- A deux. Choisissez une expression, réutilisez-la dans une micro-conversation pour en faire deviner le sens au reste de la classe.

6. Pour aller plus loin

B1 Les Pyrénées ont inspiré de nombreux auteurs de la littérature française.

Sur le site <http://pyrene.free.fr/mots/index.htm> vous pouvez cliquer sur « légendes » « littérature » ou « chants » pour découvrir ce patrimoine.

Fiche réalisée par Frédérique Gella, Cavilam, Vichy

13. Cannes, ville de jeu

<p>Niveaux A2, B1, B2.</p> <p>Objectifs . Objectifs communicatifs : considérer les différents points de vue d'un débat et exprimer son avis ; créer une publicité ; comprendre des informations chiffrées ; convaincre une personne à l'écrit. . Objectifs linguistiques : employer le futur proche ; exprimer l'obligation et l'interdiction. . Objectif socio-culturel : découvrir l'univers des casinos.</p> <p>Thème Les casinos.</p> <p>Vocabulaire Un casinotier : <i>un propriétaire de casino.</i> Le jackpot : <i>le gros profit rapide.</i></p>	<p>La Croisette : <i>un quartier de la ville de Cannes situé au bord de la mer et longeant les plages.</i> Un V.I.P. (familier) : <i>une personnalité de marque, de l'anglais « Very Important Person ».</i> <i>Un top V.I.P. est une très grande personnalité de marque.</i> La roulette : <i>un jeu de hasard où une petite boule est lancée dans une cuvette et tombe sur une des 37 cases.</i> Le black-jack : <i>un jeu de cartes américain.</i> Voir http://site.ifrance.com/matiu/Blackjack/regle_sbj.html <i>pour les règles de ce jeu.</i> Le bandit manchot (familier) : <i>désigne une machine à sous, car celle-ci n'a qu'un seul bras que l'on actionne.</i> Avoir la mort dans l'âme : <i>être désemparé, désespéré.</i> Accro : <i>dépendant de quelque chose, passionné par quelque chose.</i> Perdre la boule (familier) : <i>devenir fou.</i> <i>Ici, jeu de mots avec la boule de la roulette.</i> Miser : <i>parier, jouer.</i></p>
---	--

1. Mise en route

A2 / B1 / B2 A deux : *listez les informations que vous connaissez sur Cannes.*

Mise en commun.

Quelle(s) ville(s) de jeu connaissez-vous ?

B1 / B2 A deux : *qu'évoque pour vous une ville de jeu ?*

2. Avec le document

A2 / B1 / B2 Visionner le reportage sans le son (depuis le début jusqu'à la fin de l'interview d'Albert Azan, à la scène où on voit des jetons tomber).

Diviser la classe en deux groupes.

Groupe A : *décrivez le casino (de l'extérieur, de l'intérieur, les machines...). Qu'évoque pour vous ce casino ?*

Groupe B : *décrivez les personnes à l'intérieur du casino, le personnel et les clients. Qualifiez la tenue vestimentaire du personnel. D'après la description des clients, qu'apprenez-vous sur eux ?*

Visionner le reportage avec le son (depuis le début jusqu'à la fin de l'interview de Pascal Brun, le directeur régional du groupe Barrière).

A2 / B1 / B2 Repérez les informations chiffrées données dans cette séquence :

- nombre d'entrées dans les casinos en 2002 :

- nombre de casinos en France :

- date de la mise en service des premières machines à sous :

Solutions : 63 millions d'entrées – 180 - fin des années 80

Dans quel domaine la France est-elle :

- en première position :

- en 2^e position :

Solutions : pays où il y a le plus de casinos au monde - pays où on joue le plus après les USA

B1 / B2 Quelles conclusions le journaliste tire-t-il de la comparaison entre les casinos et les musées en France ?

Visionner deux fois la suite du reportage jusqu'à la fin de l'interview de David Lisnard.

A2 / B1 / B2 Expliquez la relation entre Albert Azan et le casino.

Quelle est son opinion sur les gains au casino ?

B1 / B2 En fin de compte, qui gagne réellement de l'argent ?

Quel est le montant des gains pour l'Etat et les communes ?

Pourquoi selon David Lisnard, un des adjoints au maire de Cannes « tout le monde est gagnant » ?

Visionner la suite du reportage.

En petits groupes.

A2 / B1 / B2 Présentez le nouveau casino à l'aide des chiffres cités.

B1 / B2 Présentez la femme interviewée à l'aide des informations qu'elle nous donne.

D'après ce reportage, quels sont les clients qui fréquentent des casinos aujourd'hui ?

Quelle est la place des casinos dans la société ?

Mise en commun.

3. Expression orale

B1 / B2 Organiser un débat autour de la question : *que pensez-vous des casinos ?*

Diviser la classe en trois groupes.

Groupe A : *vous êtes les propriétaires des casinos et défendez vos établissements comme des lieux de divertissement.*

Groupe B : *vous êtes des représentants de l'Etat et des municipalités où sont installés les casinos et vous mettez en avant les avantages que représentent les casinos pour l'économie.*

Groupe C : *vous êtes des clients ruinés et vous attaquez les casinos car ils font croire en un faux rêve d'argent facile et entraînent une dépendance.*

B1 / B2 A deux : *que pensez-vous des gens pris par le démon, la passion du jeu ? Justifiez votre réponse en précisant si vous jouez à certains jeux ou aucun et pourquoi.*

4. Expression écrite

A2 / B1 Créez une publicité pour le nouveau casino de Cannes. Choisissez le support et le format de la brochure, et trouvez les arguments qui vont attirer les clients. Utilisez dans cette brochure des phrases au futur proche. Exemple : vous allez gagner de l'argent rapidement ! (**A2**)

B1 / B2 Un membre de votre famille s'endette énormément à force de perdre aux jeux de hasard comme les machines à sous des casinos. Il vous demande régulièrement de l'argent. Ecrivez-lui pour l'obliger à changer d'habitude et lui interdire de jouer. Dans votre lettre, vous refusez de lui prêter encore une fois de l'argent en expliquant vos raisons. Exemple : il faut arrêter de rêver, tu ne dois pas continuer à jouer...

5. Pour aller plus loin

Jeux d'argent

B1 / B2 Préférez-vous des jeux sans ou avec mise d'argent comme le poker ? Justifiez votre opinion.

Le hasard

B1 / B2 Que pensez-vous du hasard dans la vie ? Quelle place laissez-vous au hasard dans votre vie ?

Fiche réalisée par Thomas Sorin, Cavilam, Vichy

14. La restauration du calvaire de Plougastel

<p>Niveau C1.</p> <p>Objectifs . Objectifs communicatifs : décrire un monument ou une partie de monument ; exprimer une opinion ; rédiger un récit et une description. . Objectifs linguistiques : élargissement lexical sur le thème du patrimoine architectural et de la sculpture. . Objectifs culturels : découvrir les richesses d'une région de France.</p> <p>Thèmes Le patrimoine architectural religieux et sa rénovation.</p> <p>Vocabulaire Un calvaire : <i>une ou plusieurs croix de pierre.</i> Subir les outrages du temps : <i>se dégrader sous l'effet des années, du froid, de la pluie...</i></p>	<p>Le socle : <i>la base sur laquelle est posée la statue.</i> Une histoire tumultueuse : <i>une histoire agitée, compliquée.</i> Le catéchisme : <i>cours où l'on enseigne les prières et la foi chrétienne aux enfants.</i> Retrouver son éclat : <i>retrouver sa fraîcheur.</i> Gommer les traces : <i>effacer, faire disparaître les traces.</i></p> <p>Notes En Bretagne, il est très fréquent de découvrir au bord d'un chemin ou près d'une église comme à Plougastel un calvaire composé d'une croix unique ou de trois croix comme celui qui nous intéresse. Un calvaire est une sorte de livre de pierre qui raconte la vie du Christ. Les personnages les plus souvent sculptés dans le granit sont le Christ, la Vierge, des apôtres, des bergers, des anges et le diable.</p>
--	---

1. Mise en route

Repérez Plougastel sur une carte de France. Dans quelle région se situe cette ville ?
Que savez-vous de cette région ?

Visionner les 15 premières secondes du document.

Que voyez-vous ? A votre avis, où trouve-t-on ces statues ? Imaginez le monument qui les accueille. Faites des hypothèses sur l'époque de sa réalisation, les matériaux utilisés, sa fonction, son style.

Dans quel état les statues se trouvent-elles ? Que peut-on faire dans cette situation ?
Quels mots associez-vous à la « rénovation du patrimoine » ?

2. Avec le document

Visionner une première fois le document sans le son.

Notez les différents lieux et les actions des personnes qui apparaissent dans le document. Déduisez-en certains métiers.

Selon vous, que représentent ces personnages de pierre ?

En vous aidant des images, classez dans l'ordre chronologique les différentes étapes de la rénovation :

- Le calvaire retrouve son éclat.
- Les fissures sont bouchées, les visages manquants sont refaits.
- Le chantier est lancé en novembre 2003.
- Les statues sont transportées à l'atelier.
- L'emplacement de chaque statue est noté sur un plan.
- Les statues sont réinstallées sur leur socle d'origine.

Solutions : c- e- d- b- f- a.

Visionner le document avec le son en trois moments distincts : l'histoire du monument, sa rénovation, les impressions des habitants de Plougastel une fois la rénovation terminée.

Faire une pause après chaque partie pour que les élèves cochent la bonne réponse.
Dites si les affirmations suivantes sont vraies (V) ou fausses (F).

	V	F
1. La construction du calvaire date de la fin du 16 ^{ème} siècle.		
2. Une épidémie de peste est à l'origine de sa construction.		
3. On compte 182 statues de granit de Kersanton.		
4. Certaines statues sont tombées à terre.		
5. Le chantier de rénovation est lancé en mars 2004.		
6. Les sculpteurs et tailleurs de pierre rebouchent les fissures à la seringue.		
7. La pierre des statues est cassée ou fissurée par le gel et le temps.		
8. Les traces du bombardement d'août 44 ont été effacées.		
9. Un habitant de Plougastel trouve le calvaire bien restauré.		
10. Le pied du Christ n'a toujours pas été rénové.		

3. Expression orale

- Pensez à un monument de votre pays que vous aimeriez sauvegarder. Décrivez-le. Expliquez pourquoi vous l'avez choisi et quelle est son importance au sein du patrimoine architectural de votre pays.

- Quels sont les monuments religieux célèbres de votre pays ? Font-ils l'objet de rénovation ? De la part de l'Etat, de particuliers ?

- Débat : en matière de rénovation, deux attitudes s'opposent. Il y a ceux qui pensent qu'il faut rénover à l'identique et les autres qui affirment qu'il faut seulement stopper le processus de dégradation. Qu'en pensez-vous ?

4. Expression écrite

- L'office de tourisme de Plougastel veut mettre en valeur son calvaire pour la prochaine saison estivale et vous demande de réactualiser la brochure promotionnelle de la commune.

Rédigez le paragraphe concernant le calvaire, son histoire et sa rénovation singulière.

- Responsable d'une association de sauvegarde du patrimoine, vous pensez qu'un monument de votre ville mérite une rénovation. Ecrivez au Maire et à la DRAC (direction régionale des affaires culturelles) pour faire une demande de subvention afin de faire procéder aux travaux.

Vous présenterez le monument, son intérêt au plan historique et le projet de rénovation.

5. Pour aller plus loin

- Allez sur le site de Plougastel-Daoulas : www.mairie-plougastel.fr/index.php puis dans la rubrique « Découvrir la presqu'île », allez sur « Présentation » et « Histoire, patrimoine ».

Descendez dans la page et lisez l'histoire du soldat américain, John Davis Skilton qui a sauvé le calvaire pendant la Seconde Guerre mondiale.

Cette histoire vous a-t-elle plu ? Pourquoi ?

- Pour découvrir la culture bretonne à travers ses prénoms, ses chansons, ses légendes, sa gastronomie, ses jeux..., allez sur le site suivant :

http://www.anarvorig.com/culture_bretonne/article-491.php

Présentez oralement le résultat de vos lectures à la classe.

Fiche réalisée par Frédérique Gella, Cavilam, Vichy



15. La faïence de Gien

<p>Niveaux B2, C1.</p> <p>Objectifs</p> <ul style="list-style-type: none">. Objectifs communicatifs : décrire des activités, présenter un métier d'art ; réaliser un dossier.. Objectif linguistique : enrichir le vocabulaire lié aux métiers d'art.. Objectif culturel : découvrir des professions et des techniques liés à l'art et au luxe. <p>Thèmes Les métiers d'art, la faïence, la création.</p> <p>Vocabulaire La faïence : <i>céramique polychrome et émaillée.</i> A son apogée : <i>au sommet de son activité.</i> Les armoiries : <i>ici, signes et devises qui ornent l'écu d'une famille de l'aristocratie. Synonyme : les armes ou le blason.</i> Une soupière : <i>un récipient avec couvercle dans lequel on sert la soupe.</i> Les archives : <i>ici, lieu où sont conservés les documents relatifs à l'histoire de la manufacture.</i></p>	<p>Apposer sa griffe : <i>signer en tant que designer une création.</i> Sans prendre une ride : <i>sans vieillir.</i></p> <p>Notes Thomas A. Edmé Hulm, dit « Hall » a créé la manufacture de Gien en 1823 à l'emplacement d'un ancien couvent des Minimes. La situation géographique avec la Loire voisine pour assurer le transport des matières premières et la proximité des forêts d'Orléans pour assurer l'approvisionnement en bois ont été décisifs dans le choix de Gien. Exposition universelle de Paris : <i>en 1889, la manufacture de Gien expose des pièces de faïence.</i> Paco Rabanne, né au pays basque espagnol, s'est lancé dans la mode, en France, dans les années 70. Il est connu pour ses robes expérimentales en papier et aluminium. Andrée Putman est un des grands designers français, architecte d'intérieur et créatrice de mobilier raffiné. Elle s'est par exemple occupée de la galerie de la rue de Seine de Karl Lagerfeld, a assuré l'aménagement des espaces intérieurs du Concorde.</p>
---	---

1. Mise en route

B2 / C1 *Que vous évoquent les mots « poterie, manufacture, terre cuite » ? Que peut-on créer en mélangeant de l'argile blanche à de l'eau et du sable ? A quoi cela sert-il ?*

Quel est le point commun aux villes suivantes : Limoges, Sarreguemines, Sèvres, Gien, Quimper ? Situez ces villes sur une carte de France.

Variante.

Visionner les 20 premières secondes du document, sans le son et, arrêter avant l'apparition de Rosinda Pedro (employée à la manufacture).

Observez attentivement les lieux et les personnes puis répondez à la question suivante.

D'après vous, quel est le thème du reportage que nous allons voir ?

Mise en commun au tableau.

2. Avec le document

B2 / C1 *En petits groupes, faites une liste de questions pour lesquelles vous pensez trouver des réponses dans le document.*

Visionner le document en entier avec le son.

Avez-vous des éléments de réponses à vos questions ? Lesquels ?

Visionner une autre fois le document en le découpant en 4 parties :

- 1^{ère} partie : du début jusqu'à la fin de l'interview de Rosinda Pedro,
- 2^{ème} partie jusqu'à la fin de l'interview de Lucinda Duarte,
- 3^{ème} partie la visite aux archives avec Marie-Hélène Mazure,
- dernière partie dans le bureau de conception jusqu'à la fin.

En petits groupes, classez les phrases ci-dessous selon que l'information est donnée par l'image, par le commentaire, ou les deux.

	Image	Commentaire	Image et commentaire
a) Thomas Hall crée la manufacture à Gien.			
b) Les ateliers sont photographiés en noir et blanc.			
c) On y travaille de génération en génération.			
d) La présence de la Loire a déterminé l'emplacement de la manufacture.			
e) Les archives recèlent des trésors de dessins et motifs originaux.			
f) Des assiettes à demi cassées et jetées à terre forment une montagne.			
g) De grandes familles françaises et étrangères commandent de la vaisselle aux couleurs de leur blason.			
h) 2200 personnes travaillent dans l'entreprise.			
i) Des expositions à thème sont organisées dans le musée.			
j) Les décors sont peints à la main par des femmes.			
k) Les créateurs essaient de marier les couleurs des assiettes avec celles des aliments.			
l) Certains dessins se font sur ordinateur.			

Solutions : informations données par l'image : b, f, j, / informations données par le commentaire : a, c, d, g, h, k, / les deux : e, i, l.

C1 Résumez le parcours de Rosinda Pedro. Selon vous, aime-t-elle ce qu'elle fait ? Justifiez votre réponse ?

De quelle façon, la manufacture préserve-t-elle le patrimoine culturel français ? Expliquez comment les créateurs trouvent l'inspiration pour créer de nouvelles pièces ?

Selon Marie-Hélène Mazure, créatrice, quelles sont les tendances en matière de création de services de table ?

Comment la tradition et la modernité cohabitent-elles dans la faïencerie ?

3) Quel trait de la manufacture de Gien est important aux yeux de chacune des catégories suivantes ?

- les ouvrières :
- les clients de grandes familles françaises ou étrangères :
- les visiteurs :
- les créateurs :

3. Expression orale

B2 / C1 Faites une liste de tous les métiers d'art que vous connaissez.

En petits groupes, préparez puis présentez un métier d'art de votre pays.

4. Créativité

B2 / C1 Apportez un dessin, une photo, un article de journal, une carte postale, etc. pour réaliser un dossier (ou un livre) sur les objets d'art fabriqués dans votre pays.
- Dans le document, il est question d'une exposition consacrée aux soupières. A votre tour et en petits groupes, décidez d'un autre thème et imaginez l'affiche de la nouvelle exposition. Rédigez ensuite le carton d'invitation pour le vernissage de l'exposition.

5. Pour aller plus loin

Activités à proposer pour un travail en autonomie dans un centre de ressources :

B2 / C1 Consultez le site de la faïencerie www.gien.com et cliquez sur « Découvrez Gien » pour approfondir vos connaissances sur l'histoire de la faïence de Gien et ses qualités particulières.

- Promenez-vous également comme dans un magasin en cliquant sur les fiches proposées dans la rubrique « Le catalogue » et découvrez les services de table.

- Vous pouvez compléter vos recherches sur Gien et la faïence en allant sur les sites :

http://www.coeur-de-france.com/gien-faïencerie.html et **www.loiret.com**

(tapez « faïence de Gien » dans l'onglet de recherche, puis cliquez sur le titre « Conseil général du Loiret : La faïencerie de Gien : une entreprise qui défie le temps »).

- Si cela vous tente, vous pouvez mettre une enchère sur le site suivant et acquérir de la faïence de Gien : **www.ebay.fr**

(Tapez « faïence de Gien » dans l'onglet de recherche. Attention, écrivez « i » et pas « ï » car le moteur ne reconnaît pas le tréma.)

B2 / C1 Consultez le site www.france5.fr/geniefrançais/

Dans la rubrique « Le grand artisanat d'art », des vidéos sont disponibles : il s'agit d'entretiens dirigés par Catherine Deneuve.

- Sélectionnez une des vidéos et présentez à l'écrit, d'un point de vue historique, technique ou artistique, la matière travaillée ou les techniques employées.

C1 - Allez sur le site

http://metiersdart-artisanat.com/les_metiers_d_art/accueil.htm

- Choisissez un métier et présentez-le à la classe au cours suivant. Ne dites pas le nom du métier et au moment de la présentation, le reste du groupe devra deviner de quel métier il s'agit.

Par ex. : Il transforme une pâte molle crue en un objet dur, inaltérable. La réalisation se fait en plusieurs étapes : la préparation des terres, le façonnage qui comprend plusieurs techniques selon le type d'oeuvre à créer (le modelage, le tournage et le moulage), le séchage, la cuisson et le décor qui peut aller de la simple patine jusqu'à l'émaillage d'une pièce.

Selon les cas, il conçoit des objets usuels ou décoratifs, ou crée des pièces uniques.

Qui est-ce ? (réponse : le céramiste)

Fiche réalisée par Frédérique Gella, Cavilam, Vichy

Regards 5

Sélection du magazine France Feelings

DVD 1

Culture

1. Les Fables de La Fontaine à la Comédie française.
2. Exposition Rubens à Lille.
3. Exposition Miro à Beaubourg.
4. Charles Aznavour au Palais des Congrès à Paris.
5. La librairie française de Pékin.
6. Le Petit Larousse a 100 ans.
7. Le Bourgeois Gentilhomme à Versailles.
8. La Traviata à Aix-en-Provence.
9. Laurence Equilbey, chef d'orchestre.
10. Le festival de jazz de Marciac.
11. Hip Hop à la Biennale de la Danse à Lyon.
12. « 3 Générations », Ballet de Jean-Claude Gallotta.
13. Les Ballets de Tahiti.
14. Le cirque, retour à la tradition.
15. Exposition Lalique à Clermont-Ferrand.

Culture

1. Les Fables de La Fontaine à la Comédie Française

<p>Niveaux B2, C1.</p> <p>Objectifs . Objectifs communicatifs : rédiger et jouer une fable ; écrire une épitaphe ; émettre et vérifier des hypothèses. . Objectifs socio-culturels : (re)découvrir les fables de La Fontaine, leur contexte et leur origine ; découvrir la Comédie Française ; et l'époque de La Fontaine et du roi Louis XIV.</p> <p>Thèmes Le théâtre, les fables.</p>	<p>Vocabulaire Un émoi : <i>une émotion.</i> La jubilation : <i>la joie vive, la réjouissance.</i> Un travers : <i>un défaut, un vice.</i> Sous la houlette de quelqu'un : <i>sous la conduite de quelqu'un.</i></p> <p>Notes La Comédie Française : <i>la troupe du théâtre français officiel, appelé aussi le Français, constituée en 1680 par un arrêt du roi Louis XIV. Pour en savoir plus : www.comedie-francaise.fr/</i> Le CM1 : <i>le Cours Moyen 1^{ère} année, dans le système scolaire français, où les élèves ont 9 ou 10 ans.</i> Le CE2 : <i>le Cours Élémentaire 2^{ème} année, où les élèves ont 8 ou 9 ans.</i></p>
---	--

1. Mise en route

B2 / C1 A deux : *connaissez-vous quelques fables de Jean de La Fontaine ?*

Lesquelles ?

A partir du site <http://poesie.webnet.fr/auteurs/lafontai.html> imprimer les fables suivantes : « Le corbeau et le renard », « Le loup et l'agneau », « La grenouille qui veut se faire aussi grosse que le bœuf » et « La cigale et la fourmi ».

Constituer des groupes de deux étudiants et distribuer une fable à chaque groupe.

Expliquez la construction de « votre » texte.

Mise en commun.

Quels sont les points communs entre les fables ?

- Rappeler le contexte historique : La Fontaine a publié ses fables de 1668 à 1693.

Expliquez la morale de la fable.

Mise en commun.

- Sur le site <http://ysopet.free.fr> cliquer dans le menu en haut sur « La Fontaine ».

Imprimer la page intitulée « Biographie de La Fontaine » et la distribuer aux groupes.

Diviser la classe en 4 groupes et attribuer à chaque groupe un angle d'approche précis pour guider la lecture de la biographie.

Relevez les informations concernant :

Groupe A : *le parcours scolaire et professionnel de La Fontaine.*

Groupe B : *la vie sentimentale et l'évolution de la situation matrimoniale de l'auteur.*

Groupe C : *l'évolution de la situation financière de La Fontaine.*

Groupe D : *les changements dans l'entourage et le lieu de vie de La Fontaine.*

Variante : travail en salle multimédia. Faire faire les recherches sur Internet à partir des sites suivants : www.lafontaine.net - <http://ysopet.free.fr> et

www.jdlf.com

Mise en commun.

2. Avec le document

B2 / C1 Visionner les dix premières secondes du reportage sans le son (entrée en scène avant l'apparition de l'acteur déguisé en renard).

A deux : *décrivez ce que vous voyez (vêtements, accessoires, actions...). Qui peut être cette personne ?*

Formulez des hypothèses sur les raisons de son comportement, de son attitude. Visionner la même scène avec le son.

Que vous apprend le commentaire ? Confirme-t-il vos hypothèses ?

Visionner la scène suivante sans le son, jusqu'au moment où l'acteur ramasse le fromage par terre.

En quoi les comédiens sont-ils déguisés ? Déduisez-en le titre de la fable jouée.

Visionner l'interview du 1^{er} comédien, qui joue le renard.

Qu'évoque pour lui cette fable ?

Avez-vous, vous aussi, étant petit, récité des fables ou des poèmes devant la classe ?

Si oui, quels souvenirs en gardez-vous ?

Si non, imaginez-vous dans cette situation étant petit : comment vous seriez-vous senti ? Quelles qualités faut-il avoir pour bien réussir une telle récitation ?

Visionner le 2^{ème} interview de la comédienne.

Comment considère-t-elle les fables ?

Quelle fable mentionne-t-elle ? Quelles sont les deux fables qu'elle a mélangées ?

Visionner le reportage en entier.

En petits groupes : combien de fables voit-on dans le reportage ? Combien de fables jouent les acteurs ?

Listez tous les animaux que l'on aperçoit dans le reportage et associez chacun à ce qu'il représente, en vous aidant si besoin des fables. Le renard : ruse, intelligence...

Associe-t-on les mêmes qualités et défauts à ces animaux dans votre culture ?

Dans votre culture, quels sont les autres animaux auxquels on associe des qualités ou des défauts ?

Mise en commun.

3. Expression orale

B2 / C1 A deux : *choisissez une fable et jouez-la en créant une mise en scène.*

- A deux : *d'après vous, les fables sont-elles encore d'actualité ? Choisissez-en une ou deux et expliquez en quoi elles peuvent ou non s'appliquer à l'actualité.*

- Selon vous, à notre époque, que pourrait dénoncer ou critiquer Jean de La Fontaine ? Retenez un des thèmes dont La Fontaine pourrait s'inspirer aujourd'hui et imaginez comment il ferait passer son message. Quel support / média utiliserait-il, quels animaux choisirait-il, quelle situation, quelle morale... ?

4. Expression écrite

B2 / C1 A la manière de La Fontaine, écrivez une fable comprenant une morale, des rimes, et mettant en scène des animaux représentant une qualité, un défaut...

5. Pour aller plus loin

B2 / C1 Lisez la fable « Le pouvoir des fables » disponible à l'adresse suivante :

<http://www.lafontaine.net/lesFables/afficheFable.php?id=150#r1>

Qu'en pensez-vous ? Dans quel(s) but(s) La Fontaine a-t-il écrit cette fable ?

C1 Recherchez les fables d'Ésope et Phèdre et retrouvez les points communs entre ces fables et celles de La Fontaine. Qu'a apporté La Fontaine à ces anciennes fables ?

Vous pouvez vous aider des deux adresses suivantes :

http://www.textesrares.com/esop/es_cadre.htm et

<http://www.textesrares.com/phedr/phedr1.htm>

- Matériel pour la classe : le CD « Les Fables de La Fontaine », 2004. Lecture des fables par Jean Rochefort et pistes pédagogiques rédigées par Michel Boiron, CIEP. Disponible auprès du ministère des Affaires étrangères.

Fiche réalisée par Thomas Sorin, Cavilam, Vichy



2. Exposition Rubens à Lille

<p>Niveaux B1, B2.</p> <p>Objectifs . Objectifs communicatifs : présenter un grand peintre ; décrire un tableau ; exprimer son point de vue. . Objectif socio-culturel : connaître un grand peintre, Rubens.</p> <p>Thèmes La peinture flamande au XVII^e siècle. Peter Paul Rubens.</p> <p>Vocabulaire Mineur(e) : <i>peu important(e)</i>. La mal aimé : <i>que l'on n'a pas apprécié comme il le méritait</i>. Colossal : <i>énorme, gigantesque, considérable</i>. On ne sait pas par quel bout le prendre (familier) : <i>on ne sait pas par où commencer</i>.</p>	<p>Embrasser (figuré) : <i>saisir dans toute son étendue</i>. Le minimalisme : <i>qui réduit au minimum, sans détail</i>. Etre de mise : <i>à la mode, convenable, accepté</i>. Baroque : <i>au sens propre, bizarre. L'art baroque laisse libre court à la fantaisie, la sensibilité et s'oppose à l'art classique</i>. Revenir en force : <i>avec des moyens importants</i>.</p> <p>Notes Rubens : <i>peintre flamand (1577-1640). On le trouve prénommé : Petrus Paulus, Peter Paul, Pierre Paul ou Patro Poalo comme dans le document</i>. <i>La statue de Rubens que l'on voit au début du document se situe à Anvers en Belgique</i>.</p>
---	--

1. Mise en route

B1 / B2 Connaissez-vous des peintres de l'école flamande ? Qu'est-ce que ce mouvement évoque pour vous ?

- Avez-vous déjà vu un tableau de Rubens ? Dans quelles circonstances ? Dans un livre, à la télévision, sur un site Internet... ? Qu'en avez-vous pensé ?

Mise en commun.

Si votre classe n'a pas de connaissances sur le sujet, fournir des documents.

2. Avec le document

B1 / B2 A deux. Visionner tout le document sans le son, deux fois.

Concentrez-vous sur les toiles de Rubens. Notez tout ce qui peut les caractériser : couleurs, lumière, personnages, portraits, paysages, etc.

Comparez vos notes avec celles de votre partenaire.

Mise en commun.

Visionner le début du document avec le son (jusqu'à la fin de l'interview de Carole Cottez).

D'où les toiles de l'exposition proviennent-elles ? Pour quelles raisons cette exposition est-elle exceptionnelle ? (C'est la première grande exposition depuis plus d'un siècle : nombre de tableaux, musées qui les ont prêtés, budget.)

Mise en commun.

Visionner la fin du document avec le son.

Relevez tous les mots qui ont une relation avec l'art, l'artiste. (un paysagiste, un coloriste, un portraitiste, dessiner, les tapisseries, une toile, baroque, un dessinateur, des couleurs, des tableaux)

Pourquoi dit-on que Rubens est « un artiste complet » ?

Mise en commun.

3. Expression orale

B1 Tour de table

Ce reportage vous a-t-il donné envie de mieux connaître l'œuvre de Rubens ou d'autres peintres ?

B2 A deux.

A donne son point de vue à B et inversement. A explique le point de vue de B à la classe et inversement. Dans le reportage, on dit de Rubens qu'il est : « Un peintre assoiffé de vie et donc de couleurs. » et « Un peintre [...] qui veut réconcilier l'art et la vie et qui veut introduire le spectateur dans le monde des tableaux. »

Etes-vous d'accord ? Les toiles de Rubens vous donnent-elles envie de mieux connaître « le monde des tableaux » ?

4. Activités écrites

B1 Rédigez un petit texte pour annoncer l'exposition Rubens à Lille en utilisant le maximum d'informations et de citations du document.

B2 Rédigez un petit texte pour présenter un tableau de Rubens de votre choix. Vous pouvez en trouver de nombreux sur le site www.grandspeintres.com/rubens et cliquez sur « Galerie ».

B1 / B2 Rédigez un petit texte pour présenter la biographie de Rubens. Pour vous aider, allez sur le site : www.grandspeintres.com/rubens et cliquez sur « Biographie ».

5. Pour aller plus loin

B1 / B2 Allez sur le site :

www.ac-versailles.fr/etabliss/clg-guimoc-genevilliers/histart4/biorubens.htm

vous y trouverez une biographie de Rubens, une présentation du baroque et 2 tableaux de Rubens suivis d'un questionnaire.

B2 Sur le site www.grandspeintres.com/rubens, allez à gauche de l'écran sur « Mouvements » et cliquez sur « baroque » : lisez la biographie complète de Rubens et la présentation de la peinture baroque.

Fiche réalisée par Anny Beauvais, Cavilam, Vichy

3. Exposition Miro à Beaubourg

<p>Niveaux B1, B2.</p> <p>Objectifs . Objectifs communicatifs : décrire un peintre et un tableau à l'oral et à l'écrit ; exprimer son opinion ; faire une biographie à l'oral et à l'écrit. . Objectif socio-culturel : connaître un peintre du XX^e siècle : Juan Miro.</p> <p>Thèmes La peinture de Juan Miro.</p>	<p>Vocabulaire Miro (familier) : miraud(e) : <i>qui voit très mal.</i></p> <p>Notes Beaubourg ou Centre Pompidou : <i>centre culturel dans le quartier des Halles à Paris, célèbre pour son architecture.</i> Juan Miro (1893-1983) : <i>peintre catalan.</i></p>
---	---

1. Mise en route

B1 / B2 A deux. *Quels grands peintres du XXe siècle connaissez-vous ? (Picasso, Kandinsky, Klee, Matisse, Chagall, Miro, Cézanne, Van Gogh, Ernst...)*

Quels mouvements importants ont marqué la peinture du XXe siècle ? (impressionnisme, cubisme, réalisme, fauvisme, surréalisme...)

Mise en commun.

Diviser la classe en 5 groupes.

Allez sur le site <http://severine.alvares.free.fr/etudesmiro.htm>

Cliquez sur « Biographie ».

Groupe 1 : *lisez la période 1893-1920.*

Groupe 2 : *lisez la période 1921-1942.*

Groupe 3 : *lisez la période 1932-1942.*

Groupe 4 : *lisez la période 1943-1964.*

Groupe 5 : *lisez la période 1965-1993.*

Reformulez avec vos propres mots les informations importantes de la période qui vous a été attribuée.

A tour de rôle, un représentant de chaque groupe présente la vie de Miro à la classe.

2. Avec le document

B1 / B2 Visionner le document sans le son.

Décrivez les tableaux de Miro qui sont présentés.

Visionner à nouveau le document avec le son.

Quel est le jeu de mots sur le nom de Miro ?

Quelle période de la vie de Miro cette exposition concerne-t-elle ? Combien d'œuvres sont exposées ?

Quels éléments sont récurrents dans les tableaux présentés ?

Pourquoi cette exposition est-elle un événement ?

Mise en commun.

Repasser à nouveau le document en entier avec le son.

Ce reportage vous satisfait-il ? Cochez les cases correspondantes. Présentez ensuite votre évaluation en justifiant vos choix.

	<i>Très satisfaisant</i>	<i>Satisfaisant</i>	<i>Peu satisfaisant</i>	<i>Pas du tout satisfaisant</i>
<i>Informations sur le peintre</i>				
<i>Informations sur son style et ses œuvres</i>				
<i>Informations sur l'époque</i>				

3. Expression orale

B1 / B2 A deux. A explique à B s'il a aimé l'exposition, ce qu'il a préféré et pourquoi. Puis B explique à A.

Mise en commun : A explique à la classe ce que B a dit et inversement.

B1 / B2 A deux. Même démarche.

- Jacques Prévert a dit à Miro : « Il y a un miroir dans le nom de Miro. »

Qu'en pensez-vous ?

- Le poète surréaliste Robert Desnos a dit : « Miro est mirobolant. » Qu'en pensez-vous ?

Mirobolant (familier) veut dire magnifique, extraordinaire trop beau pour être vrai.

4. Expression écrite

B1 / B2 Présentez la période de la vie de Miro que vous avez travaillée lors de la mise en commun.

- Décrivez un des tableaux présentés dans le document : « La ferme », « Le guitariste espagnol »...

5. Pour aller plus loin

B1 / B2 Retournez sur le site : « Le Mirobolant - Etude de l'œuvre de Juan Miro »

<http://severine.alvares.free.fr/etudesmiro.htm>

Lisez « Etude des œuvres ».

Retrouvez certaines des œuvres présentées dans le document. Qu'apprenez-vous de plus sur celles-ci ?

Quels artistes Miro a-t-il rencontrés, fréquentés ? Quels artistes ont été ses amis ?

Relevez ce que Miro pensait de certains artistes (par exemple Gauguin, Van Gogh).

Voir aussi les nombreux autres reportages de la collection Regards qui présentent des peintres.

Fiche réalisée par Anny Beauvais, Cavilam, Vichy

Culture

4. Charles Aznavour au Palais des Congrès à Paris

<p>Niveaux B1, B2.</p> <p>Objectifs . Objectifs communicatifs : décrire un chanteur, son public ; parler de ses chansons ; comparer des chansons ; écriture créative. . Objectif culturel : connaître le chanteur Charles Aznavour.</p> <p>Thèmes La chanson française. Le chanteur Charles Aznavour.</p> <p>Vocabulaire La notoriété : <i>la célébrité, le renom, la réputation.</i> Avoir prise sur : <i>avoir un moyen d'agir, une influence.</i> Un dinosaure : <i>énorme animal aujourd'hui disparu. Ici, personne très importante dans son domaine par son influence, la reconnaissance qu'on lui apporte et la durée.</i></p>	<p>Avoir le culot (familier) : <i>avoir de l'audace.</i> Se payer (familier) : <i>ici, avoir.</i> Le cachet : <i>la rétribution d'un artiste pour un film, un concert, un récital.</i> Un récital : <i>spectacle au cours duquel on n'entend qu'un seul artiste (chanteur, musicien...).</i> Une overdose : <i>mot emprunté au jargon familier de la drogue : un excès.</i> Le swing (mot américain) : <i>musique, rythme, danse inspirée du jazz américain.</i> Faire du porte à porte : <i>se dit d'un représentant de commerce, d'un enquêteur qui passe de logement en logement.</i></p> <p>Notes Charles Aznavour : <i>de son vrai nom Aznavourian, chanteur français d'origine arménienne né le 22 mai 1924 à Paris.</i> Le Palais des Congrès : <i>grande salle de spectacle parisienne.</i></p>
--	--

1. Mise en route

B1 / B2 *Quel est le chanteur français le plus connu au monde ?*

Donner des indices :

- 1- Né à Paris, d'origine arménienne.
- 2- A fêté ses 80 ans sur scène à Paris en 2004.
- 3- A joué dans de nombreux films (« Un taxi pour Tobrouk » par exemple).

Distribuer la liste suivante aux élèves.

Cherchez les intrus : parmi les titres de chansons suivants, lesquels ne sont pas de Charles Aznavour ? Pour vous aider, vous pouvez aller sur les sites :

www.paroles.net ou **www.c-aznavour.com**

- | | |
|--------------------------------|----------------------------|
| 1. For me, formidable | 11. Avec le temps |
| 2. La bohème | 12. Je m'voyais déjà |
| 3. La Mamma | 13. Les comédiens |
| 4. Que c'est triste Venise | 14. Mourir demain |
| 5. Les amants de Venise | 15. L'hymne à l'amour |
| 6. En avril à Paris | 16. Emmenez-moi |
| 7. Jardin du mois de mai | 17. A quoi ça sert l'amour |
| 8. J'aime Paris au mois de mai | 18. Sur ma vie |
| 9. Enfin le printemps | 19. Y a d'la joie |
| 10. Le temps | 20. Ave Maria |

Solutions : 6-7-19 (Charles Trenet), 5-9-15-17 (Edith Piaf), 11 (Léo Ferré)

2. Avec le document

B1 / B2 Visionner le document en entier avec le son plusieurs fois si nécessaire.

- Notez toutes les informations chiffrées. (22 mai, 80 ans, 1 m 68, 4 500 spectateurs, 30 ans, tous les 3 ans, 31 musiciens, 2 heures de ... et 2 heures de ...)

Mise en commun.

A deux.

« Amitié, Confiance, Tendresse », à quel propos Charles Aznavour a-t-il prononcé ces mots ?

Pourquoi n'a-t-il pas le trac ? Pourquoi n'a-t-il pas d' « overdose » ?

Décrivez et qualifiez le public : ambiance, participation, âge...

Décrivez les costumes de Charles Aznavour : en répétition, en scène, dans sa loge.

Comparez vos notes avec celles de votre partenaire.

Mise en commun avec toute la classe.

A deux.

Notez tous les adjectifs qui se rapportent à Charles Aznavour. (connu, tendre, malicieux, serein, décontracté...)

En vue d'une activité écrite individuelle, mettez en commun toutes les informations que vous avez sur C. Aznavour et tout ce que vous avez ressenti en le regardant et en l'écoutant.

Parmi les extraits de chansons interprétés par Charles Aznavour, quels titres avez-vous reconnus ? (« Le temps » et « Je m'voyais déjà »)

3. Expression orale

B1 / B2 Jeux de rôles. A deux.

Recherchez ensemble toutes les questions que le/la journaliste a posées à Charles Aznavour. Puis, A joue le rôle du/de la journaliste, pose les questions à B qui y répond en jouant le rôle de Charles Aznavour.

Jouez devant la classe.

4. Expression écrite

B1 / B2 Décrivez Charles Aznavour avec le plus de précisions possible.

- Quel est votre chanteur préféré ? Décrivez-le, présentez son genre de musique, ses chansons, son public.

- Sous forme d'un petit article de presse, résumez le reportage que vous avez vu.

5. Créativité

B1 / B2 Sous la forme d'un conte ou d'une nouvelle, rédigez un texte en utilisant le maximum de titres de chansons de Charles Aznavour ou des titres « intrus » de la « Mise en route » ou de mots extraits de ces titres.

Lisez votre texte à la classe qui désignera le meilleur.

- Comme Charles Aznavour dans la chanson « Le temps », écrivez un poème dont tous les vers commencent par « Le temps » : Le temps qui.../ Le temps de... / Le temps + adjectif ou expression.

5. Pour aller plus loin

B1 / B2 Allez sur le site www.paroles.net

Cherchez les paroles des chansons « Le temps » et « Avec le temps » de Léo Ferré. Comparez-les. Laquelle préférez-vous ? Pourquoi ?

- Consultez les biographies de Charles Aznavour proposées sur les sites

<http://www.rfimusique.com/> et www.c-aznavour.com/ **SITE** (choisissez la version française).

Faites une recherche sur la filmographie de Charles Aznavour.

Fiche réalisée par Anny Beauvais, Cavilam, Vichy

5. La librairie française de Pékin

<p>Niveaux A2, B1, B2.</p> <p>Objectifs . Objectifs communicatifs : parler de ses goûts ; parler d'un livre ; présenter un auteur ; argumenter. . Objectifs linguistiques : exprimer des souhaits et des hypothèses ; enrichir le vocabulaire dans le domaine du livre. . Objectifs culturels : découvrir des auteurs français.</p>	<p>Thèmes La lecture, la littérature, la vie à l'étranger.</p> <p>Vocabulaire Frappé : <i>très étonné</i>. Le boulot (familier) : <i>le travail</i>.</p>
---	--

1. Mise en route

A2 / B1 / B2 Ecrire le mot « livre » au tableau.

A deux. *Quels mots associez-vous à ce mot ?*

Mise en commun.

B2 Variante : *Quels métiers connaissez-vous en relation avec le monde du livre ?*

2. Avec le document

A2 / B1 / B2 Visionner le document sans le son.

Groupe 1 : *notez tous les détails qui vous permettent d'identifier le pays où a été tourné le reportage.*

Groupe 2 : *observez le protagoniste principal et notez tous les éléments qui nous permettent d'identifier sa profession et la raison pour laquelle il se trouve dans ce pays.*

Mise en commun.

Visionner le début du document avec le son (quand J.J. Augier évoque son itinéraire professionnel).

A deux. *Ecoutez attentivement J.J. Augier et retrouvez dans la liste suivante tous les domaines professionnels dans lesquels il a évolué.*

plomberie - écriture - entreposage - édition - transport routier - imprimerie - illustration - location de voitures.

Solutions : entreposage - édition - location de voitures - transport routier

B2 Visionner l'ensemble du document avec le son.

A deux. *Retrouvez les informations concernant le marché du livre en Chine.*

1. *Le type de classement :*

2. *Le nombre de nouveautés par an :*

3. *Le nombre de livres vendus :*

4. *Les auteurs français les plus vendus :*

5. *Le type de livres lus :*

6. *Les objectifs des lecteurs :*

7. *Les attentes des lecteurs :*

8. *Les contraintes du marché chinois :*

(Remarque : les informations 3 et 4 concernent plutôt la librairie de J.J Augier.)

Mise en commun.

3. Expression orale

A deux.

A2 / B1 *Listez les points positifs et les points négatifs de la vie à l'étranger.*

Mise en commun.

B1 / B2 Comme Jean-Jacques Augier, aimeriez-vous tout laisser derrière vous et partir à l'étranger pour initier une nouvelle vie ? Quel évènement pourrait déterminer un tel choix de votre part ? Une nouvelle perspective professionnelle, une rencontre amoureuse... ? Argumentez votre prise de position.

Mise en commun.

B1 / B2 A deux

- Qu'est-ce qui est déterminant pour vous dans le choix d'un livre ? Justifiez votre réponse.

- Pourquoi lisez-vous ? Pour vous détendre, pour vous dépayser, pour vous cultiver ou par obligation (pour votre travail ou pour vos études) ? Si vous ne lisez pas beaucoup, expliquez pourquoi.

Mise en commun.

B2 Constituer des groupes de trois ou quatre étudiants.

Vous réalisez une enquête dans votre entourage pour connaître leurs habitudes de lecture.

Etape 1 : conception des questions.

Etape 2 : réalisation de l'enquête.

Etape 3 : mise en commun et discussion avec les autres groupes.

4. Expression écrite

A2 / B1 A deux. Si vous deviez choisir un seul livre à emporter dans vos bagages pour un très long voyage, lequel choisiriez-vous ? Présentez-le.

Lecture des productions.

B2 Le livre électronique prend de plus en plus de place dans notre quotidien. Pensez-vous qu'il puisse remplacer le livre papier ? Quels sont pour vous ses aspects positifs et négatifs ?

Votre argumentation devra comporter au moins 150 mots.

5. Pour aller plus loin

A2 Visitez le site www.alalettre.com et sélectionnez « auteurs français contemporains ». Choisissez un écrivain et complétez le tableau suivant.

Auteur	Age	Ville d'origine	Nombre de romans	Titres les plus connus	Style littéraire
Elieette Abecassis					
Patrick Chamoiseau					
Amélie Nothomb					
Danniel Pennac					
Pascal Quignard					

Mise en commun.

B1 / B2 Visitez le site www.lire.fr

Sélectionnez « enquêtes » puis « Les 100 livres préférés des Français ».

Recherchez des informations complémentaires sur les dix premiers livres cités. Quand sont-ils parus ? De quel type de livre s'agit-il ? Quels sont les personnages principaux ? Quelle est la trame de l'histoire ?

Mise en commun.

Fiche réalisée par Christelle Garnaud, Cavilam, Vichy

6. Le Petit Larousse a 100 ans

<p>Niveaux A2, B1.</p> <p>Objectifs . Objectifs communicatifs : décrire et analyser des images ; représenter un mot, une lettre par une illustration ; participer à un débat ; exprimer son opinion à l'oral et à l'écrit. . Objectif socio-culturel : découvrir l'origine du premier dictionnaire illustré de langue française de poche.</p> <p>Thème Le dictionnaire du Petit Larousse Illustré.</p> <p>Vocabulaire Les entrailles (nom féminin) : <i>ici, la partie la plus profonde, essentielle de quelque chose.</i> Trotter (pour une idée) : <i>ici, réfléchir à une idée.</i> Se doter : <i>s'équiper, se munir.</i> La semeuse : <i>la personne qui répand les grains servant à faire pousser des plantes.</i> Avoir une idée derrière la tête : <i>avoir une intention cachée.</i></p>	<p>Une lettrine : <i>une lettre, parfois ornée et en général plus grosse que le texte, placée au début d'un chapitre ou d'un paragraphe.</i> Les « Voyelles » de Rimbaud : <i>un poème d'Arthur Rimbaud intitulé « Voyelles », écrit en 1871.</i> Aubergine : <i>de la couleur violet foncé de l'aubergine. Une aubergine est un fruit allongé et violacé, consommé comme légume.</i> Le certificat d'études : <i>un ancien examen que les écoliers passaient à la fin des études primaires. Cet examen, appelé couramment le « certif », a été suspendu en 1989.</i> Un bobo (familier) : <i>ici, une personne généralement citadine, aisée et cultivée, qui se veut anticonformiste.</i> Kiffer (familier) : <i>apprécier, aimer, ou prendre du plaisir à.</i> L'altermondialisation (féminin) : <i>un mouvement de la société qui conteste le modèle libéral de la mondialisation et revendique un mode de développement plus soucieux de l'homme et de son environnement.</i> Une attestation : <i>un exemple qui atteste l'usage d'une forme lexicale.</i></p>
---	---

1. Mise en route

A2 / B1 A deux. *Listez les objets qui vous entourent et que vous utilisez dans la vie courante et divisez cette liste en deux catégories : les objets qui existaient déjà il y a 100 ans, au début du XXème siècle, et ceux qui n'existaient pas encore.*

Variante : *listez les objets dont vous avez besoin pour apprendre le français. Divisez cette liste en deux catégories : les objets qui existaient déjà il y a 100 ans, au début du XXème siècle, et ceux qui n'existaient pas encore.*

A deux : *parmi les objets qui existaient déjà il y a 100 ans, retenez-en un et expliquez comment il a évolué.*

2. Avec le document

B1 Visionner le document jusqu'à l'image la fin de l'interview d'Yves Garnier.

Où se situe le reportage ? Décrivez ce lieu.

Relevez les informations que l'on apprend sur :

- *la maison Larousse*

- *le créateur du Petit Larousse*

- *le Petit Larousse (date de la première édition, objectifs et contenu)*

Qui est chargé des illustrations de la 100^{ème} édition du Petit Larousse ?

Selon Christian Lacroix, qu'évoquent les lettres ?

A deux : *complétez le tableau suivant :*



Ce que Christian Lacroix a ajouté et modifié dans la 100 ^{ème} édition	Ce que Christian Lacroix a gardé dans la 100 ^{ème} édition

Expliquez les raisons qui font entrer un nouveau mot dans le dictionnaire.

Mise en commun.

Pour illustrer la partie sur les noms propres, quels sont les noms qui ont été choisis dans le reportage ?

A2 Distribuer le QCM ci-dessous. Visionner le document en deux temps : A - jusqu'à la fin de l'interview d'Yves Garnier / B- de la fin de l'interview d'Yves Garnier à la fin du reportage.

Cochez les réponses exactes. Plusieurs réponses justes possibles.

<p>1. Le reportage se déroule</p> <p><input type="checkbox"/> dans un musée.</p> <p><input type="checkbox"/> dans une bibliothèque.</p> <p><input type="checkbox"/> dans les archives Larousse.</p>	<p>6. Les illustrations sont utilisées dans le dictionnaire</p> <p><input type="checkbox"/> pour les noms de choses exclusivement.</p> <p><input type="checkbox"/> pour les noms de choses et les noms propres ((personnes, villes..))</p> <p><input type="checkbox"/> pour les mots techniques.</p>
<p>2. La maison Larousse existe depuis</p> <p><input type="checkbox"/> 1852 <input type="checkbox"/> 1862 <input type="checkbox"/> 1933</p>	<p>7. Quelles sont les évolutions du Petit Larousse en 100 ans ?</p> <p><input type="checkbox"/> Le dictionnaire contient moins d'illustrations.</p> <p><input type="checkbox"/> Le dictionnaire contient plus de mots</p> <p><input type="checkbox"/> Le dessin de la couverture du dictionnaire représente toujours le même personnage.</p> <p><input type="checkbox"/> Les lettres qui introduisent une partie du dictionnaire ne représentent plus un univers mais un mot particulier.</p>
<p>3. Le premier petit Larousse a été édité en</p> <p><input type="checkbox"/> 1933 <input type="checkbox"/> 1905 <input type="checkbox"/> 1852</p>	
<p>4. Le créateur du Petit Larousse</p> <p><input type="checkbox"/> s'appelait Pierre Larousse. Il était professeur.</p> <p><input type="checkbox"/> s'appelait Pierre Larousse. Il était instituteur et éditeur.</p> <p><input type="checkbox"/> s'appelait Pierre Larousse. Il était chercheur et éditeur.</p>	<p>8. Un mot nouveau entre dans le dictionnaire quand</p> <p><input type="checkbox"/> il est validé par l'Académie française.</p> <p><input type="checkbox"/> il fait partie du langage courant et il est souvent utilisé.</p> <p><input type="checkbox"/> il est utilisé par les médias.</p>
<p>5. Le Petit Larousse</p> <p><input type="checkbox"/> est une sorte d'encyclopédie qui donne des informations sur les choses et les gens.</p> <p><input type="checkbox"/> est un dictionnaire encyclopédique qui permet de raconter le monde.</p> <p><input type="checkbox"/> est un outil qui donne accès au savoir, aux connaissances.</p>	

A2 / B1 Visionner de nouveau la séquence sur les lettrines et les villes. Faire un arrêt sur image sur les lettres C, L et Q.

A votre avis, quelles sont les villes qui se cachent derrière ces lettres et ces illustrations ? Justifiez vos propositions. (Calcutta, Le Caire, Québec)

3. Expression orale

A2 / B1 *Que pensez-vous de l'introduction dans le dictionnaire de nouveaux mots employés par une certaine catégorie de la population, comme le mot « kiffer » employé par les jeunes Français ? Justifiez votre opinion.*

B1 L'Académie française, dont le rôle est de veiller sur la langue française, limite fortement l'entrée de mots anglais dans la langue française et propose des mots français équivalents mais moins utilisés dans la vie courante.

Organiser un débat autour de la question : *êtes-vous pour freiner l'entrée massive de mots anglais en français ou au contraire pensez-vous que la langue française doit évoluer en assimilant des mots étrangers ?*

Diviser la classe en deux groupes et attribuer à chacun des groupes une opinion à défendre. Laisser un temps de préparation avant d'entamer le débat.

Défendez votre opinion en développant des arguments et en citant des exemples.

4. Expression écrite

A2 / B1 *Que pensez-vous des illustrations dans les dictionnaires ? Vous servent-elles ou non ? Rédigez et justifiez votre réponse.*

- *Pour l'apprentissage du français, préférez-vous utiliser un dictionnaire unilingue (seulement en français) ou bilingue (français et votre langue maternelle) ? Justifiez votre opinion et expliquez les avantages de votre dictionnaire préféré.*

B1 *A deux : résumez en quelques lignes les évolutions du Petit Larousse sur 100 ans. Donnez votre avis sur ces évolutions.*

5. Créativité

A2 / B1 *Choisissez une lettre et dessinez les représentations qu'évoque pour vous cette lettre.*

Choisissez une lettre et dessinez les éléments d'une ville qui commence par cette lettre.

Donner à la classe un mot générique comme meuble ou voiture qui regroupe plusieurs types ou modèles.

Dessinez votre représentation de ce mot.

Mise en commun : comparaison des dessins, avec explication si besoin.

Variante : à deux : *dessinez l'illustration d'un mot et faites deviner le mot qu'il représente à votre voisin/e. Le/la voisin/e ne peut poser que des questions fermées. (Questions dont les réponses sont oui ou non.)*

6. Pour aller plus loin

Les « Voyelles » de Rimbaud

A2 / B1 *Lisez à la page suivante le poème les « Voyelles » de Rimbaud dont Christian Lacroix parle dans le reportage : www.alalettre.com/rimbaud-voyelles.htm*

Qu'évoquent les voyelles pour Arthur Rimbaud ?

B1 *Partagez-vous cette vision ? Justifiez votre réponse, et expliquez vos divergences si vous en avez.*

Larousse

B1 *Cliquez en haut à droite de la page www.larousse.fr/qui/semouse.asp sur « Comment fait-on un dictionnaire ? ».*

Quelles professions interviennent dans la fabrication d'un dictionnaire et quel/s est/sont leur/s rôle/s ?

Cliquez sur « Historique » en haut de cette page.

Relevez les principales étapes du Petit Larousse Illustré après sa création en 1905.

Christian Lacroix : voir le reportage « Portraits n° 4 de cette même cassette.

Fiche réalisée par Thomas Sorin, Cavilam, Vichy

7. Le Bourgeois Gentilhomme à Versailles

<p>Niveau C1.</p> <p>Objectifs . Objectifs communicatifs : lire et adapter un texte littéraire ; présenter une représentation d'une pièce de théâtre ; exprimer son opinion. . Objectif culturel : connaître Molière et « Le Bourgeois Gentilhomme ».</p> <p>Thèmes Une parodie du « Bourgeois Gentilhomme » de Molière.</p> <p>Vocabulaire Comment diable (familier) : <i>se dit quand on ne sait pas comment faire.</i> Croiser le fer : <i>se battre à l'épée.</i> L'apanage (masculin) : <i>le privilège, l'exclusivité.</i> Se hisser plus haut que son derrière (familier) : <i>vivre au-dessus de ses moyens, à un niveau social supérieur au sein.</i> Coller aux semelles (familier) : <i>se dit de quelqu'un ou de quelque chose dont on ne parvient pas à se débarrasser.</i> Des ronds de jambes (familier) : <i>des politesses exagérées.</i> La maison tourne (familier) : <i>faire tourner la maison : faire en sorte que tout aille bien.</i> A ses dépens : <i>en subissant les dommages, au détriment de.</i></p>	<p>Mal foutu (familier) : <i>mal fait, mal construit.</i> Un équipage (vieux) : <i>un costume, une tenue.</i> Une farce : <i>une petite pièce comique, populaire et très simple.</i> Faire une farce : <i>faire une plaisanterie.</i> Un péristyle : <i>ensemble des colonnes sur la façade d'un édifice.</i> Croquer un portrait : <i>dessiner rapidement sur le vif, faire un croquis rapide.</i> Ahuri : <i>surpris, qui semble stupide.</i> Crétin : <i>idiot, imbécile, stupide.</i></p> <p>Notes Molière : <i>de son vrai nom Jean-Baptiste Poquelin (1622-1673). Auteur français de pièces de théâtre comiques.</i> Jean-Baptiste Lully (ou Lulli) : <i>compositeur français (1632-1687).</i> Le Bourgeois Gentilhomme : <i>comédie-ballet en 5 actes de Molière, musique de Lully (1670).</i> Monsieur Jourdain : <i>héros du « Bourgeois Gentilhomme », bourgeois parisien qui veut devenir noble, gentilhomme.</i> Le Mamamouchi : <i>nom inventé par Molière pour désigner un titre prétendu « d'une grande dignité » en Turquie.</i> Le Grand Trianon : <i>aussi appelé le « Trianon de marbre », petit château construit dans le parc du château de Versailles par l'architecte Mansart à la demande de Louis XIV (1687).</i></p>
---	---

1. Mise en route

Remue-méninges. Ecrire les mots « bourgeois » et « gentilhomme » au tableau.

Qu'évoquent pour vous ces deux mots ? Allez noter vos réponses au tableau.

A deux. *Que savez-vous de la Cour de Louis XIV ? Connaissez-vous des écrivains ou des compositeurs français de cette époque ?*

Mise en commun.

2. Avec le document

Travailler sur ce document en cinq parties : la « voix off » du commentateur, les interventions du metteur en scène, les extraits du spectacle sans le son, ces extraits avec le son et la fin du reportage.

1- Faire écouter ce que dit le commentateur en cachant l'image. Passer sans le son les interventions du metteur en scène. Arrêter avant la dernière partie du document :

« 2h40 de rebondissement, rires... »

A deux.

Notez tous les mots que vous comprenez. Concentrez vous sur ce qui est dit le commentaire.

Faites des hypothèses sur les scènes et les personnages que vous allez voir. Le personnage central est monsieur Jourdain.

Présentez vos hypothèses à la classe.

2- Visionner les extraits du spectacle sans le son.

Comparez avec les hypothèses que vous avez faites. Combien de scènes y a-t-il ?

*Donnez un titre à chacune d'elles. Par exemple : 1- La leçon de danse ou de musique
Mise en commun.*

3- Visionner les mêmes extraits avec le son (« sauter » les interventions du metteur en scène). Partager la classe en 6 groupes et attribuer à chacun une scène.

D'après les personnages (gestes, mimiques, costumes...), les actions, les dialogues et le commentaire, présentez cette scène à la classe.

Expliquez pourquoi le public rit.

Procurez-vous le texte de la pièce originale de Molière ou retrouvez-le sur Internet :

www.site-moliere.com/pièces/bourgeois.htm

Remplacez votre scène dans la pièce originale, comparez les dialogues.

4- Visionner les interventions du metteur en scène avec le son. Distribuer le texte lacunaire suivant.

Écoutez ce que dit le metteur en scène et complétez le texte.

« On a (1) _____ de sketches : maître de (2) _____, maître à (3) _____, maître de (4) _____ . »

« J'ai envie de dire que c'est une pièce mal foutue au (5) _____ . »

« Lui, il veut vivre dans (6) _____, dans (7) _____ alors qu'il a autour de lui (8) _____ : il a une belle fille, une femme sympathique qui,

qui, (9) _____ l'argent... Ben, c'est vrai ! Lui, il veut (10) _____

« Lully et Molière se faisaient (11) _____ dans le mamamouchi. »

Solutions : 1 - presque une pièce, 2 - musique, 3 - danser, 4 - philosophie, 5 - résultat extrêmement efficace, 6 - la vie d'à côté, 7 - celles des autres, 8 - tout pour être heureux, 9 - qui veut que la maison tourne, 10 - être noble, 11 - des farces.

5- Visionner la fin du document.

Où et dans quel cadre cette représentation a-t-elle eu lieu ? (représentation unique, tournée, festival...)

Combien de temps a-t-elle duré ? Pourquoi était-ce « un paradis » ?

3. Expression orale

Tour de table.

Ce reportage vous a-t-il donné envie de voir ce spectacle ou une représentation de la pièce originale de Molière ? Pourquoi ?

A deux.

Choisissez une scène de la pièce de Molière que vous n'avez pas vue dans le document. Réécrivez-la plus simplement, de façon plus moderne. Mettez-la en scène à la manière de Jean-Daniel Laval.

Jouez-la devant la classe.

Remarque : ceci peut être enregistré sur une vidéo cassette et/ou faire partie du spectacle de fin d'année de l'école.

4. Expression écrite

- Vous avez assisté à cette représentation en tant que journaliste. Rédigez votre article.

- « Molière, pourtant témoin de son temps continu à traverser l'histoire. » *Que pensez-vous de cette conclusion du reportage ? Peut-on être témoin de son temps et en même temps toujours moderne, actuel plusieurs siècles après ?*

5. Pour aller plus loin

- Sur le site déjà cité : www.site-moliere.com/

Lisez la biographie de Molière.

Cliquez aussi sur « Ressources » et choisissez Lully pour avoir des informations sur le compositeur.

Dans la rubrique « Théâtre », vous trouvez toutes les pièces de Molière.

Fiche réalisée par Anny Beauvais, Cavilam, Vichy

8. La Traviata à Aix en Provence

<p>Niveau B2.</p> <p>Objectifs . Objectifs communicatifs : exprimer une opinion ; parler de ses sentiments ; rédiger une critique et un courriel.</p> <p>Thèmes L'art lyrique, l'opéra de Verdi <i>La Traviata</i>.</p>	<p>Vocabulaire Se métamorphoser : <i>se transformer</i>. Hallucinante : <i>extraordinaire</i>. Une demi-mondaine : <i>une femme qui n'appartient pas tout à fait à la haute société</i>. Vertigineux : <i>qui crée un trouble, un malaise</i>. Se bagarrer (familier) : <i>se battre</i>. La phtisie (vieux) : <i>la tuberculose</i>.</p> <p>Notes La Traviata : <i>opéra en trois actes, livret de Francesco Maria Piave d'après La Dame aux Camélias d'Alexandre Dumas fils. Création: Venise, Teatro La Fenice, le 6 mars 1853 (1ère version), Venise, Teatro San Benedetto, 6 mai 1854 (2ème version)</i>.</p>
--	--

1. Mise en route

- A deux, proposez une définition du mot « diva ». Pour vous aider, pensez à Maria Callas, Montserrat Caballé, etc.
- Selon vous, comment une cantatrice se prépare-t-elle à incarner son personnage ? Que fait-elle avant d'entrer sur scène ?

2. Avec le document

Visionner le document en entier.

Relevez tous les termes élogieux à propos de la soprano, Mireille Delunsch :

- présents dans le commentaire
- exprimés par le ténor Rolando Villazon

Mise en commun.

Visionner l'interview de Mireille Delunsch.

Dites quelle est, selon elle, l'importance du maquillage, du costume, de l'espace scénique dans la préparation pour le rôle.

Vis-à-vis du public mélomane et des interprètes précédentes, quel est le défi qu'elle doit relever ?

Comment voit-elle ce rôle par rapport à sa carrière ?

Selon vous, joue-t-elle la diva par rapport à ses partenaires ?

3. Expression orale

- L'art lyrique fait-il partie de votre univers musical ?
 - Dans votre pays, l'opéra est-il accessible au grand public ?
 - Que pensez-vous de l'idée du metteur en scène de « dépoussiérer » l'oeuvre classique en remplaçant Violetta par Marilyn Monroe ? A votre avis, pourquoi a-t-il pensé à Marilyn Monroe ?
 - Connaissez-vous d'autres histoires de sacrifice par amour, au théâtre, dans la littérature... ?
- Racontez en quelques phrases l'une d'elles.

- Jeux de rôles :

Lisez le texte du livret :

Lors d'un bal, Alfredo Germont rencontre la courtisane Violetta. Le coup de foudre réciproque ne semble déboucher sur rien de concret, mais le trouble s'installe chez Violetta. Quelques mois plus tard, Violetta et Alfredo s'aiment dans une villa des environs de Paris. Bientôt, le père d'Alfredo demande à la jeune femme de se sacrifier, sans rien dire à son fils, pour l'avenir de leur famille. Ce dernier croit à la trahison de son amie. Lors d'une rencontre dans une salle de jeux, Alfredo l'injurie. Le jour du carnaval, Violetta reçoit la visite d'Alfredo. Son père lui ayant tout avoué, il vient se réconcilier et se faire pardonner. Mais la maladie a fait son oeuvre, Violetta meurt dans ses bras.

L'action se déroule à Paris et dans ses environs vers 1850. Le premier acte se déroule en août, le deuxième en janvier et le troisième en février.

Source : http://www.lamediatheque.be/travers_sons/op_ver02.htm

A deux, choisissez d'incarner un des personnages principaux et imaginez une scène. Présentez votre travail devant la classe.

4. Expression écrite

- A deux, rédigez une critique de ce spectacle en vous aidant des termes élogieux relevés dans le point 2.

- A la sortie du spectacle, vous envoyez un courriel au ton enthousiaste à un(e) ami(e) pour lui faire part de vos impressions.

5. Pour aller plus loin

Le portrait chinois :

Visionnez une autre fois le document et recherchez sur Internet des informations complémentaires sur Mireille Delunsch. A l'aide des éléments trouvés, terminez son portrait.

Si Mireille Delunsch était

- un livre, ce serait...
- une ville, ce serait...
- un film,
- un tableau,
- une époque,
- une danse,
- une héroïne de roman,
- un défaut,
- etc.

Fiche réalisée par Frédérique Gella, Cavilam, Vichy

9. Laurence EQUILBEY, chef d'orchestre

<p>Niveaux A2, B1, B2.</p> <p>Objectifs . Objectifs communicatifs : exprimer une opinion ; raconter ; décrire une personne ; présenter une profession. . Objectifs culturels : découvrir un ensemble vocal.</p> <p>Thèmes La musique, la musique classique non instrumentale.</p>	<p>Vocabulaire La musique vocale : <i>destinée à être chantée (par opposition à la musique instrumentale).</i> Un chœur : <i>une réunion de chanteurs (choristes) qui exécutent un morceau d'ensemble.</i> A capella ou a cappella : <i>sans accompagnement instrumental.</i> Une baguette : <i>un petit bâton mince qu'utilise le chef d'orchestre.</i></p> <p>Notes Schönberg Arnold (1874-1951) <i>compositeur autrichien, théoricien de l'atonalité (qui ne s'organise pas selon le système tonal, dans la composition musicale). Il a influencé profondément la musique du vingtième siècle.</i></p>
--	---

1. Mise en route

A2 / B1 / B2 Ecrire le titre du reportage « Laure Equilbey, chef d'orchestre » au tableau.

En quoi consiste cette profession ? Connaissez-vous d'autres femmes chef d'orchestre ?

A2 / B1 Enumérez une dizaine de professions que vous connaissez. Ecrire au tableau les réponses données par les apprenants.

Choisissez la profession que vous admirez le plus et présentez-la à la classe. Expliquez la raison pour laquelle vous l'admirez.

B2 Avez-vous vu un film ou lu un livre dont le héros (ou l'héroïne) exerce une profession originale ? Présentez-la.

2. Avec le document

A2 / B1 / B2 Visionner le document.

A2 Décrivez Laurence Equilbey.

Que fait-elle dans le reportage ?

Où est-elle ?

B1 / B2 Répondez aux questions suivantes :

Quelles sont les deux particularités du travail de L. Equilbey ? (Elle n'a pas de baguette et elle dirige un ensemble vocal).

Quelles sont les qualités de L. Equilbey ? (Elle est concentrée, précise et souriante).

A qui se compare-t-elle ?

Qu'est-ce qui la fascine dans la musique ?

Qu'apprend-on au sujet de son dernier album ?

3. Expression orale

A2 / B1 / B2 En petits groupes.

- Quel genre de musique écoutez-vous généralement ? Quel est votre compositeur ou interprète préféré ? Présentez-le ainsi que sa musique.

- Aimez-vous chanter ? Qu'aimez-vous chanter ? Aimez-vous écouter des chœurs ? Avez-vous été membre d'une chorale ? Quand chantez-vous ? Que chantez-vous ?
A2 / B1 Jouez-vous d'un instrument de musique ? Duquel et depuis combien de temps ? Pourquoi avez-vous choisi cet instrument ? Quelles qualités sont nécessaires pour bien en jouer ?

B1 / B2 Parmi les citations suivantes, quelle est celle qui vous plaît le plus ? Justifiez votre choix.

« La musique m'a convertie, elle m'a sauvée », Hélène Grimaud, grande pianiste française.

« L'amitié n'est-elle pas une forme de la musique ? » Erik Orsenna, écrivain membre de l'Académie Française.

« Qui néglige la musique ignore l'approche du sublime » Louis Nucéra, écrivain.

« La musique est le langage du cœur » Rameau, musicien.

« La musique chasse la haine chez ceux qui sont sans amour, elle donne la paix à ceux qui sont sans repos, elle console ceux qui pleurent » Pablo Casals, musicien.

4. Expression écrite

A2 Présentez en quelques lignes un spectacle musical ou un concert auquel vous avez assisté.

B1 / B2 Un grand chef d'orchestre français Jean-Claude Casadesu œuvre pour ouvrir les concerts de musique classique à tous les publics (jeunes, personnes âgées, prisonniers...). Pour lui, « la musique est une nourriture vitale, il faut la porter partout où elle peut être reçue. Dans un monde divisé, déchiré, où règnent le matérialisme, le libéralisme sauvage, il pense que le partage de cette émotion, devant laquelle chacun est égal, renforce notre dimension humaine... ».

Partagez-vous son opinion ? A votre avis, qu'apporte psychologiquement la musique aux jeunes, aux personnes âgées ? La musique peut-elle être une passerelle pour aplanir les différences sociales ? Exprimez votre opinion dans un texte argumenté de 200 mots environ.

5. Pour aller plus loin

A2 / B1 / B2

- Consultez le site : www.francefestivals.com

Choisissez un festival et présentez-le : genre musical, artistes, lieu, organisation, etc.

- Faites une liste des instruments de musique que vous connaissez. Allez sur le site <http://marc.terrien.free.fr/musique> et comparez votre liste avec celle du site.

- Recherchez des informations sur le film « Les Choristes ».

Connaissez-vous des exemples d'enfants ou d'adultes qui ont fait face à leurs difficultés grâce à la musique ou au chant ?

Fiche réalisée par Anne Laurent, Cavilam, Vichy.

10. Jazz à Marciac

<p>Niveaux A2, B1, B2.</p> <p>Objectifs Objectifs communicatifs : émettre une opinion ; réaliser une interview ; argumenter ; présenter un événement culturel ; faire des projets. Objectifs culturels : découvrir un festival français.</p> <p>Thèmes Le jazz, la musique, les festivals en France. L'introduction des disciplines artistiques dans le système éducatif.</p>	<p>Vocabulaire Miser sur : <i>compter sur quelque chose pour aboutir à un résultat.</i> Battre un record : <i>réaliser une performance, un résultat supérieur à tous ceux obtenus antérieurement.</i></p> <p>Notes Marciac : <i>petit village du Gers de 1229 habitants.</i> Ray Barreto : <i>percussionniste américain d'origine cubaine dont les influences musicales vont du jazz à la salsa.</i> M. Jean-Louis Guilhaumon : <i>président-fondateur du festival de Marciac et principal du collège de Marciac où a été ouvert en 1993 un atelier d'initiation au jazz.</i> Wynton Marsallis : <i>trompettiste américain de renom.</i></p>
--	--

1. Mise en route

A2 / B1 / B2 Constituer des groupes de trois ou quatre étudiants. Distribuer une carte du monde à chaque groupe.

Retrouvez les pays ou zones géographiques où sont nés les genres musicaux suivants :

1. La bossa nova 2. La salsa 3. Le reggae 4. Le jazz 5. Le rap 6. Le hip-hop 7. Le zouk 8. Le raï 9. Le flamenco 10. Le tango 11. Le fado 12. Le merengue.

Variante : faire écouter des extraits musicaux et faire identifier les courants musicaux dont ils sont issus.

Mise en commun et discussion.

2. Avec le document

A2 Donner le titre du document « Jazz à Marciac ».

Faites des hypothèses sur le contenu du reportage.

Visionner une première fois le document sans le son pour vérification des hypothèses.

B1 / B2 Visionner l'intégralité du document sans le son.

A deux. Identifiez les personnes qui apparaissent dans le reportage.

Où se déroule le reportage ?

De quel type d'événement s'agit-il ?

A2 Visionner le début du reportage (interviews des jeunes) avec le son.

Écoutez attentivement l'intervention du groupe de jeunes.

Qui sont-ils ? Quelles études suivent-ils ? Que leur apporte le festival ?

Quelle est la personne qui s'adresse à eux ?

A2 Visionner l'intégralité du reportage une seconde fois avec le son.

Retrouvez à partir de la liste suivante la fonction des différentes personnes vues dans le reportage.

1. Musicien 2. Festivalier 3. Bénévoles 4. Membre du comité d'organisation

5. Des jeunes suivant un stage de musique.

Mise en commun.

B1 / B2 Visionner le reportage avec le son.

A deux. Retrouvez les informations correctes sur le festival de Marciac. Vrai ou faux ?

1. Le festival dure 10 jours.

2. Les orchestres et musiciens sont français.

3. Les concerts ont lieu sous chapiteau et dans les rues.

4. Cette année le festival fêtera sa 27^{ème} édition.

5. La ville de Marciac est une grande ville.

6. L'édition 2004 a remporté beaucoup de succès.

7. Le festival de Marciac est un des plus grands festivals de jazz de France.

Solutions : 1. F : 15 jours / 2. F : de tous les horizons / 3 : V / 4. F : 28^{ème} / 5. F : un petit village / 6.V : tous les records ont été battu depuis ses 27 ans d'existence / 7. V

3. Expression orale

A2 / B1 / B2 A deux. Vous animez une émission de radio dans votre ville et vous venez dans ce festival pour réaliser une interview de Ray Barreto. Imaginez les questions que vous allez lui poser.

Niveau A2 : préparer les questions en groupe-classe.

Simulation de l'interview et correction lexicale, syntaxique et phonétique.

A2 / B1 A deux. Présentez un festival qui a lieu dans votre pays. Précisez sa durée, sa spécificité, les activités qui y sont proposées etc.

B2 Constituer des groupes de trois ou quatre étudiants.

Les jeunes interviewés au début du reportage sont des collégiens qui ont choisi une option artistique. Que pensez-vous de ce choix ?

Seriez-vous intéressé/e par une telle spécialisation ? Un tel choix est-il possible dans le système éducatif de votre pays ? Expliquez vos prises de position dans un débat.

4. Expression écrite

A2 / B1 / B2 Vous souhaitez découvrir le festival de Marciac cet été avec vos amis. Vous leur envoyez un courriel pour leur soumettre cette proposition. Vous leur donnez le maximum de détails (la date, la durée, le lieu la spécificité de ce festival ainsi que les possibilités d'hébergement sur place etc.)

Pour compléter vos informations sur le festival, consultez son site

www.jazzinmarciac.com

Pour vous documenter sur la ville et la région de Marciac, visitez les sites

www.marciac.net et **www.citaenet.com/marciac/**

5. Pour aller plus loin

- Faire utiliser le moteur de recherche Google afin de découvrir les festivals en France.

Diviser la classe en 4 groupes.

Groupe 1 : recherchez les festivals de musique.

Groupe 2 : recherchez les festivals de théâtre.

Groupe 3 : recherchez les festivals de cinéma.

Groupe 4 : recherchez les festivals de danse.

Mise en commun : présentez ces festivals en indiquant leurs dates, leur durée, leur spécificité, etc.

- Pour découvrir l'histoire du jazz, diviser la classe en cinq groupes :

Allez sur **www.nmartello.com/JAZZ** puis sélectionnez « Cours d'histoire du jazz ».

Groupe 1 : sélectionnez « les origines du jazz ».

Groupe 2 : sélectionnez « La période classique ».

Groupe 3: sélectionnez « Le jazz moderne ».

Groupe 4 : sélectionnez « Le jazz après 1960 ».

Groupe 5 : sélectionnez « L'évolution du jazz ».

Mise en commun.

Fiche réalisée par Christelle Garnaud, Cavilam, Vichy



11. Hip Hop à la Biennale de la Danse à Lyon

<p>Niveaux B1, B2.</p> <p>Objectifs . Objectifs communicatifs : écrire un article ; présenter à l'oral et à l'écrit un mouvement artistique ; créer une affiche pour une campagne de publicité ; justifier son opinion. . Objectif socio-culturel : découvrir le mouvement hip-hop et son origine.</p> <p>Thèmes Le hip-hop et la Biennale de la Danse à Lyon.</p>	<p>Vocabulaire La biennale : <i>une manifestation, une exposition ou un festival qui a lieu tous les deux ans.</i> Le popping : <i>une technique de danse qui consiste à se déplacer comme un robot.</i> Le locking : <i>une danse debout inspirée du disco.</i> Le break-dance (ou break) : <i>une danse avec des mouvements acrobatiques au sol.</i> La castagne (argot) : <i>la bagarre.</i> Un battle : <i>un duel entre deux groupes de danseurs de hip-hop.</i></p> <p>Notes Fame : <i>une série américaine sur le thème de la danse.</i> Le hip-hop : <i>mélange de plusieurs techniques de danse, le locking, le break et le smurf (rotations et ondulations du corps) que l'on retrouve souvent dans les chorégraphies des danseurs professionnels autour des chanteurs.</i></p>
---	---

1. Mise en route

B1 / B2 A deux : *quels genres de musique écoutez-vous ? Expliquez vos préférences. Aimez-vous danser sur la musique que vous écoutez ? Pourquoi ? Assistez-vous à des concerts ou festivals de musique ou de danse ?*
 A deux : *que pensez-vous des danses qui s'apparentent à un sport et où la gestuelle est très importante et libre (comme par exemple, le hip-hop) ? Qu'apporte cette danse à une chanson, selon vous ?*

2. Avec le document

B1 / B2 Visionner le reportage dans son entier, sans montrer le titre.
 A deux. *Quel est l'évènement présenté dans ce reportage ? Relevez les séquences du reportage et classez-les dans l'ordre chronologique. Résumez chaque séquence en une phrase.*
 Visionner la séquence sur le cours de hip hop.
Présentez le cours de hip-hop à l'aide des images et des informations données dans le commentaire.
Quelle est l'opinion des élèves sur le cours de hip-hop ?
 Visionner la suite du reportage (flash back) jusqu'à l'image où l'on voit un bâtiment de Lyon et les voitures. Diviser la classe en 2 groupes.
 Groupe A : *regardez attentivement les images et décrivez-les.*
 Groupe B : *écoutez attentivement le commentaire et relevez les informations données : date, lieu, contexte de l'origine du hip-hop.*
 Mise en commun : *reliez les images relevées aux informations données dans le commentaire.*

Visionner la suite du reportage jusqu'à la fin.

A deux.

Pourquoi la biennale de danse de Lyon a-t-elle choisi d'honorer le hip-hop, selon Guy Darmet, le directeur artistique ?

Caractériser l'ambiance qui règne dans la salle.

Relevez la définition d'un « battle » et son origine.

Qui oppose le « battle » montré dans le reportage ?

Quelle est l'opinion des personnes interviewées au sujet du spectacle ? Citez leurs paroles pour appuyer votre réponse.

Mise en commun.

3. Expression orale

B1 / B2 En petits groupes : *que pensez-vous de l'influence et du pouvoir de la musique et de la danse, à l'exemple du hip-hop qui a permis à de nombreux jeunes noirs américains de s'en sortir dans les années 80 ? Justifiez votre opinion.*

B2 A deux : *vous êtes tous les deux chroniqueurs à la radio. Vous montrez dans une de vos chroniques l'impact du mouvement et de la culture hip-hop aujourd'hui, à travers non seulement la musique, mais aussi l'état d'esprit, la mode vestimentaire... Vous faites le lien entre ce mouvement et d'autres cultures issues de la rue comme le rap ou le skate.*

Mise en commun en classe entière : plusieurs groupes jouent cette activité devant la classe.

4. Expression écrite et créativité

- *Vous êtes un journaliste d'un magazine musical dans les années 80, quand le hip-hop émerge. A l'aide du reportage et de vos connaissances sur le hip-hop, présentez dans un article destiné au grand public ce mouvement naissant à travers sa musique et sa danse.*

Pour en savoir plus sur le hi hop, consultez le site

- *Faites une affiche pour une campagne contre la violence dans la rue. Votre affiche doit contenir des « phrases chocs » et un slogan pour orienter les jeunes vers une forme d'expression artistique ou un sport.*

(cf. le modèle du hip-hop dont l'idée était de canaliser la violence engendrée par les jeunes gangs noirs et hispaniques et de la transformer en une énergie plus constructive, notamment par des compétitions artistiques.)

(Source : Ascendance Hip Hop, Mairie du 13^{ème} arrondissement de Paris, www.mairie13.paris.fr/mairie13/jsp/Portail.jsp?id_article=3745&id_rubrique=559)

5. Pour aller plus loin

Biennales de la Danse à Lyon

A deux : *rendez-vous à l'adresse www.lyonweb.net/reportage-photo/biennale-danse/index.htm et regardez les photos de la Biennale de la danse 2000. Comparez cette biennale avec celle vue dans le reportage.*

Le hip-hop

Allez sur le site de la mairie du 13^{ème} arrondissement de Paris à l'adresse suivante : www.mairie13.paris.fr, puis cliquez dans le menu en haut sur « vie associative », « l'espace associatif », « Ascendance Hip Hop » et « La danse Hip Hop : définition ».

Quelles informations supplémentaires à celles données dans le reportage apprenez-vous dans ce site ?

L'origine et l'évolution d'un mouvement artistique

A trois : *choisissez un mouvement artistique (musique, danse...) et faites des recherches pour présenter à la classe son origine et son évolution jusqu'à nos jours.*

Fiche réalisée par Thomas Sorin, Cavilam, Vichy



12. « 3 générations », Ballet de Jean-Claude Gallotta

Niveaux A2, B1. Objectifs . Objectifs communicatifs : interpréter le sens d'une œuvre, exprimer son opinion. . Objectifs linguistiques : le lexique des âges de la vie, les verbes de mouvement. . Objectifs culturels : la perception de l'âge dans une société.	Thèmes Les relations entre les générations. Vocabulaire Jeunisme (néologisme) : <i>culte de la jeunesse, valorisation excessive de cet âge de la vie.</i>
--	--

1. Mise en route

A2 / B1 Visionner le reportage sans le son et sans le titre.

Notez rapidement tous les mots que vous associez aux images du ballet.

Comment caractérisez-vous la scénographie ?

Quelle est, selon vous, la signification de ce ballet ?

Donnez-lui un titre.

2. Avec le document

A2 / B1 Visionner avec le son l'introduction du reportage.

Vérifiez vos hypothèses concernant le thème du ballet.

Repérez les deux questions posées dans le commentaire. (« Jusqu'à quand peut-on danser ? Que transmet-on en fonction de son âge ? »)

Visionner la suite avec le son.

À deux, notez tous les mots que vous avez entendus.

Mise en commun.

B1 Visionner une autre fois avec le son le court passage entre l'interview du chorégraphe et celle des deux danseurs.

Trois tranches d'âge sont nommées dans le commentaire : les enfants, les trentenaires, les seniors. Quelle qualité est respectivement associée à chacune d'entre elles par rapport à la danse ?

Visionner à nouveau l'interview de l'enfant et de la dame aux cheveux blancs.

- Quels mots pourraient qualifier l'expression, le regard de chacun pendant que l'autre parle ? L'enfant regarde la dame avec, la dame regarde l'enfant d'une manière

- Reformulez les paroles de chacun.

3. Expression orale

A2 / B1 *Quelle est la réponse apportée par le reportage aux deux questions posées dans l'introduction ? Quelle est votre propre réponse ?*

Que pensez-vous de ce ballet ? Donnez votre opinion d'une part sur l'idée (faire danser ensemble des personnes d'âge différent), d'autre part sur la réalisation telle que vous pouvez l'apprécier par ces courts extraits (pensez aussi au décor, aux costumes).

Connaissez-vous d'autres initiatives de ce type ?

B1 *Le reportage dit que « la société traverse une crise de jeunisme ». Comment une telle crise se manifeste-t-elle à votre avis ? Est-ce aussi le cas dans votre société ? Comment est actuellement perçue la vieillesse ? Y a-t-il une évolution ?*

4. Expression écrite

A2 / B1 Écrivez un article de quelques lignes pour présenter ce ballet. Intégrez le témoignage du chorégraphe et celui des deux danseurs.

B1 Imaginez la lettre que la dame envoie à une amie pour lui raconter cette expérience : le bonheur que cela lui procure mais aussi les doutes, les difficultés.

5. Lexique

B1 Le mouvement.

Visionner à nouveau sans le son uniquement les extraits du ballet.

Faites la liste de toutes les actions que vous reconnaissez : par exemple, bondir, étreindre...

Classez-les en deux catégories, celles qui expriment « l'énergie créatrice du corps », celles qui expriment l'échange avec l'autre.

Les âges de la vie.

En groupes. Cherchez ensemble le maximum d'expressions (expressions standard ou métaphores) pour désigner les différents âges.

Quelles qualités associez-vous aux différentes étapes de la vie ?

6. Pour aller plus loin.

A2 Créativité

Continuez librement ces vers de Jacques Prévert, trouvez une chute au poème (une réponse à la question posée « Que faites-vous avec ... ? »)

Ou gardez la même structure mais trouvez d'autres mots par exemple « Que regardez-vous..... avec ce sourire »

Que faites-vous la petite fille Avec ces fleurs fraîchement coupées Que faites-vous la jeune fille Avec ces fleurs Que faites-vous la jolie femme Avec ces fleurs Que faites-vous la vieille femme Avec ces fleurs Je	Le bouquet Que faites-vous la petite fille Avec ces fleurs fraîchement coupées Que faites-vous la jeune fille Avec ces fleurs, ces fleurs séchées Que faites-vous la jolie femme Avec ces fleurs qui se fanent Que faites-vous la vieille femme Avec ces fleurs qui meurent J'attends le vainqueur. Jacques Prévert, Paroles
---	---

B1 Découvrez une initiative intéressante : le prix Chronos de littérature qui « propose aux participants (des lecteurs de la maternelle à plus de 95 ans) de lire des ouvrages ayant pour thème les relations entre les générations, la transmission du savoir, le parcours de vie, la vieillesse et la mort... ». Le thème : « Grandir, c'est vieillir, vieillir, c'est grandir »).

Allez sur le site www.prix-chronos.org

Lisez la présentation. Ensuite, allez dans « Archives » lire le résumé de quelques-uns des romans sélectionnés. Faites du ballet que vous avez vu le sujet d'un roman ou d'un film.

- Allez chercher plus d'informations sur la structure de la population par tranches d'âges, et sur le mode de vie des personnes âgées (consommation, loisirs, participation à la vie sociale et politique sur le site www.insee.fr)

Fiche réalisée par Eliane Grandet Cavilam, Vichy

13. Les ballets de Tahiti

<p>Niveaux A2, B1, B2.</p> <p>Objectifs . Objectifs communicatifs : débattre ; présenter des traditions ; décrire un pays. . Objectifs culturels : découvrir la France d'Outre Mer et un peintre français</p> <p>Thèmes Tahiti, la France d'Outre Mer. La culture et les traditions d'un pays, le tatouage.</p>	<p>Vocabulaire Vahiné : <i>femme en tahitien.</i> Ori (Tahiti) : <i>danse tahitienne.</i> Tane : <i>homme en tahitien.</i></p> <p>Note Tahiti fait partie de l'archipel de la Société.</p>
--	--

1. Mise en route

A2 / B1 / B2 Allez sur le site www.tlfq.ulaval.ca/axl/francophonie/dom-tom.htm ou

www.outre-mer.gouv.fr/outremer/front

Que signifie le sigle DOM-TOM ?

Retrouvez les pays qui sont soit des DOM soit des TOM.

Mise en commun.

Variante : travailler à partir d'une carte du monde.

Situez les territoires français en dehors de la métropole.

2. Avec le document

A2 / B1 / B2 Visionner sans le son le début du reportage jusqu'à l'image où apparaissent les jeunes femmes.

Observez les premières images : faites un portrait physique des personnes filmées.

Mise en commun.

A2 / B1 / B2 Reprendre le visionnage du reportage jusqu'au gros plan sur la mer turquoise.

D'après les paysages entrevus, précisez les hypothèses émises sur la situation géographique, le climat du pays d'origine des danseuses vues précédemment.

A2 / B1 / B2 Visionner sans le son le reportage jusqu'à la fin.

Observez les artistes qui évoluent sur scène.

Groupe 1 : *décrivez leurs costumes.*

Groupe 2 : *décrivez leurs danses.*

Groupe 3 : *décrivez leurs instruments de musique.*

Mise en commun.

A2 Visionner avec le son uniquement l'interview du directeur de la troupe où celui-ci évoque les professions des membres du groupe.

Parmi les professions présentes dans la liste suivante, entourez celles qui sont citées.

Secrétaire – Pompier – Enseignant - Personnel médical - Inspecteur de police –
Boulangier –Chauffeur - Gardien de la paix.

Solutions : *gardien de la paix - représentant du corps médical - inspecteur de police - secrétaire*

B1 / B2 Visionner l'ensemble du reportage avec le son

Dites si les informations suivantes sont vraies ou fausses.

1. La Polynésie Française comporte plus de 100 îles.

2. La troupe est constituée de 40 membres.

3. Les membres du groupe gagnent beaucoup d'argent.
4. Ils portent des tatouages pour des raisons esthétiques.
5. Les danses ont une symbolique sociale.

Solutions : 1. V / 2. F : 30 membres / 3. F : ils doivent tous avoir une activité professionnelle car « la danse ne nourrit pas son monde » / 4. F : leur tatouage représente leur arbre généalogique / 5. V

3. Expression orale

A2 A deux. *Présentez les danses et musiques traditionnelles de votre pays.*

B1 / B2 A deux. *Pensez-vous qu'il soit important de préserver les coutumes de son pays comme le fait cette troupe à travers la danse ? Quelle est la place accordée au folklore dans votre pays d'origine ? Justifiez votre réponse.*

B1 / B2 A deux. *Dans la société actuelle, le tatouage est à la mode, comment expliquez-vous cet engouement ? Etes-vous pour ou contre ? Argumentez votre prise de position.*

B2 Constituer deux groupes en vue d'un débat.

Groupe 1 : *le folklore est passéiste et ringard, il donne une image stéréotypée et négative de son peuple.*

Groupe 2 : *le folklore contribue à la reconnaissance des peuples et à la sauvegarde de leurs traditions.*

4. Expression écrite

A2 Constituer des groupes de deux.

Allez sur le site **www.tahitiplanet.com** et cliquez sur les liens dans la rubrique « Tourisme ».

Présentez l'île de Tahiti (sa situation géographique, sa population, sa monnaie, ses activités économiques, etc.).

Mise en commun.

B1 / B2 Découvrir Tahiti. A deux. Allez sur les sites **www.ville-papeete.pf/** et **www.tahiti-fenua.com** et **www.tahitiguide.com**

Vous êtes chargé/e par un groupe d'amis d'organiser votre prochain voyage d'une durée de 10 jours à Tahiti. Réalisez l'itinéraire incluant les activités et les visites possibles dans cette île.

Lecture des productions.

5. Pour aller plus loin

A2 / B1 / B2 Constituer *trois groupes*. Approfondir les connaissances des étudiants sur Gauguin et sa peinture.

Allez sur le site **www.france5.fr**, sélectionnez « Arts et culture » puis « Gauguin » en bas de la page dans la rubrique « France 5 Education ».

Groupe 1 : *sélectionnez « La vie de Gauguin ».*

Groupe 2 : *sélectionnez « Gauguin le voyageur ».*

Groupe 3 : *sélectionnez « Gauguin dans son siècle ».*

Relevez les informations qui vous semblent importantes pour présenter l'artiste à la classe.

Mise en commun et échange d'informations.

A2 / B1 / B2 A écouter

Le dernier album de Jacques Brel « les Marquises ». L'artiste a vécu les dernières années de sa vie dans les îles Marquises après avoir séjourné à Tahiti.

Fiche réalisée par Christelle Garnaud, Cavilam, Vichy

14. Le cirque, retour à la tradition

<p>Niveaux A2, B1, B2.</p> <p>Objectifs . Objectifs communicatifs : exprimer une opinion ; argumenter ; rédiger une lettre amicale, une lettre formelle, un article de presse ; présenter une profession. . Objectifs linguistiques : enrichissement lexical : les qualités ; apprendre les professions traditionnelles du cirque. . Objectif culturel : découvrir un nouvel art : le cirque contemporain.</p> <p>Thème Le cirque.</p>	<p>Vocabulaire Un retour aux sources : <i>ici, revenir aux traditions, aux débuts.</i> Bâti : <i>ici, pour quelqu'un, constitué.</i> Sans tralala : <i>sans chercher à en imposer.</i> D'avant-garde : <i>qui joue un rôle de précurseur.</i> Une corde volante : <i>une performance aérienne de cirque exécutée par des funambules, comme le trapèze.</i> Un portique coréen : <i>également une performance aérienne de cirque exécutée par des funambules.</i> Un salto : <i>un saut qui s'effectue en avant ou en arrière, sorte de roulade en l'air.</i> Une vrille : <i>un saut avec rotation avant ou arrière sur soi-même.</i> Une alchimie : <i>ici, une fusion.</i></p>
---	---

1. Mise en route

A2 / B1 / B2 Ecrire le titre du reportage au tableau.

Aimez-vous le cirque ? Pourquoi ?

Quels mots associez-vous au mot « cirque » ?

B1 / B2 Dans cette liste de mots, listez les professions présentes dans un cirque.

2. Avec le document

A2 Visionner tout le document.

- A deux : *relevez les actions des artistes et notez-les sous forme de verbes.*

- *Relevez les différences entre les scènes filmées pendant les répétitions et celles filmées pendant les spectacles, à travers le son et l'image.*

- *Relevez le point commun entre les répétitions et les spectacles, souligné par le journaliste.*

B1 / B2 A deux : *résumez les propos de Roland Shön.*

Relevez le nom des deux écoles de cirque citées dans le reportage.

Quelle est la tendance générale du cirque contemporain ? Cette tendance est visible à travers quel grand signe, selon les élèves d'une des deux écoles de cirque ?

Relevez les caractéristiques du cirque contemporain.

Quelle est la question que se pose Mathieu Despoisse ?

Mise en commun.

3. Expression orale

A2 / B1 / B2 A deux : *qu'est-ce qui vous impressionne le plus au cirque ? Justifiez et argumentez votre opinion.*

Niveau A2 : *pensez à réutiliser les verbes listées dans l'activité 2. Avec le document.*

Vous pouvez vous aider de gestes ou dessins.

A2 / B1 Parmi les métiers traditionnels du cirque, quel est celui que vous aimeriez exercer ? (clown, trapéziste, dompteur d'animaux sauvages, écuyer, jongleur etc.).
Pour quelles raisons ?

- Que pensez-vous des « nouveaux » cirques qui se démarquent des cirques traditionnels ?

B2 « Si l'effort prime, l'esthétique demeure pour le plus grand bonheur du spectateur ; entre le corps et l'esprit, l'alchimie est réussie » (fin du reportage). Qu'en pensez-vous ?

Que doit nous apporter le cirque ? Le Cirque du Soleil se donne pour mission d'invoquer, de provoquer, d'évoquer l'imaginaire, les sens et l'émotion des spectateurs dans le monde entier. Selon vous, le cirque a-t-il une mission ?

4. Expression écrite

A2 Ecrivez à un/e ami/e pour lui raconter votre soirée au cirque.

B1 / B2 Rédigez un article de presse qui annonce l'arrivée d'un cirque dans votre ville et qui présente son programme.

A deux. Rédigez une synthèse de ce que disent les personnes interviewées.

- Vous êtes le directeur d'une école de cirque et, dans le cadre des inscriptions à votre école, vous écrivez une lettre à l'attention des futurs élèves dans laquelle vous expliquez la réalité de la profession, les avantages et les inconvénients. Vous insistez dans cette lettre sur les qualités exigées pour suivre une telle formation.

5 Pour aller plus loin

Les cirques

A2 / B1 / B2 Allez sur le site <http://perso.wanadoo.fr/pg/cirque>

Vous allez découvrir des cirques français. Choisissez-en un et présentez-le à la classe.

Découvrez des cirques moins traditionnels et leur historique, comme le Cirque du Soleil <http://www.cirquedusoleil.com> ; le Cirque Plume

<http://www.cirqueplume.com>

Découvrez d'autres cirques <http://www.musee-du-cirque.com/cirque-liens.html>

Présentez l'un de ces cirques à la classe.

Les écoles de cirque

B1 / B2 Rendez-vous sur les sites suivants :

<http://crdp.ac-reims.fr/cddp51/arts-culture/cnac/default.htm> et

www.esac.be/fr/news.htm

Présentez ces deux écoles : comparez leur organisation. Choisissez ensuite celle où vous iriez et dites pour quelles raisons.

Fiche réalisée par Anne Laurent et Thomas Sorin, Cavilam, Vichy.

15. Exposition Lalique à Clermont-Ferrand

<p>Niveaux A2, B1, B2.</p> <p>Objectifs . Objectifs communicatifs : décrire un objet réaliser une biographie, argumenter. . Objectifs culturels : découvrir un artiste français.</p> <p>Thèmes L'art nouveau, un artiste français.</p> <p>Vocabulaire Bacchante : <i>prêtresse du culte de Bacchus.</i></p>	<p>Notes Art nouveau : <i>mouvement artistique né à la fin du XIX^{ème} siècle, les thèmes sont figuratifs et puisent leur source dans la nature.</i> Bacchus : <i>nom donné tardivement à Dionysos, dieu grec du vin, et utilisé préférentiellement par les Romains.</i> Sarah Bernhardt : <i>tragédienne et sculpteur, admiratrice des créations de Lalique. Un médaillon la représentant (exposé au musée d'Orsay) a été réalisé par Lalique en 1896.</i> François Coty : <i>parfumeur français pour qui Lalique a créé des flacons.</i></p>
---	--

1. Mise en route

A2 / B1 / B2 Constituer des groupes de trois ou quatre personnes.

Remettez les mouvements architecturaux suivants dans l'ordre d'apparition au cours des siècles : A. Renaissance - B. Art Déco - C. Baroque - D. Art Nouveau - E. Roman - F. Néoclassique - G. Gothique

Solution : 1E / 2G / 3A / 4C / 5F / 6D / 7B

B2 *Que savez-vous de ces mouvements ?*

Mise en commun.

Variante

A2 / B1 / B2 *A deux. Quels joailliers et bijoutiers connaissez-vous ?*

Mise en commun.

2. Avec le document

A2 / B1 / B2 Visionner le document sans le son.

Retrouvez dans la liste suivante des objets qui apparaissent dans le reportage : des bouchons - un vase - des figurines - des boîtes - des bijoux - des flacons - des bougeoirs - des horloges.

Solution : des flacons - des figurines - des bijoux - des flacons - des bouchons - un vase

Visionner une deuxième fois le document sans le son.

A2 / B1 / B2 Constituer deux groupes.

Groupe 1 : *identifiez les matières qui sont utilisées dans les créations de Lalique.*

Groupe 2 : *décrivez les formes utilisées.*

Mise en commun.

D'après vous, quel(s) style(s) a(ont) influencé Lalique ?

B2 Visionner le document avec le son. *A deux. Ce reportage nous donne des renseignements sur*

- le parcours professionnel de Lalique.
- la vie privée de Lalique. **(non)**

- ses sources d'inspiration.
- ses créations.
- son style.

Mise en commun.

B1 / B2 Visionner une seconde fois le document avec le son.

Diviser la classe en deux groupes.

Groupe 1 : retrouvez les créations de Lalique.

Groupe 2 : retrouvez les rencontres qui ont joué un rôle important dans sa carrière.

Mise en commun.

A2 / B1 / B2 A deux. A la fin du document, Danielle Londiche Blineau nous présente la pièce emblématique, la pièce bacchante de Lalique. Complétez le tableau suivant puis présentez cet objet dans un court texte.

Origine du nom de la pièce	
Année de création	
Thème d'inspiration	
Motifs	
Personnages	
Couleurs	
Matières	

3. Expression orale

A2 / B1 / B2 A deux. Décrivez un objet d'un artiste dont vous aimez les créations.

Mise en commun.

B2 Variante : pour les étudiants suivant des études artistiques. A deux.

A votre tour, imaginez un objet qui correspondrait à vos aspirations. Décrivez-le.

Mise en commun.

B2 Les pièces de Lalique comme celles d'autres artistes sont très rares et par conséquent vendues à des prix très élevés. Qu'en pensez-vous ? Justifiez votre réponse.

4. Expression écrite

A2 / B1 Ecrivez une biographie de René Lalique en utilisant les informations du site www.lalique.com

B2 « N'importe quel objet peut être un objet d'art pour peu qu'on l'entoure d'un cadre. » (Boris Vian). Que pensez-vous de cette vision de l'art ? Vous développerez votre argumentation dans un texte d'au moins 150 mots.

5. Pour aller plus loin

- Pour compléter vos connaissances sur l'art nouveau, visitez le site

<http://lartnouveau.ifrance.com>

- Pour découvrir Sarah Bernhardt, promenez-vous sur le site www.evene.fr

A2 / B1 / B2 Créer des groupes de trois. Utilisez le moteur de recherche Google et trouvez les réponses correctes aux questions suivantes.

1. Quel roi fit venir Léonard de Vinci en France ? Louis XI François 1^{er} Henri III
2. Dans quelle ville se trouve le Palais des Papes ? Nice Paris Avignon
3. MC Pietragalla est une danseuse une écrivaine une chorégraphe
4. Qui a inventé le cubisme ? Braque Kandinsky Degas
5. L'Arc de Triomphe est un monument construit sur les ordres de Charlemagne Louis XVI Napoléon 1^{er}
6. Quel peintre français s'est inspiré de scènes exotiques ? Renoir Delacroix Gauguin
7. Quelle montagne a inspiré les peintres Van Gogh et Cézanne ? La Sainte Victoire la montagne noire
8. Quel château a inspiré l'auteur de la Belle au bois Dormant ? Amboise Ussé Cheverny
9. Quel mouvement de peinture est apparu en France vers 1875 ? l'impressionnisme le fauvisme l'expressionnisme

10. *Les Nymphéas* est une oeuvre de Manet Renoir Monet

11. Quel point commun ont le Louvre, l'arche de la Défense et la Place de La Concorde ? Ils ont été construits la même année sur un même axe à la demande du même dirigeant.

Solutions : 1. François 1^{er} / 2. Avignon / 3. Une danseuse / 4. Braque / 5. Napoléon 1^{er}
6. Gauguin / 7. La Sainte Victoire / 8. Ussé / 9. l'impressionnisme / 10. Monet / 11. sur un même axe

B2 Variante. Constituer des groupes de 3 étudiants. Faire créer aux étudiants un quiz sur l'art en utilisant des encyclopédies ou le moteur de recherche Google.

Préparez 5 questions à choix multiple sur le thème de l'art.

Posez à tour de rôle vos questions aux autres groupes.

Fiche réalisée par Christelle Garnaud, Cavilam, Vichy

Regards 5

Sélection du magazine France Feelings

DVD 2

Sciences et techniques

1. Inauguration du TGV sud-coréen.
2. La restauration de Notre Dame de Paris.
3. La vinification du vin de Bordeaux.
4. Usine d'assemblage de l'Airbus A380.
5. La vie à bord d'un sous-marin nucléaire.
6. Le traitement virtuel de l'agoraphobie.
7. Exportateur de génétique française.
8. La valorisation des déchets verts.

1. L'inauguration du TGV sud-coréen

<p>Niveaux A2, B1.</p> <p>Objectifs . Objectifs communicatifs : exposer les avantages et les inconvénients ; demander, donner des informations chiffrées. . Objectifs linguistiques : les nombres ; l'expression de la longueur, de la distance, du prix, etc.</p>	<p>Thèmes Présentation du TGV sud-coréen. Le transfert des technologies.</p> <p>Vocabulaire Un cheminot : <i>un employé des chemins de fer.</i> La faisabilité : <i>la possibilité d'être fait.</i> Une rame : <i>un ensemble de wagons formant un train.</i> Le rail : <i>le transport par voie ferrée.</i> La SNCF : <i>la Société Nationale des Chemins de Fer Français.</i></p>
--	---

1. Mise en route

A2 / B1 A deux. Noter le mot « train » au tableau.

*Faites la liste de tous les mots et expressions que vous associez au mot « train ».
Classez-les en 3 catégories : techniques/matériel, personnes, autres (par exemple, annonces).*

Mise en commun.

A deux. *Faites la liste des mots et expressions synonymes de « grande vitesse ».*

Mise en commun.

A2 / B1 A deux.

Existe-t-il un train à grande vitesse dans votre pays ? Quel est son nom ?

Quel est son nom en France ? Quelles activités associez-vous à une inauguration ?

Mise en commun.

2. Avec le document

A2 / B1 Visionner les premières images du reportage. Arrêter avant le commentaire en français.

Imaginez la traduction en français de ce que dit l'hôtesse. (Cette activité n'est pas pertinente pour les élèves coréophones)

A2 / B1 A deux. Visionner le document en entier.

Comparez avec ce que vous avez imaginé lors de la mise en route.

A2 / B1 Visionner à nouveau le document en entier. Ecrire les questions suivantes au tableau ou en distribuer une photocopie à chaque élève.

Notez les informations suivantes :

- Noms de villes françaises où ont été construites les premières rames :
- Longueur de la ligne Séoul-Pusan :
- Longueur des tunnels :
- Longueur des viaducs :
- Nombres d'experts français qui ont travaillé sur place :
- Longueur du dépôt :
- Longueur des rames :
- Vitesse du KTX :
- Temps mis pour la modernisation du rail Sud Coréen :
- Nombre de rames construites en France et en Corée :
- Coût du programme :

Mise en commun.

B1 Qui sont les deux Français interviewés ? Que disent-ils ?

Ecrire les affirmations suivantes au tableau ou en distribuer une photocopie à chaque élève.

Notez « V » si vous pensez que l'affirmation est vraie et « F » si elle est fausse.

- 1- Le transfert des technologies n'était pas une condition à la réalisation du projet.
- 2- Ce transfert est une réussite.
- 3- Ce transfert va servir d'exemple pour d'autres contrats en Asie.
- 4- Il est possible d'exporter des équipements comme le TGV sans exporter les technologies.

Mise en commun.

A2 / B1 Qu'est-ce que les rames coréennes offrent de plus que les rames françaises ?

Mise en commun.

3. Expression orale

A2 / B1 A deux. A tour de rôle, posez-vous les questions sur les informations trouvées lors de l'activité précédente et répondez-y.

Par exemple :

- A- « Quelle est la longueur de la ligne de Séoul-Pusan ? »
- B- « 408 Km » ou « Elle est de 408 Km »

A2 / B1 En petits groupes de 3 ou 4.

Quels sont les avantages et les inconvénients du train TGV par rapport à l'avion sur des distances assez courtes ? Quel moyen de transport préférez-vous ?

4. Expression écrite

A2 / B1 Vous êtes journaliste et avez participé au voyage inaugural du TGV sud-coréen.

- Rédigez un message destiné à une agence de presse. Vous trouverez des dépêches sur le site **www.tv5.org** (rubrique Informations / L'actualité en continu)
- Rédigez un article : en vous basant sur les images et sur les informations du reportage, racontez votre expérience et exprimez vos impressions.

5. Pour aller plus loin

A2 / B1 Allez sur le site : **www.linternaute.com** et cliquez sur « Savoir » dans le menu de gauche puis sur « Encyclopédie », et enfin sur « le train à grande vitesse ».

- 1- Notez les chiffres sur le TGV. Rédigez un petit texte avec ces informations.
- 2- L'histoire du TGV. Selon le nombre d'élèves, partager ou non la classe en petits groupes. Attribuer une ou deux informations à chacun. Lisez l'information qui vous a été attribuée et, de mémoire restituez-la au reste de la classe.
- 3- Dans la rubrique « Les sites de références », « le site TGV », cliquez sur « La carte du réseau ». Retrouvez les deux villes où ont été construites les premières rames du TGV sud-coréen.
- 4- Dans la rubrique « Les sites de référence », « Sterlingot », cliquez sur « Les distances ». A deux. Choisissez quelques villes et situez-les par rapport à Paris. A tour de rôle, posez-vous des questions. Par exemple :
 - A- « Où se trouve Lyon ? »
 - B- « A x Km au Sud Est de Paris »

B1 Lisez la description suivante écrite par Emile Zola dans « La bête humaine » (1890).

La Bête Humaine d'Emile Zola

Dans le vaste hangar fermé, noir de charbon, et que de hautes fenêtres poussiéreuses éclairaient, parmi les autres machines au repos, celle de Jacques se trouvait déjà en tête d'une voie, destinée à partir la première. Un chauffeur du dépôt venait de charger le foyer, des escarbilles rouges tombaient dessous, dans la fosse à piquer le feu. C'était une de ces machines d'express, à deux essieux couplés, d'une élégance fine et géante, avec ses grandes roues légères réunies par des bras d'acier, son poitrail large, ses reins allongés et puissants, toute cette logique, et toute cette certitude qui font la beauté souveraine des êtres de métal, la précision dans la force.

Rédigez ensuite une courte description du dépôt du TGV sud-coréen à la manière de Zola.

Lisez l'extrait suivant de « la sieste assassinée » de Philippe Delerm (édition Gallimard - décembre 2000 – Collection l'Arpenteur)

Une micheline est un petit train monté sur pneumatiques (du nom du constructeur Michelin).

La peur de la micheline de Philippe Delerm

La micheline rouge et blanche cassé doit venir s'amarrer au quai de la gare à dix-huit heures quinze. Cinq minutes avant, un TGV a giflé le quai désert. On s'est reculé de deux pas. Le souffle a ébranlé tout l'espace. Les murs de la station ont vibré, soumis et outragé. Le petit cabanon - toilette de bois vert sombre n'a même pas compris de quoi il s'agissait. Maintenant, la gare s'est recoiffé dans la lumière chaude. Les géraniums ont retrouvé un peu de leur sérénité pour accueillir un visiteur plus policé.

On la voit venir de loin, la micheline, après le passage à niveau de la dernière courbe. Elle est posée si bas sur les rails, comme un chat familier qui s'approche sans hâte. Le moteur a déjà décéléré, et le ta-dam-ta-dam bringuebalant s'est converti en pom-pom-pom régulier, finissant. Un bruit tout à fait rond, protecteur, pacifiant. Les mains croisées derrière le dos, on se sent monter aux lèvres un début de sourire.

Pourtant, si celui qu'on attend ne descendait pas, la sagesse du pom-pom-pom serait d'une ironie cruelle. Un contrôleur saute du train encore en marche à pas glissés, annonce le nom du village. Un crissement de freins monte à présent, juste avant l'immobilité complète. Le ronron du moteur se fait plus tranquille encore, accompagné d'un jet de fumée noire. Le chef de gare donne un paquet au contrôleur. Quatre ou cinq passagers n'en finissent pas de descendre sur le quai avec une indifférence routinière qui vous prend le cœur. Celui que l'on attend est toujours le dernier, le seul embarrassé par son bagage. Dix-huit heures dix-huit. Pas plus de trois minutes de retard, juste de quoi se faire une petite peur, une petite fête. Coup de sifflet. Le pom-pom-pom enfle à nouveau. Après les embrassades on doit se taire, attendre pour traverser la voie en regardant ensemble devant soi. Le rouge et blanc s'étire lentement, libère un pan de mur à géraniums, un ciel d'été.

A la manière de P. Delerm, décrivez un de vos départ en voyage (en train, autocar, avion...)

Fiche réalisée par Anny Beauvais, Cavilam, Vichy

2. La restauration de Notre Dame de Paris

<p>Niveaux B1, B2.</p> <p>Objectifs . Objectifs communicatifs : exprimer son accord ou son désaccord ; décrire un monument ; raconter des événements. . Objectifs linguistiques : le temps du passé ; les termes de l'argumentation. . Objectifs socio-culturels : le patrimoine national ; la protection des monuments historiques.</p> <p>Thèmes La protection du patrimoine national. Les techniques de restauration.</p> <p>Vocabulaire A l'abri des regards : <i>sans être vu.</i> Un ciseau : <i>un outil tranchant à une extrémité.</i> Une massette : <i>un gros marteau.</i> Peaufiner : <i>nettoyer, polir, parachever avec beaucoup de soin.</i> Une églantine : <i>une rose sauvage.</i> Un pinacle (architecture) : <i>petite pyramide au sommet d'un édifice.</i></p>	<p>Une chimère : <i>un monstre imaginaire qui crache des flammes.</i> Patiner : <i>donner l'aspect d'une patine.</i> La patine : <i>la couleur et l'aspect que prennent certains objets (en particulier en bois, en pierre et en cuivre) en vieillissant.</i></p> <p>Notes Les monuments historiques : <i>institution qui dépend du ministère de la Culture, créée par la loi du 31 décembre 1913. Cette institution est chargée du classement et de la protection du patrimoine (immeubles publics et privés). Les architectes en chef des monuments historiques sont en particulier responsables du contrôle des travaux de restauration des monuments classés « Monuments historiques ».</i> La tempête de la fin décembre 1999 a sévi sur une grande partie de la France et a fait des dégâts importants sur les bâtiments, les forêts et les matériels. (lignes électriques en particulier) La destruction de nombreux arbres du parc du château de Versailles, y compris, le fameux chêne de la reine Marie Antoinette a ému de nombreux étrangers.</p>
---	--

1. Mise en route

B1 / B2 Ecrire au tableau « monuments historiques de Paris ».

Allez noter les noms de ceux que vous connaissez.

B1 / B2 Cherchez dans un dictionnaire les différents sens du mot « restauration » et tous les mots de la même famille.

Le titre du document que vous allez voir est « La restauration de Notre Dame de Paris ». Imaginez son contenu.

Mise en commun.

2. Avec le document

B2 Faire écouter la bande son en cachant les images. A deux.

Quel est le sujet du document ? Quelles informations avez-vous retenues ?

Mise en commun.

B1 / B2 A deux.

Visionnez le document une ou deux fois en entier et répondez aux questions suivantes :

- *Quels métiers sont représentés ?*
- *Quels outils la jeune femme utilise-t-elle ?*
- *Sa technique est-elle moderne ?*

- *Quelles sont les trois raisons principales de cette restauration ? (les tempêtes de 1999, la pollution, l'usure du temps).*
- *Qu'est-ce qu'une chimère ?*
- *Quel est le rôle de l'architecte en chef des monuments historiques ?*
- *Pourquoi faut-il passer une peinture spéciale sur les pierres neuves ?*
- *Combien cette restauration va-t-elle coûter ?*
- *Depuis combien de temps restaure-t-on Notre Dame de Paris ?*

Mise en commun.

3. Expression orale

B1 / B2 A deux.

La restauration des monuments historiques coûte très cher. Est-elle nécessaire ou faut-il laisser faire le temps ? Cherchez le maximum d'arguments pour ou contre.

Mise en commun.

B1 / B2 Variante : partager la classe en 2 groupes.

Groupe 1 : *cherchez le maximum d'arguments en faveur de la restauration des monuments historiques.*

Groupe 2 : *cherchez le maximum d'arguments contre la restauration.*

Organiser un débat entre les 2 groupes.

B1 / B2 A deux. *Aimeriez-vous exercer un des métiers du document ? Pourquoi ?*

Mise en commun.

4. Expression écrite

B1 / B2 *Rédigez un texte pour présenter un monument historique de votre ville ou de votre pays à votre correspondant/e français/e : situez-le, décrivez-le, racontez son origine, son histoire et ses éventuelles transformations dans le temps.*

B1 / B2 *Connaissez-vous un lieu historique dans votre pays ou dans un autre pays qui a subi des dégâts ou a été détruit lors de catastrophes naturelles, ou de guerres ou par la volonté des hommes... ?*

Recherchez des informations concernant ce monument et rédigez un petit article présentant ces informations.

5. Pour aller plus loin

B1 / B2 *Allez sur le site :*

<http://www.culture.gouv.fr/culture/actualites/tempete/tempete-regions.htm>

A deux. Choisissez un ou deux monuments qui ont subi des dégâts lors des tempêtes de 1999.

Présentez ces monuments à la classe : où ce monument se trouve en France ? De quel type de site s'agit-il ? Quels dégâts a-t-il subi ? Etc.

B1 / B2 *Retrouvez les paroles de deux chansons extraites de « Le bossu de Notre Dame » sur www.paroles.net*

B2 *Lisez ou relisez le roman de Victor Hugo (son premier roman 1931) « Notre Dame de Paris ». Notez les passages qui décrivent la cathédrale.*

Allez sur le site (en particulier la partie « description ») :

www.a-paris.net/A-paris-balade-notre-dame.htm

Retrouvez-vous les lieux décrits par Victor Hugo ?

Fiche réalisée par Anny Beauvais, Cavilam, Vichy

3. La vinification du Bordeaux

<p>Niveaux B2, C1.</p> <p>Objectifs . Objectifs communicatifs : tenir compte de différents avis autour d'un thème et exprimer son opinion ; comprendre et présenter les étapes de fabrication d'un vin. . Objectif socio-culturel : découvrir la fabrication d'un vin de Bordeaux.</p> <p>Thèmes La fabrication d'un vin de Bordeaux, le Saint-Emilion.</p> <p>Vocabulaire La vinification : <i>le procédé par lequel le jus de raisin est transformé en vin.</i> Un millésime : <i>ici, le vin récolté pendant l'année. Habituellement, le millésime est l'année de récolte d'un vin.</i> Un cru : <i>un vin produit par un terroir déterminé, ici, le Saint-Emilion.</i></p>	<p>Un œnologue : <i>un spécialiste dans l'étude des techniques de fabrication et conservation des vins.</i> Le moût : <i>le jus de raisin qui n'a pas encore subi la fermentation alcoolique.</i> Une garde : <i>ici, pour un vin, il s'agit de sa capacité de conservation. Un vin de garde désigne un vin montrant une bonne aptitude au vieillissement.</i> Une fermentation alcoolique : <i>une transformation du sucre en alcool.</i> Macérer : <i>ici, tremper, reposer.</i> Une extraction : <i>l'action de séparer un élément du mélange, de la matière première dont il fait partie.</i> Une pellicule : <i>la peau du raisin.</i> Un tanin ou tannin : <i>une substance organique d'origine végétale.</i> Un fût : <i>un tonneau pour mettre le vin.</i> Caniculaire : <i>torride, très chaud. Du nom canicule qui signifie une grande chaleur.</i> Une alchimie : <i>un art complexe. L'alchimie était une science occulte à l'époque du Moyen Âge.</i></p>
--	--

1. Mise en route

B2 / C1 A deux : *dressez une liste de mots que vous associez à « Bordeaux ».*

Mise en commun.

Retenir le mot « vin » s'il est donné ou le proposer.

A deux : *dressez une liste de mots que vous associez à « vin ».*

Mise en commun.

Quels vins, français ou étrangers, connaissez-vous à part le Bordeaux ?

Que savez-vous sur la fabrication des vins ? Rassemblez vos connaissances à ce sujet.

2. Avec le document

B2 / C1 Visionner le début du reportage, jusqu'à la fin de l'interview.

Quel est l'évènement montré et où se situe-t-il ?

Qui sont les personnes qui assistent à cet évènement ?

Comment sont habillées les personnes présentes ? Que pouvez-vous en déduire ?

A quoi l'homme compare-t-il cet évènement ?

Mise en commun.

Visionner la suite du reportage jusqu'à la fin de l'interview avec l'œnologue Emmanuelle Daligny-Fulchi.

A deux : *observez les images des raisins sur le tapis roulant. Que font les travailleurs ?*

Dites si les affirmations suivantes sont vraies ou fausses :

a/ La couleur du raisin pressé détermine la couleur du vin.

b/ Comme toutes les années, le potentiel du vin présenté est de 15 degrés.

Justifiez vos réponses.

Solutions : a et b = faux

Expliquez à l'aide des images et du commentaire comment on calcule le potentiel d'alcool dans un vin.

Mise en commun.

Visionner la scène qui commence par l'image de la barrique qui roule, jusqu'à la fin de l'interview avec l'homme présentant les barriques en fût de chêne.

Depuis combien de temps a-t-on compris l'intérêt des barriques en fût de chêne dans l'élevage des grands vins ?

Expliquez l'intérêt d'utiliser le fût de chêne.

Visionner deux fois le reportage dans son entier.

A deux : *retracez les différentes étapes de la vinification.*

Expliquez en quelques mots chaque étape et précisez, quand l'information est donnée dans le reportage, la durée pour chacune d'elle et la période de temps entre ces étapes.

3. Expression orale

B2 / C1 - La loi Evin, votée le 10 janvier 1991, renforce la lutte contre l'alcoolisme, et est accusée de faire diminuer la vente et la consommation de vin en France.

Organiser un débat autour de ce thème.

Diviser la classe en deux groupes.

Groupe A : *vous appartenez à une association regroupant les familles des victimes de la route à cause d'accidents dus à l'alcool. Vous défendez la politique de sécurité routière qui impose une consommation d'alcool de plus en plus faible pour les conducteurs.*

Groupe B : *vous êtes les viticulteurs et vous défendez votre production et vos emplois.*

- A deux : *que pensez-vous du métier de viticulteur ?*

Etudiant A : *trouvez les bons côtés du métier de viticulteur.*

Etudiant B : *trouvez les mauvais côtés du métier de viticulteur.*

4. Expression écrite

B2 / C1 *Listez les questions que vous voudriez poser à un œnologue.*

Listez les questions que vous voudriez poser à un viticulteur.

Le viticulteur, ou vigneron, est la personne qui cultive de la vigne, pour la production du vin.

Que pensez-vous du slogan « Buvons moins, buvons meilleur » ? Rédigez votre réponse et argumentez-la.

5. Pour aller plus loin

- Consultez le site de l'office de tourisme de Saint-Emilion

www.saint-emilion-tourisme.com et présentez les attraits de la ville.

- Rendez-vous à l'adresse suivante

www.vins-france.com/RaisinAuVin/Histoire.aspx et racontez l'origine et l'évolution de la vigne.

- Allez sur le site **www.terroir-france.com/vin/regions.html**

Choisissez une région et présentez-la à travers ses vins.

- Consultez le site de l'école des vins de Bordeaux

<http://ecole.vins-bordeaux.fr/francais/index.asp>

Qu'apprend-on dans cette école ? Etes-vous tenté par cette école ?

- Présentez les étapes de la fabrication d'un produit, agricole ou non.

- Voir le reportage de cette même cassette : portrait n°6 : un tonnelier en Champagne.

Fiche réalisée par Thomas Sorin, Cavilam, Vichy

4. Usine d'assemblage de l'Airbus A380

<p>Niveaux B1, B2</p> <p>Objectifs - Objectifs communicatifs : faire une description technique ; argumenter. - Objectifs linguistiques : le lexique de l'aéronautique, la comparaison.</p>	<p>Thèmes Le transport aérien.</p> <p>Vocabulaire Vocabulaire technique : voir le travail proposé dans la fiche.</p>
--	--

1. Mise en route

B1 / B2 Faire un «remue-méninges».

Cherchez tout ce que vous savez / pouvez dire sur le transport aérien.

2. Avec le document

B1 / B2

1. Visionner la première séquence du document : l'usine. Arrêter aussitôt après l'intervention de Guy Weissenbacher.

Complétez la grille suivante :

Situation de l'usine :	
Dimensions. . longueur : . largeur : . hauteur :	
Durée de construction :	

Qu'est-ce qui a rendu la construction de l'usine encore plus difficile ?

2. Visionner sans le son la séquence suivante (jusqu'à l'apparition à l'écran de Ch. Champion).

Quelles parties de l'avion voit-on successivement ?

Visionner avec le son.

Repérez les lieux de production des différentes parties de l'Airbus.

B2 Visionner la troisième séquence (de l'arrivée de Ch. Champion jusqu'aux images de l'appareil en vol)

Écoutez et répondez aux questions suivantes :

- *Qu'appelle-t-on l'avion d'acier ?*

- *À quoi sert-il ?*

- *Quelles sont les différentes étapes prévues par le Directeur du programme ?*

B1, B2 Visionner sans le son la dernière séquence (visite de l'intérieur de l'avion).
Qu'avez-vous vu ? Cela correspond-il à l'aménagement habituel d'un avion ?

Visionner avec le son.

Combien de passagers l'A380 va-t-il transporter ? En combien de classes ?

Combien d'appareils sont commandés au moment du reportage ? Par combien de compagnies ?

3. Lexique technique

B2 Retrouvez dans la liste ci-dessous les définitions des mots suivants :

Ailerons : ... / Dérive : ... / Fuselage : ... / Train d'atterrissage : ... / Vérin : ...

- 1- Sorte d'aile verticale placée à l'arrière d'un avion pour assurer sa stabilité.
- 2- Assemblage de roues qui permet à l'avion de rouler sur une piste pour atterrir et décoller.
- 3- Corps de l'avion, appelé ainsi parce qu'il a la forme d'un fuseau (renflé vers le milieu, aminci aux extrémités).
- 4- Volets articulés placés à l'arrière d'une aile d'avion, que l'on manœuvre pour incliner l'avion d'un côté ou de l'autre et pour le redresser.
- 5- Appareil constitué d'un cylindre dans lequel se déplace un piston relié à une tige, pour pousser ou tirer quelque chose de situé à l'extérieur du cylindre. Dans un avion cela sert, par exemple, à manœuvrer les ailerons, sortir ou rentrer les trains d'atterrissage, etc.

Solutions : Ailerons : 4 ; Dérive : 1 ; Fuselage : 3 ; Train d'atterrissage : 2 ; Vérin : 5

Placez les mots qui conviennent sur le schéma ci-dessous :

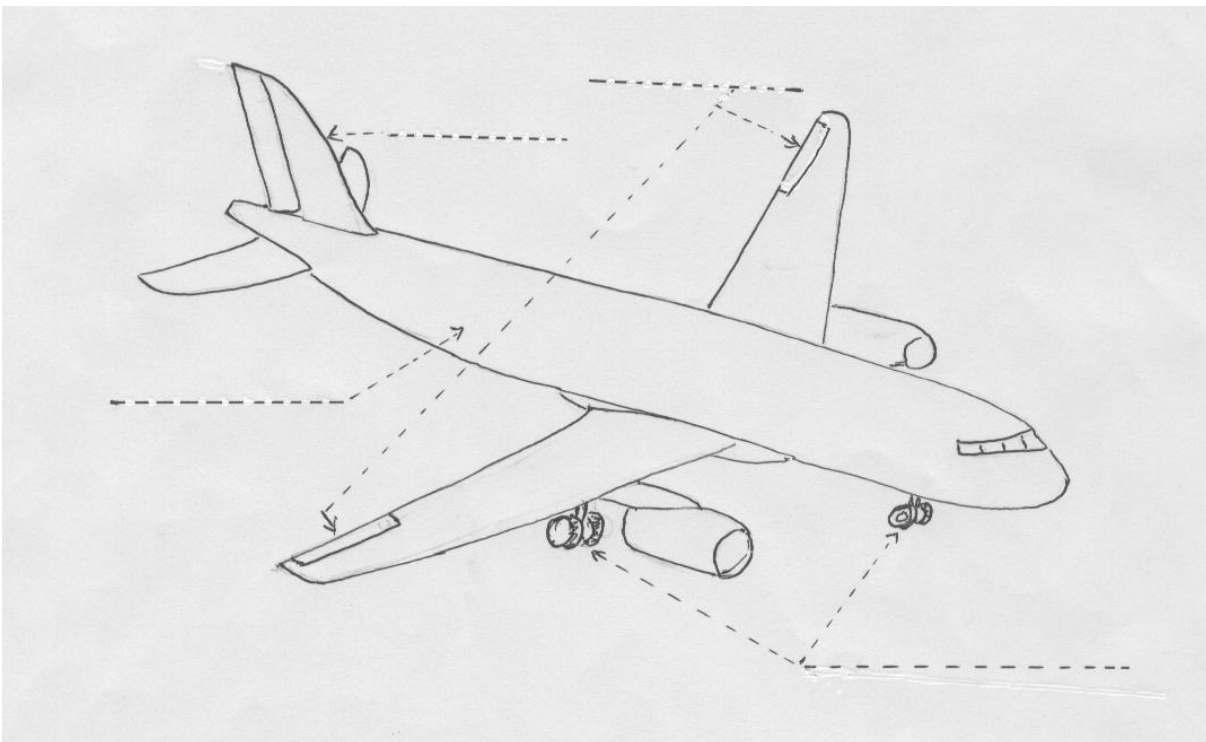

4. Travail grammatical : la comparaison

B1 Comparez les deux plus gros porteurs au monde :

	Airbus A380	Boeing 747
Longueur	73 m	70,7 m
Hauteur	24,1 m	19,4 m
Rayon d'action	environ 15 000 km	environ 14 800 km
Vitesse de croisière	1080 km/h	910 km/h
Poids au décollage	560 tonnes	412,7 tonnes
Consommation de kérosène par km	0,030 litre <i>pour 550 places</i>	0,037 litre <i>pour 416 places</i>

Source : Libération 28 04 2005

5. Expression orale

B1, B2 *Quelle est votre impression sur cet avion ?*

Avez-vous envie de voler à son bord ? Pourquoi ?

- Pensez-vous que cet avion géant représente un progrès pour le transport aérien ?

Quels peuvent être les arguments pour ou contre ?

(Contre : problèmes d'accueil pour les aéroports, avion trop lourd pour les pistes, incitation au développement du transport aérien qui contribue à la pollution de la planète / Pour : consommation de kérosène plus faible, réduction du nombre de vols, solution à la massification du transport aérien....)

B2 *Jeu de rôles. Vous faites partie du comité de direction de la compagnie aérienne de votre pays, vous devez vous mettre d'accord pour savoir si vous commandez ou non un/des A380.*

6. Expression écrite

L'A380 a effectué son premier vol le 27 avril 2005.

À cette occasion, vous écrivez un petit article pour le présenter. Vous utilisez les données chiffrées qui vous paraissent les plus intéressantes et les informations que vous avez apprises dans le reportage.

L'A380 en quelques chiffres

longueur : 73 m

envergure : 79,80 m

hauteur : 24,10 m

masse au décollage : 560 tonnes

réservoirs : 325 000 litres de carburant

trains d'atterrissage : 22 roues

rayon d'action : 14 800 km

vitesse de croisière : 1080 km/h

consommation/horaire : 17 000 litres (soit 3 litres / 100 km par passager)

capacité : 550 à 800 passagers

durée de vie : 30 à 40 ans

coût : entre 263 et 286 millions de dollars.

7. Pour aller plus loin

Suivant votre intérêt, documentez-vous :

- sur le transport aérien, son évolution, ses perspectives en allant sur le site :

www.aviation-civile.gouv.fr

*- sur l'Airbus A380 en allant sur **www.techno-science.net** et en choisissant « Aéronautique » puis « L'épopée d'un géant du ciel ».*

Fiche réalisée par Eliane Grandet, Cavilam, Vichy

5. La vie à bord d'un sous-marin nucléaire

<p>Niveaux B1, B2.</p> <p>Objectifs . Objectifs communicatifs : défendre des idées dans un débat ; écrire une lettre avant une absence prolongée ; exprimer ses choix dans la vie ; relever des informations avec le son et avec l'image ; identifier des données chiffrées. . Objectif socio-culturel : découvrir les conditions de vie dans un sous-marin. . Objectif linguistique : employer les comparatifs et superlatifs.</p> <p>Thème Un sous-marin nucléaire et les sous-marinières.</p> <p>Vocabulaire Une immersion : <i>l'action de plonger dans un liquide.</i></p>	<p>Les oreilles d'or : <i>les hommes qui travaillent avec les sonars des sous-marins et filtrent les bruits.</i> Un sonar : <i>un dispositif de détection, d'écoute et de communications sous-marines.</i> Une pale : <i>la partie plate d'une hélice.</i> Un nœud : <i>une unité de vitesse des bateaux, correspondant à un mille marin à l'heure, soit 1,852 km à l'heure.</i> Une torpille : <i>un projectile sous-marin.</i> Un sas : <i>une petite pièce qui permet le passage. On prononce le « s » final.</i> Une radiocontamination : <i>une contamination radioactive.</i> Un premier maître : <i>un grade dans la marine française.</i> Un réduit : <i>une petite pièce servant habituellement de débarras.</i> Un sous-marinière : <i>un membre d'un équipage de sous-marin.</i></p> <p>Notes A la poursuite d'Octobre Rouge est à l'origine un roman paru en 1984, puis est adapté au cinéma en 1990 où il met en scène un sous-marin de la flotte russe.</p>
---	--

1. Mise en route

A trois : *imaginez la vie à bord d'un sous-marin. Précisez les contraintes d'une vie dans un tel espace, ainsi que les contraintes du métier de sous-marinière.*

Listez les qualités que l'on doit avoir et les défauts que l'on ne doit pas avoir quand on travaille et vit dans un sous-marin.

2. Avec le document

Visionner le début du reportage jusqu'à l'image du capitaine regardant à l'horizon.

Que font les hommes du sous-marin pendant leurs derniers instants à terre ?

Pourquoi ?

Visionner la suite du reportage jusqu'à la fin de l'interview de « l'oreille d'or », l'homme à lunettes qui retourne sa tête.

A deux : *que fait le personnel, une fois le sous-marin à 16 mètres d'immersion ?*

Expliquez le rôle des « oreilles d'or » et l'importance de ce rôle.

Visionner la suite du reportage jusqu'à la fin de l'interview du premier maître Fabrice Tapin.

En petits groupes : *relevez les informations que l'on apprend sur le sous-marin nucléaire.*

Relevez les deux informations que l'on apprend sur les conditions de travail du premier maître Fabrice Tapin.

Racontez comment il a vécu la naissance de son fils.

Visionner la suite du reportage jusqu'à la fin.

A deux : *relevez sur l'ensemble de la séquence, à l'aide des images et du commentaire, les contraintes et les conditions de vie dans le sous-marin.*

Expliquez ce qu'on appelle « le cochon d'or ».

Visionner l'ensemble du reportage.

Recueillez les informations chiffrées données sur le sous-marin nucléaire d'attaque et la vie à l'intérieur. Reportez-les dans la grille suivante :

Poids du sous-marin	
Nombre de repas préparés par jour	
Nombre d'hommes dans le sous-marin	
Longueur du sous-marin	
Diamètre du sous-marin	

Mise en commun.

3. Expression orale

- A deux : *pourriez-vous vivre à bord d'un sous-marin ? Précisez les conditions qui vous encourageraient et/ou décourageraient à accepter de travailler et vivre dans un sous-marin.*

- La France a effectué en tout 193 essais nucléaires en Polynésie de 1966 à 1996, dont 41 essais atmosphériques qui ont été réalisés malgré le traité d'interdiction d'essais dans l'atmosphère signé en 1963 par les Etats-Unis, l'URSS et le Royaume-Uni. La France a été tenue responsable des conséquences fâcheuses sur la santé et l'environnement, même si elle a toujours affirmé publiquement la parfaite innocuité (qualité de ce qui n'est pas nocif) de ses expériences atmosphériques. Cependant, la France a signé le traité d'interdiction totale des essais nucléaires le 26 septembre 1996 et le ministère de la défense français a reconnu que plusieurs expériences avaient dépassé les doses admises. (Source : <http://www.obsarm.org/obsnuc/essais-nucleaires/essais-monde/france.htm>, © Observatoire des armes nucléaires françaises 2002)

Organiser un débat autour de la politique de défense de la France et des essais nucléaires.

Diviser la classe en deux groupes.

Groupe A : *vous représentez le ministère de la défense français et vous défendez les essais nucléaires effectués pour mettre au point votre arme nucléaire et pour vous doter d'une puissance efficace en cas de guerre.*

Groupe B : *vous êtes des scientifiques et habitants de la Polynésie française et vous expliquez que les essais souterrains n'ont pas été réalisés dans des conditions parfaites de sécurité tant pour les personnels que pour l'environnement. Vous faites le lien entre les essais et les données portées sur le registre du cancer qui montre que la Polynésie présente un des plus forts taux d'incidence du cancer de la thyroïde chez les femmes.*

4. Expression écrite

Que privilégiez-vous dans votre vie : votre profession, l'argent, votre famille, vos amis ? Rédigez votre réponse et justifiez-la à l'aide d'arguments.

Ecrivez une dernière lettre à votre famille avant de partir pour une longue période de travail dans un sous-marin.

5. Pour aller plus loin

- Rendez-vous à l'adresse suivante <http://www.chez.com/sousmarin/sonar.htm> et relevez les informations que vous apprenez sur les sous-marins et leurs sonars.

Allez sur la page Internet

<http://cyberechos.creteil.iufm.fr/cyber11/ailleurs/sousmarin/histoire.htm>

et descendez jusqu'aux « Questions – Réponses ».

Quelles informations présentes sur cette page se trouvent également dans le reportage ?

Quelles nouvelles informations vous donne cette page ?

Diviser la classe en deux groupes.

Groupe A : à l'aide de la chronologie disponible à l'adresse

www.linternaute.com/histoire/motcle/135/a/1/1/sous-marin.shtml retracez les grandes étapes de l'histoire des sous-marins.

Groupe B : à l'aide de la page www.chez.com/jlv16/PAGE10.htm retracez l'histoire du sous-marin Casabianca.

Pour en savoir plus sur le sous-marin Casabianca, rendez-vous à l'adresse

www.netmarine.net/bat/smarins/casabian/index.htm.

Fiche réalisée par Thomas Sorin, Cavilam, Vichy

6. Le traitement virtuel de l'agoraphobie

<p>Niveaux B2, C1.</p> <p>Objectifs . Objectifs communicatifs : exprimer des sensations, des peurs ; donner des conseils ; relever et classer des informations médicales. . Objectif socio-culturel : étudier une phobie.</p> <p>Thèmes L'agoraphobie et son traitement.</p>	<p>Vocabulaire Une agoraphobie : <i>la peur de la foule.</i> Une palpitation : <i>un battement de cœur plus sensible et plus rapide que dans l'état naturel.</i> Une anxiété : <i>une angoisse, une appréhension.</i> La neurologie : <i>la branche de la médecine qui étudie l'anatomie, la physiologie et la pathologie du système nerveux, qui traite des maladies du système nerveux.</i> Une évocation : <i>ici, le fait de parler de quelque chose.</i> Coter : <i>estimer, évaluer.</i> Une exposition : <i>ici, la mise en situation de la patiente.</i> Un déconditionnement : <i>une méthode qui permet de supprimer des habitudes, des réflexes.</i> Négligeable : <i>dérisoire, insignifiant.</i></p>
---	--

1. Mise en route

B2 / C1 A deux : *donnez une définition du mot « phobie ».*

Mise en commun.

Donner à la classe la définition du Petit Robert de la langue française : « Crainte excessive, malade et irraisonnée de certains objets, actes, situations ou idées. »

A deux : *citez plusieurs peurs, phobies que l'on peut avoir, sans les nommer si vous ne connaissez pas leur nom, mais en les expliquant.* Par exemple : peur des araignées (arachnophobie).

Pour aider la classe, imprimer la liste des phobies disponible à l'adresse suivante, en milieu de page : **www.mediagora.fr/savoir.htm**

Avez-vous une phobie (petite ou grande) ou connaissez-vous quelqu'un qui a une phobie ? Comment vous ou votre connaissance vivez avec cette phobie ?

2. Avec le document

B2 / C1 Visionner deux fois le document dans son entier.

A la fin du 1^{er} visionnage, mise en commun à deux, puis à la fin du 2^{ème} visionnage, de nouveau mise en commun à deux avant une mise en commun en classe.

Quelles sont les caractéristiques de la maladie de Marianne Butty et les symptômes ressentis chez la patiente ? Comment s'appelle cette maladie ?

Quel est le traitement proposé ? Où ?

Complétez la grille suivante :

Le principe du traitement	
La progression du traitement	
Matériel utilisé pour le traitement	
Les résultats espérés	
Lieux où le traitement est pratiqué (avant et après sa validation)	

Décrivez les scènes visionnées par la patiente.

Pourquoi ces scènes ont-elles été choisies ?

Quel est le problème de certains agoraphobes pour suivre ce traitement à l'hôpital ?

3. Expression orale

B2 / C1 A deux.

Quelle est la plus grande peur que vous ayez eu à surmonter jusqu'à ce jour ?

Variante : quelle était votre plus grande peur étant enfant ?

Quelle est la phobie que vous ne voudriez surtout pas avoir et qui vous gênerait le plus dans votre vie ? Pourquoi ?

4. Expression écrite

B2 / C1 Expliquez en quoi une phobie telle que l'agoraphobie est une maladie invisible et pénible.

Etes-vous plus sensible à une maladie comme les phobies ou à une maladie physique comme un handicap ? Rédigez votre réponse en justifiant votre opinion.

Ecrivez à un/e ami/e qui a une phobie et donnez-lui des conseils pour vaincre sa peur et reprendre une vie « normale ».

5. Pour aller plus loin

B2 / C1 Imprimer la liste des phobies et leur définition, disponible à l'adresse suivante : www.phobiques.com/Liste_de_Phobies.htm et distribuer une seule page de cette liste à chaque étudiant.

Parmi les phobies listées, de laquelle vous sentez-vous le plus proche ?

Rendez-vous sur la page

www.phobiques.com/La_Therapie_Comportementale_et_Cognitive.htm et présentez brièvement la thérapie comportementale et cognitive.

Que pensez-vous de la sophrologie ? Renseignez-vous sur la sophrologie à l'adresse suivante avant d'exprimer votre opinion :

www.sophrologie-info.com/resume.html

Allez sur le site www.mediagora.fr.st/ et présentez l'activité de l'association.

Fiche réalisée par Thomas Sorin, Cavilam, Vichy

7. Exportateur de génétique française

<p>Niveau C1 (public spécifique).</p> <p>Objectifs - Objectifs communicatifs : présenter une société. - Objectifs linguistiques : lexique de base de la génétique animale.</p>	<p>Thèmes L'élevage, la sélection des races animales.</p>
--	--

1. Mise en route

- Quels mots associez-vous à « génétique » + « élevage » ?
- Trouvez pour chaque espèce animale l'adjectif qui lui correspond :

Le boeuf	ovin
Le mouton	équidé
La chèvre	bovin
Le cheval	porcin
Le porc	aviaire
La volaille	caprin

2. Avec le document

Visionner l'introduction (couper avant l'intervention du ministre de l'agriculture du Burundi).

Observez et écoutez attentivement pour répondre aux questions suivantes :

- À l'occasion de quel événement ce reportage a-t-il été tourné ?
- Quels sont les pays mentionnés ?
- Quel est le champ d'action (la spécialité) de la société Sersia ?
- De quels animaux s'agit-il ?

Visionner deux fois la suite du reportage, jusqu'à la fin.

Premier visionnage.

- Repérez la fonction et la nationalité des quatre personnes qui interviennent.
- Parmi les races bovines suivantes, cochez les quatre qui sont mentionnées : holstein, limousine, montbéliarde, normande, tarentaise, bazadaise, parthenaise, charolaise.
- Quelles zones géographiques sont plus particulièrement intéressées par le développement de l'élevage des chèvres ?

Deuxième visionnage.

Écoutez pour retrouver les dix mots qui manquent dans le texte suivant :

Le Burundi voudrait disposer d'un petit noyau de races (1) _____ pour continuer le (2) _____ avec les races (3) _____. Au Brésil, Sersia a un centre d'(4) _____ artificielle et un programme de (5) _____ de race zébu. Le directeur de la société estime qu'il y a environ 80 millions de vaches en (6) _____ » Les Mexicains viennent d'acheter 75 (7) _____ de Parthenaises pour implanter cette race dans le nord du pays. Ils la trouvent intéressante pour sa (8) _____ et la qualité de la viande. Sersia France estime faire environ 1.400 000 (9) _____ des différentes races et pense donc que 1000 000 de petits veaux naissent chaque année issus des différentes races françaises.

L'élevage caprin est aussi en développement avec un schéma de (10) _____
... unique au monde.

Solutions : 1. pures, 2. croisement, 3. locales, 4. insémination, 5. testage, 6. reproduction, 7. embryons, 8. rusticité, 9. doses, 10. sélection.

3. Expression orale

- Débat : *les progrès de la génétique appliquée à l'élevage et à l'agriculture vous paraissent-ils entièrement bénéfiques ou inquiétants ?*
- *Un agriculteur étranger en visite au Salon de l'agriculture discute avec un des représentants de la société sur le stand : il l'interroge sur les spécialités de la société, les pays où elle intervient, ses perspectives de développement. De son côté, l'employé de Sersia l'interroge sur son exploitation.*
- *Quels sont, à votre avis, les critères de sélection des bovins et des caprins ? Quels sont ceux qui, pour votre pays, seraient les plus importants ?*

4. Expression écrite

- *Faites un petit placard publicitaire pour Sersia destiné à paraître dans un magazine agricole.*
- *La société recrute un agent commercial pour l'Argentine. Imaginez la petite annonce qu'elle fait paraître.*

5. Pour aller plus loin

Documentez-vous

- *sur les races animales en France*
 - *sur la sélection des races animales et la protection de la biodiversité*
- sur le site de Sersia : www.sersia.fr*
et sur celui de l'Institut national de la recherche agronomique : www.inra.fr
sur la situation de l'élevage en France : <http://www.ladocfrancaise.gouv.fr/>

Fiche réalisée par Eliane Grandet, Cavilam, Vichy

8. La valorisation des déchets verts

<p>Niveaux B1, B2, C1.</p> <p>Objectifs . Objectifs communicatifs : résumer des informations à l'oral ou à l'écrit ; rédiger un texte injonctif. . Objectif linguistique : enrichir le vocabulaire lié à l'environnement. . Objectif culturel : sensibiliser à l'éco-citoyenneté</p> <p>Thèmes Le recyclage des déchets verts/le compostage. Le respect de l'environnement. L'éco-citoyenneté.</p>	<p>Vocabulaire La tonte : <i>action qui consiste à tondre, à couper ras.</i> L'épandage : <i>action qui consiste à étaler du fumier ou de l'engrais sur une terre.</i> Le compost : <i>reste de plantes utilisé comme engrais naturel.</i> Paître : « là où paissent les animaux » <i>syn. manger de l'herbe.</i></p> <p>Notes Le SYDED (Syndicat Départemental pour l'Élimination des Déchets Ménagers et Assimilés) a été créé en avril 1997 à l'initiative du département de la Haute-Vienne, des SICTOM (Syndicat Intercommunal de Collecte et de Traitement des Ordures Ménagères) et des communes isolées qui en sont adhérentes, afin de satisfaire au mieux aux objectifs de la loi du 13 juillet 1992 relative à l'élimination des déchets.</p>
---	---

1. Mise en route

B1 / B2 Cherchez tous les mots que vous pouvez associer au terme « recyclage ».

Mise en commun.

Voici une liste de déchets. A deux, classez-les dans l'une des colonnes du tableau.

Tontes de pelouse, épluchures de légumes et de fruits, branchages et petites tailles de haies, fruits et légumes coupés en morceaux, plantes fanées, feuilles mortes, marc de café et filtre, sachets de thé, paille et foin, mauvaises herbes, écorces d'arbre, restes de repas sauf viande et os (légumes, pâtes, riz...), pain rassis, croûtes de fromage, fleurs fanées.

Déchets de jardin	Déchets de cuisine
Ex. fleurs fanées	Ex. sachets de thé
-	-
-	-

Mise en commun.

Selon vous, quel est le point commun à tous ces déchets ?

Solution : Ce sont tous des déchets organiques donc biodégradables qui peuvent être transformés en compost. (source : www.syded87.org/collecte/compostage.php4)

Connaissez-vous des moyens pour recycler ou éliminer ces déchets végétaux ?

B2 Le reportage que vous allez voir est intitulé « La valorisation des déchets verts ».

A deux, imaginez son contenu (images filmées, séquences, thèmes abordés).

Etablissez une liste de questions auxquelles, selon vous, le reportage apporte une réponse.

2. Avec le document

B1 / B2 Visionner le début du document et arrêter la cassette avant l'interview de Bernard Delage.

A deux. *En utilisant les informations du document, donnez oralement une définition de ce que l'on entend par « déchet vert ».*

Poursuivre le visionnage et arrêter avant l'interview d'Emmanuel Fontier.

Citez deux avantages au recyclage des déchets verts parmi ceux qui sont présentés par le Président du Syded, Bernard Delage.

Continuer avec l'interview d'Emmanuel Fontier.

Comment s'y prend-il pour fertiliser son exploitation ? A quel moment de l'année ?

B2 / C1 Faites écouter l'interview de Bernard Goupy, Président de la Chambre d'agriculture de la Haute-Vienne.

Présentez en deux phrases l'action de la Chambre d'Agriculture et les types de contrôle effectués.

Terminer le visionnage du reportage.

Quel rôle les coopératives jouent-elles dans le compostage des déchets verts ?

3. Expression orale

B1 *En petits groupes, cherchez tous les problèmes dont souffrent notre planète. Classez-les par ordre d'importance. Dites quel est celui qui vous paraît le plus important.*

Vous sentez-vous personnellement impliqué dans la protection de l'environnement ?

Connaissez-vous des opérations pour diminuer la pollution de l'environnement ?

Donnez des exemples.

B2 *Organisez un débat sur la diminution de la forêt amazonienne, la raréfaction de l'eau douce, le réchauffement de la Terre, etc.*

4. Expression écrite

B1 / B2 *A la manière des 10 commandements, rédigez une charte de l'éco-citoyen qui s'applique à votre école ou à votre quartier.*

- Lisez l'article « Composter ses déchets pour un jardin et des plantes vertes en forme » sur le site

www.univers-nature.com/activites/fabrication-compost.html *et rédigez une fiche pratique intitulée : « Faire son compost » en vous aidant des informations que vous aurez lues.*

Pour aller plus loin

B1 *Allez sur www.planete-nature.org et cliquez sur « Un geste pour la planète ». Quels sont ceux que vous pensez pouvoir adopter au quotidien ?*

B2 / C1 *Lisez le texte extrait de*

<http://www.syded87.org/collecte/compostage.php4> *et soulignez les éléments communs et les divergences par rapport au document vidéo.*

«C'est hier matin, à Limoges, que le SYDED, producteur de déchets verts issus des déchetteries, et la Chambre d'agriculture, représentant des agriculteurs du département, ont signé une charte sur la qualité des composts en Haute-Vienne.

« Le SYDED a repris depuis janvier 2003, la gestion des bas de quai des déchetteries de son territoire, expliquent les responsables de l'organisme, il doit donc pourvoir à l'élimination ou au recyclage des déchets verts reçus en déchetteries, notamment les déchets verts » souligne Marcel Raynaud, président du SYDED. Vaste tâche lorsque l'on sait que 7 000 tonnes de déchets verts sont produits chaque année dans le département, soit environ 45 kilos par an et par habitant. Ceux-ci sont composés pour un tiers de branchage et pour deux tiers de pelouse et de feuilles. Ainsi, le SYDED a désiré créer une filière de valorisation pertinente de ces déchets végétaux collectés

par le réseau des déchetteries de son territoire et a recherché localement des débouchés agricoles. « Outre l'intérêt environnemental, une valorisation locale permet la maîtrise des coûts liés au transport et au traitement de ces déchets ainsi que les dépenses publiques qui en découlent », précise le SYDED. Dans ce contexte, le syndicat et la Chambre d'agriculture se sont associés pour développer des partenariats locaux. Cette charte définit les grands principes de ce partenariat avec le monde agricole. Elle fixe l'intervention des différents partenaires pour la valorisation des déchets verts et précise les responsabilités de chacun, « afin d'assurer la mise en œuvre d'une filière pérenne sur le département de la Haute-Vienne ».

Une convention particulière sera ensuite signée entre le SYDED et chaque agriculteur qui utilisera les déchets verts collectés par le syndicat pour réaliser du co-compostage avec ses effluents d'élevage. Au travers de ce partenariat, le SYDED s'engage à collecter les déchets végétaux (tontes de gazon, tailles de haies, feuilles, élagage, branchages...) des particuliers, essentiellement sur les déchetteries de son territoire. Il s'agit aussi pour l'organisme d'assurer la qualité des végétaux collectés, de stocker et broyer ces végétaux, de les transporter ensuite chez les agriculteurs et, enfin, d'effectuer un suivi quantitatif et qualitatif du devenir de ces déchets verts. De leur côté, les agriculteurs qui auront signé une convention avec le SYDED, devront co-composter les déchets verts avec les effluents d'élevage, effectuer ce compostage dans des lieux répondant à la réglementation départementale, contrôler que les effluents d'élevage sont exempts de toute matière indésirable, vérifier que les épandages de compost soient conformes aux conditions d'épandage des effluents d'élevage du département.

Fiche réalisée par Frédérique Gella, Cavilam, Vichy

Regards 5

Sélection du magazine France Feelings

DVD 2

Jeunesse et sport

1. Paris, candidate officielle pour les J.O. de 2012.
2. Boom des inscriptions en escrime après les J.O.
3. Le marathon de Paris.
4. Brian Joubert, champion d'Europe de patinage artistique.
5. Recordman du monde d'apnée.
6. Le base-jump.
7. Apprendre à aimer lire.

1. Paris, candidate officielle pour les J.O. de 2012

Niveaux A2, B1.	Thèmes Les Jeux Olympiques et leur organisation.
Objectifs . Objectifs communicatifs : exprimer son admiration ; mener et répondre à une interview ; préparer un discours ; rédiger un article de journal. . Objectif socio-culturel : découvrir la démarche de candidature aux Jeux Olympiques. . Education aux médias : faire la critique d'un site Internet.	Vocabulaire Une friche : <i>un terrain à l'abandon, autrefois occupé par des bâtiments industriels.</i> Un verdict : <i>un jugement rendu par une autorité. Ici, une décision.</i>

1. Mise en route

A2 / B1 A deux : *listez les mots que vous associez aux Jeux Olympiques.*

Mise en commun.

Quel est le drapeau des Jeux Olympiques ?

Que représente chacune des couleurs ?

Réponse : chaque couleur est associée à un continent : le bleu représente l'Europe ; le jaune, l'Asie ; le noir, l'Afrique ; le vert, l'Océanie ; le rouge, l'Amérique.

Recherchez la devise des J.O. (« citius, altius et fortius »/« plus vite, plus haut, plus fort ».)

B1 *Quels grands souvenirs gardez-vous des Jeux Olympiques passés ?*

Mise en commun.

A2 / B1 *Les Jeux Olympiques de 2012 seront-ils d'été ou d'hiver ?*

A deux : *listez tous les sports présents dans les Jeux Olympiques d'été.*

Mise en commun par un tour de classe.

B1 Le groupe qui donne un sport doit expliquer ses principales règles.

(La liste complète des sports d'été est disponible sur le site officiel des JO à l'adresse suivante : www.olympic.org/fr/sports/index_fr.asp)

A deux : *listez les sports qui sont reconnus par le Comité International Olympique (CIO) en tant que fédérations internationales mais qui ne sont pas présents aux Jeux Olympiques.*

Mise en commun par un tour de classe (**B1** : explication des règles).

(La liste complète des sports reconnus est disponible sur le site officiel des JO à l'adresse suivante : http://www.olympic.org/fr/sports/recognized/index_fr.asp)

2. Avec le document

Visionner le document jusqu'à l'apparition du slogan « L'amour des jeux ».

A2 / B1 *Relevez les 5 villes candidates pour accueillir les J.O. de 2012.*

B1 *Paris est en tête de la liste, cela signifie-t-il que c'est la ville préférée du Comité International Olympique ?*

D'après vous, pourquoi les villes sont citées dans cet ordre ?

(Réponse : c'est l'ordre du tirage au sort).

Que signifie le Tout-Paris ?

A2 / B1 A deux : *regardez le grand écran : reconnaissez-vous ces personnes ? Quelle peut être leur profession ?* (David Douillet, champion de judo ; Bertrand Delanoë, maire de Paris)

Dans quel lieu de Paris sont réunies ces personnes ?

Quel est le slogan de la ville de Paris ?

Où va-t-on le mettre ?

Visionner l'interview du maire de Paris, Bertrand Delanoë.

Le maire de Paris Bertrand Delanoë se montre-t-il confiant, réaliste ou pessimiste par rapport à l'annonce du CIO ?

Relevez les paroles qui justifient votre réponse.

Visionner la suite du document jusqu'au début de l'interview de Jean-François Lamour, le Ministre des Sports.

Complétez la grille tableau suivante :

Lieu où est prévu le village olympique	
Lieux où sont prévus les centres de	
La part de l'équipement dont Paris dispose pour accueillir les Jeux	
Ce qu'il reste à faire avant les Jeux	

Visionner la suite du document jusqu'à la fin.

Comment Jean-François Lamour, le Ministre des Sports considère-t-il les Jeux Olympiques ?

Quel est l'avantage majeur de New York dans la lutte pour les J.O. de 2012.

A quelle date saura-t-on quelle ville accueille les J.O. de 2012 ?

3. Expression orale

A2 / B1 *Qu'est-ce qui vous impressionne le plus dans les JO ? Exprimez votre admiration et justifiez-la à l'aide d'exemples.*

B1 *A deux : imaginez-vous dans la peau d'un/e grand/e athlète, et répondez à l'interview d'un/e journaliste sportif/ve après votre performance. A vous de choisir les circonstances de la performance et donc de l'interview. Par exemple, circonstances heureuses comme victoire de l'épreuve, ou au contraire circonstances malheureuses comme blessure pendant l'épreuve...*

4. Expression écrite

B1 *Vous êtes le maire de Paris ou une personnalité associée à la candidature de Paris pour les J.O. de 2012. Rédigez un article dans la presse pour mobiliser les Français. Utilisez des arguments convaincants qui vont pousser les Français à soutenir la candidature, montrez les côtés positifs d'un tel projet.*

Vous êtes un/e journaliste français/e et vous rédigez un article suite à l'annonce officielle de la candidature de Paris pour les J.O. en mettant en avant les atouts de Paris par rapport aux autres villes candidates.

Vous êtes un/e champion/e reconnu/e et on vous demande de faire la promotion de votre sport dans votre pays. Rédigez un discours ou une intervention auprès de jeunes pour mettre en avant votre discipline, en parlant de ses avantages, et des valeurs transmises dans ce sport.

5. Pour aller plus loin

A2 / B1 Répartir la classe en 5 groupes et donner à chaque groupe une des adresses suivantes : www.parisjo2012.fr ; www.nyc2012.com ; www.m2012.ru/en/ ; www.london2012.org/en ; www.madrid2012.es/

Choisissez la version française du site.

Présentez par groupe le projet de la ville choisie et ses atouts mis en évidence sur le site.

A2 / B1 Proposez un quiz sous forme de QCM (questionnaire à choix multiple) rassemblant une dizaine de questions sur les Jeux Olympiques passés ou futurs, sur leur organisation. Cherchez des informations sur Internet.

B1 A deux : maintenant, prenez du recul par rapport au site. Que pensez-vous du site par rapport à la candidature pour les J.O. ? Est-il convaincant pour le CIO (Comité International Olympique) ? Vous donne-t-il envie de voir les J.O. en 2012 dans cette ville ?

Selon vous, quels sont les aspects réussis du site, et les aspects moins réussis ? Comment pourrait-on l'améliorer ?

B1 Quels sont les slogans des 5 villes ? Traduisez-les en français.

A deux : choisissez une ville et trouvez un slogan accrocheur.

Lisez le document disponible à l'adresse

http://multimedia.olympic.org/pdf/fr_report_672.pdf et relevez les informations nouvelles pour vous. Par exemple, les couleurs des anneaux du drapeau ne représentent pas les 5 continents, mais « sont représentatives des couleurs de toutes les nations sans exception ».

Fiche réalisée par Thomas Sorin, Cavilam, Vichy

2. Boom des inscriptions en escrime après les J.O.

<p>Niveaux B2, C1.</p> <p>Objectifs . Objectifs communicatifs : raconter son expérience ; exprimer ses goûts dans le domaine sportif ; écrire un résumé. . Objectif linguistique : enrichir son vocabulaire : expressions idiomatiques et vocabulaire lié à l'escrime. . Objectif culturel : connaître un sport de combat : l'escrime.</p> <p>Thèmes L'intérêt des jeunes pour une discipline sportive. L'escrime. Les Jeux Olympiques.</p>	<p>Vocabulaire L'escrime : <i>sport qui oppose deux adversaires à l'épée, au fleuret ou au sabre.</i> Le boom : <i>la hausse soudaine, importante et rapide, par exemple : le « Baby-Boom » après la seconde guerre mondiale.</i> Ne pas en croire ses yeux : <i>être très surpris.</i> En chair et en os : <i>en personne, pas à la télévision ou en photo.</i> Jouer les (la, le, l') : <i>faire semblant d'être.</i> En découdre : <i>s'affronter.</i></p> <p>Notes Levallois : <i>Levallois-Perret, ville de la proche banlieue parisienne.</i> Damien Touya : <i>médaille d'or en escrime (sabre par équipe – hommes) à Athènes 2004.</i></p>
--	--

1. Mise en route

B2 / C1 Distribuer le tableau ci-dessous. Cette activité fait appel aux connaissances dans le domaine sportif ou peut faire l'objet d'une recherche sur Internet.
Associez un/e médaillé/e olympique français/e au sport qu'il/elle pratique.

1. Philippe Candélero	A. Le judo
2. Laura Flessel	B. Le 110 mètres haies
3. David Douillet	C. Le ski
4. Guy Drut	D. Le 400 mètres
5. Marie-Josée Pérec	E. Le patinage artistique
6. Franck Esposito	F. La natation
7. Jean-Claude Killy	G. L'escrime

Solutions : 1-E, 2-G, 3-A, 4-B, 5-D, 6-F, 7-C.

Donner la définition suivante de l'escrime : sport qui oppose deux adversaires avec une arme blanche.

Classez les armes suivantes en « armes blanches » et « armes à feu » : le pistolet, le revolver, le poignard, le fleuret, le sabre, le fusil, la mitrailleuse, le couteau, le canon, le glaive.

Armes Blanches	Armes à feu
L'épée	

Mise en commun.

Connaissez-vous des personnages célèbres de romans, de films ou de bandes dessinées de « Cape et d'épée » ?

Dans la liste suivante, barrez les noms de ceux qui n'en font pas partie : Mickey, Les Trois Mousquetaires, Zorro, Lucky Luke, Astérix, D'Artagnan, Robin des Bois, Roméo (Roméo et Juliette), Fanfan la Tulipe.

Mise en commun.

Visionner les dernières images du reportage précédent « Paris, candidate officielle pour les J.O. de 2012 ».

Qu'évoquent pour vous ces images ?

Le thème du document que vous allez voir est le boom des inscriptions après les J.O.

A votre avis, quel est son contenu (images, lieux, personnes, etc.) ?

Mise en commun.

2. Avec le document

B2 / C1 Visionner le document en entier

Notez le vocabulaire relatif à l'escrime. (un masque, un fleuret, une épée, un sabre, un maître d'armes, un tireur, un escrimeur, une escrimeuse, une salle d'armes, une piste)

Mise en commun : écrire tous les mots au tableau.

Visionner le document en entier.

Qui sont les personnes qui s'expriment ?

(Voix off : le commentateur, Laura Flessel : double médaillée olympique, Brigitte Benon et Christian Tisseyre : maître d'armes, Cécile : escrimeuse débutante, un petit garçon, élève, une petite fille qui vient de s'inscrire.)

Distribuer le tableau ci-dessous. Visionner à nouveau le document en fractionnant.

Qui donne les informations suivantes ? Complétez le tableau suivant.

Informations	Qui
Les enfants n'en croient pas leurs yeux : Laura Flessel en personne !	Voix off
100 coups de téléphone par jour et plus de 150 dossiers en 8 jours.	
J'ai suivi les ½ finales, les finales.	
On s'attend à un effectif plus nombreux.	
Ça fait 2 médailles pour les jeux et 2 médailles pour Levallois.	
Des enfants de 5-6 ans, un masque, un fleuret en plastique...	
C'est celui qui s'est fait trouser la main qui a gagné !	
Les médailles olympiques sont peut-être là, cachées derrière leurs masques.	
Un accident rarissime.	
20% de tireurs supplémentaires, par fois plus.	

Solutions : Voix off : 1 – 6 – 8 – 9 – 10 / Laura Flessel : 5 / Brigitte Benon : 4 – (7) / Christian Tisseyre : 2 / Cécile : 3 / Petit garçon : 7

A deux, avant la mise en commun.

Comparez vos réponses.

Que demande le maître d'armes à la petite fille qui vient de s'inscrire ? Barrez les questions qui vous semblent fausses.

- 1- Est-ce que tu es motivée ?
- 2- Est-ce que tu as envie ?
- 3- Est-ce que ta mère veut ?
- 4- Est-ce que tu as un fleuret ?
- 5- C'est toi qui as décidé de faire de l'escrime ou c'est ta mère ?
- 6- C'est toi qui a décidé de faire de l'escrime ?
- 7- C'est toi qui a décidé de faire de l'escrime ou ta mère ?
- 8- C'est toi qui a décidé d'en faire ?

3. Enrichissement lexical

B2 / C1 A deux. *Connaissez-vous en français ou dans votre langue des expressions contenant le mot « os » par exemple « En chair et en os » ? Faites-en la liste Expliquez-les et/ou traduisez-les.*

Mise en commun.

A deux. Distribuer le tableau suivant.

Reliez chaque expression à une explication. Une explication peut correspondre à plusieurs expressions.

Expressions	Explications
1- En chair et en os	A- Ne pas obtenir ce qu'on attendait
2- On lui voit les os	B- Rencontrer une difficulté
3- Se rompre les os	C- Complètement
4- Etre trempé jusqu'aux os	D- En personne
5- L'avoir dans l'os (vulgaire)	E- Très maigre
6- C'est un sac d'os	F- Faire une chute grave
7- Tomber sur un os	G- Très mouillé
8- Jusqu'à l'os	H- Un obstacle/un problème
9- Ne pas faire de vieux os	I- Ne pas vivre longtemps
10- Il n'a que la peau sur les os	
11- Il y a un os	

Solutions : 1-D, 2-E, 3-F, 4-G, 5-A, 6-E, 7-B, 8-C, 9-I, 10-E, 11-H

4. Expression orale

B2 / C1 A deux. A explique à B et inversement. Lors de la mise en commun, A explique à la classe ce que B lui a dit et inversement.

Pratiquez-vous un sport de façon régulière ? Lequel ? A quel âge avez-vous commencé ? Pourquoi l'avez-vous choisi ?

A deux. Comme l'activité précédente.

Ce reportage vous a-t-il donné envie de faire de l'escrime ?

Pourquoi ? Quelles sont les qualités nécessaires à la pratique de ce sport ?

5. Expression écrite

Résumez en quelques lignes toutes les informations données dans le reportage. Ne citez aucun nom de personne ni aucun chiffre.

6. Pour aller plus loin

« Les Trois Mousquetaires », « Le comte de Monte Cristo »... Alexandre Dumas est l'auteur français le plus célèbre de romans de « Cape et d'épée ».

Pour en savoir plus sur cet écrivain, allez sur le site :

<http://www.dumaspere.com/pages>

Choisissez dans « Dumas, sa vie »

Lisez sa biographie et ce que Hugo et Pérec ont dit de Dumas.

Faites un résumé des informations que vous pensez être les plus importantes, en particulier sur les relations entre Alexandre Dumas et Victor Hugo.

L'escrime aux Jeux Olympiques

Allez sur le site officiel du mouvement olympique : <http://www.olympique.org/fr>

A droite de l'écran, cliquez sur « Médailles Olympiques. Base complète de résultats ».

1. Faites une recherche sur Laura Flessel. Rédigez un petit article en utilisant les informations données dans le document et son palmarès olympique.

2. A Athènes en 2004, combien de médailles ont été décernées en escrime ?

3. Les athlètes de votre pays en ont-ils obtenus ? Si non, choisissez un autre pays.

Rédigez un petit article pour présenter son palmarès.

- Voir le document précédent : « Paris, candidate officielle pour les J.O. de 2012 ».

Fiche réalisée par Anny Beauvais, Cavilam, Vichy

3. Le marathon de Paris

<p>Niveaux A2, B1.</p> <p>Objectifs . Objectifs communicatifs : donner des conseils ; s'opposer à une opinion ; défendre un avis dans un débat ; écrire une lettre dans le but de convaincre et de se justifier. . Objectifs linguistiques : employer l'impératif, utiliser des expressions d'opinion. . Objectif socio-culturel : découvrir le marathon de Paris.</p> <p>Thème Un évènement sportif de grande ampleur dans une grande ville.</p>	<p>Vocabulaire Transi : <i>d'habitude, engourdi par le froid. Ici, un amoureux transi est une personne dont l'amour rend trop timide.</i> Le gratin : <i>ici, l'élite, les meilleurs marathoniens.</i> Un écrémage : <i>une sélection. Dans le jargon sportif, on parle de fossé, d'écart qui se creuse entre les coureurs quand les meilleurs prennent de l'avance.</i> Un paysagiste : <i>une personne qui aménage les espaces verts.</i> Un supplice : <i>une torture, une souffrance physique très forte.</i> Les minima : <i>le pluriel de minimum (masculin).</i></p> <p>Notes Fabien Barthez, <i>le gardien de l'équipe de France de football, est également chauve.</i></p>
--	---

1. Mise en route

A2 / B1 *Quelle est la distance d'un marathon ? Si vous ne la connaissez pas exactement, donnez un chiffre approximatif. (42,195 kilomètres)*

D'après vous, en combien de temps un champion de marathon parcourt-il cette distance ?

(Le vainqueur de cette année l'a parcourue en un peu plus de 2 heures.)

Selon vous, quelle est l'ampleur d'un tel évènement ? Donnez une estimation du nombre de participants, et le nombre de pays représentés. (au départ du marathon de cette année, il y avait 34 000 coureurs de 80 pays).

2. Avec le document

A2 / B1 Visionner le reportage jusqu'à la fin de l'interview de l'Italien.

Observez attentivement les images pour définir le lieu du départ du marathon (Arc de Triomphe derrière les arbres : le départ est donc sur l'avenue des Champs Elysées).

Quels drapeaux voit-on ?

D'après vous, pourquoi a-t-on mis le drapeau du Royaume-Uni ?

Mise en commun par un tour de classe dans un ordre aléatoire.

Visionner une première fois le reportage jusqu'à la fin.

Relevez les informations principales concernant le marathon : l'heure de départ, le nom et la nationalité du vainqueur et son temps, le nombre de concurrents...

Observez l'image de l'arrivée d'Hakim Bagy. Qui voyez-vous derrière lui ?

Visionner une seconde fois le reportage dans son intégralité.

Relevez les informations concernant les deux coureurs interviewés. Complétez le tableau suivant.

	Frank Boulay	Hakim Bagy
Amateur / Professionnel		
Origine / Lieu d'habitation		
Etat d'esprit avant le départ du marathon		
Objectif à atteindre dans ce marathon		
Résultat au marathon		

3. Expression orale

A2 / B1 A deux.

Etudiant A : *vous êtes l'entraîneur sportif d'un marathonien et lui donnez des conseils pendant la préparation pour le marathon de Paris. Formulez des phrases à l'impératif. Exemple : mange équilibré ! Vous tutoyez votre marathonien.*

Etudiant B : *vous êtes un marathonien de bon niveau et vous vous opposez à certains des conseils donnés par votre entraîneur. Par exemple, vous aimez la bonne cuisine et ne pouvez pas vous contenter d'un régime équilibré. Exprimez vos désaccords et essayez d'obtenir des compromis avec votre entraîneur. Exemple : Non, je ne suis pas d'accord parce que... Vous vouvoyez votre entraîneur.*

B1 Organiser un débat avec pour thème la souffrance dans le sport.

Diviser la classe en deux groupes.

Groupe A : *vous pratiquez des sports qui vous font souffrir et vous estimez que cette souffrance est nécessaire et naturelle dans la pratique d'un sport.*

Groupe B : *vous estimez que la pratique d'un sport doit être un plaisir et non une souffrance, et vous refusez la pratique d'un sport qui vous fait souffrir.*

4. Expression écrite

A2 / B1 Expliquez dans une lettre à un ami anti-sportif ce que vous aimez dans votre sport préféré et les raisons pour lesquelles vous le pratiquez. Le but de votre lettre est de le convaincre de pratiquer votre sport, ou au moins un sport.

B1 Vous êtes marathonien de haut niveau et vous expliquez dans une lettre à votre sponsor pourquoi vous n'avez pas atteint vos objectifs au marathon de Paris.

5. Pour aller plus loin

Le marathon de Paris

A deux : rendez-vous sur la page

www.parismarathon.com/marathon/2005/fr/entrainement.html et choisissez à droite de la page votre objectif pour le marathon de Paris. Prenez chacun un objectif différent.

Décrivez votre programme semaine par semaine et comparez chaque semaine avec votre voisin.

Puis allez sur la page

www.parismarathon.com/marathon/2005/fr/historique.html et présentez des nouvelles informations sur le marathon en général ou le marathon de Paris.

Un évènement sportif

Choisissez un grand évènement sportif que vous connaissez bien car vous y participez ou vous le suivez en direct ou à la télévision. Après avoir rassemblé les informations principales sur cet évènement, présentez-le à la classe en expliquant votre intérêt particulier.

Fiche réalisée par Thomas Sorin, Cavilam, Vichy

4. Brian Joubert, champion d'Europe de patinage artistique

<p>Niveaux B1, B2.</p> <p>Objectifs . Objectifs communicatifs : présenter un sport et un sportif ; reprocher et se justifier à l'oral ; rédiger une biographie ; rapporter les propos de quelqu'un à l'écrit. . Objectifs linguistiques : les temps du passé ; le discours rapporté ; les registres et niveaux de langues. . Objectifs culturels : connaître une discipline sportive : le patinage artistique.</p>	<p>Thèmes Présentation d'un champion de patinage artistique.</p> <p>Vocabulaire Le tenant du titre : <i>le champion actuel.</i> Battable (familier) : <i>qui peut être battu, vaincu.</i> Fabuleux : <i>extraordinaire.</i> Faire la java (familier) : <i>faire la fête.</i> Les pattes (familier) : <i>les jambes.</i> Avoir les pattes lourdes : <i>avoir les jambes fatiguées, pas souples.</i> Décrocher un titre (familier) : <i>obtenir un titre.</i> Avaler, digérer (ici familier) : <i>assimiler.</i></p>
--	--

1. Mise en route

B1 / B2 A deux. Ecrire au tableau « des larmes et de l'or ».

Y a-t-il un paradoxe ? Pourquoi ?

Dans quelles circonstances peut-on quand même rapprocher ces deux mots ?

Mise en commun.

A deux. *Qu'appelle-t-on les « sports de glisse » ? Faites une liste la plus complète possible.*

Mise en commun.

A deux. *Qu'est-ce qui, selon vous est lié à une remise de récompense à la fin de la compétition sportive officielle : ambiance, activités, réactions des champion, etc.*

Mise en commun.

2. Avec le document

Visionner le début du document. Arrêter avant de voir Brian Joubert sur la glace.

Répondez aux questions suivantes :

- *Pourquoi « Des larmes et de l'or » ?*

- *A votre avis, de quelle discipline sportive s'agit-il ?*

- *Quelle musique entend-on ?*

- *Quelle est la nationalité de Brian Joubert ?*

- *Depuis combien de temps un Français n'avait pas obtenu ce titre ?*

Mise en commun.

Visionner la séquence suivante. Arrêter après « C'est fabuleux ! »

Sur quelle musique Brian Joubert patine-t-il ? Vous semble-t-elle bien choisie ?

Connaissez-vous les noms techniques des figures qu'il réalise ?

Quelle est la nationalité du champion précédent (le tenant du titre) ?

Mise en commun.

Visionner la fin du document.

D'après ce que dit son entraîneur-femme, quel est la caractère de Brian Joubert ?

Etes-vous surpris/e ?

Que pense Philippe Candélero ?

Mise en commun.

A deux. Visionner à nouveau le document en entier.

Notez toutes les informations concernant la vie et la carrière de Brian Joubert.

Etablissez sa biographie dans l'ordre chronologique : Il est né à Poitiers...

Mise en commun.

3. Expression orale

Jeux de rôles : *A est l'entraîneur d'un patineur et lui reproche ses activités du week-end, son manque de sérieux.... B est le patineur qui essaie de se justifier, de se défendre.*

Jouez devant la classe qui votera pour désigner le meilleur jeu de rôles.

4. Expression écrite

- Voici la transcription de ce que dit Philippe Candélero. Il s'exprime en français parlé familier.

« C'est qu'un début. Ch'pense qui faut qu'il assimile ça très, très bien. Comme s'il venait d'avalier, de digérer le titre de champion de France pour qu'il puisse digérer un titre de champion du monde et voire même, en 2006 un titre de champion olympique. Pourquoi pas ? »

Imaginez la question du journaliste puis, rédigez un petit texte en français standard qui commence par : « J'ai demandé à Philippe Candélero..... Il m'a répondu que... »

- Rédigez un petit texte dans lequel vous présentez la carrière sportive de Brian Joubert. Vous pouvez compléter vos informations en allant sur le site de la Fédération française des sports de Glace : www.ffsg.org

5. Pour aller plus loin

Allez sur le site officiel du mouvement olympique : <http://www.olympique.org>

A droite de l'écran, cliquez sur « Sports » puis dans « Sports d'hiver », choisissez « Patinage ».

Quelle est l'origine du patinage ? Depuis quand est-ce une discipline olympique ? Quelles personnes célèbres l'ont pratiqué ?

En bas de l'écran, cliquez sur « Patinage artistique ».

Depuis quand est-ce une discipline olympique ? Où ont eu lieu les premières épreuves ?

Depuis quand n'ont-elles plus eu lieu en plein air ?

Allez visiter la « Galerie Photos ».

Comparez les tenues vestimentaires des patineurs.

Quelles différences voyez-vous entre les photos prises en plein air et celles prises en patinoires couvertes ?

Retrouvez-vous « Des larmes et de l'or » ?

- Pour en savoir plus sur Alain Calmat, Brian Joubert et Philippe Candélero, allez sur le site de la Fédération française des Sports de Glace : www.ffsg.org et cliquez sur leurs noms dans la liste proposée.

- Lisez les paroles de la chanson de Julien Clerc « Le patineur » page suivante et si possible, écoutez-la.

Imaginez la vie de ce patineur. Comparez son image sur la glace à celle de Brian Joubert dans le document.

Le patineur de Julien Clerc

Dans une ville où je passais...
Bien au nord du mois de juillet,
Sur un grand lac, un lac gelé,
Un homme en noir glissait, glissait.

Il avait un drôle d'habit noir
Qui avait dû faire les grands soirs
De l'Autriche et de la Hongrie,
Quand elles étaient réunies.

C'était un échassier bizarre.
Il ne sort pas de ma mémoire.
Sur une jambe et jusqu'au soir,
Il glissait là sur son miroir...

Il patinait, il patinait...
Sur une jambe, il patinait.

Et puis la nuit est arrivée.
Il lui a fallu s'arrêter
Car les enfants devaient rentrer.
Le spectacle était terminé.

Une belle femme aux cheveux blancs
Est venue vers lui, gentiment,
Mettre une canne dans sa main
Et un long manteau sur ses reins.

C'était un échassier bizarre.
Il ne sort pas de ma mémoire.
Sur une jambe et jusqu'au soir,
Il glissait là sur son miroir...

Il patinait, il patinait...
Sur une jambe il patinait.

Dans une ville où je passais...
Bien au nord du mois de Juillet,
Sur un grand lac, un lac gelé,
Un homme en noir boîtaït, boîtaït...

Il patinait, il patinait...
Sur une jambe il patinait

Fiche réalisée par Anny Beauvais, Cavilam, Vichy

5. Recordman du monde d'apnée

<p>Niveau C1.</p> <p>Objectifs . Objectifs communicatifs : décrire un sportif de haut niveau ; exprimer son opinion ; faire le portrait d'une personne ; présenter un sport ; s'exprimer de façon poétique. . Objectifs linguistiques : utiliser le superlatif ; enrichir son vocabulaire : les expressions avec le verbe « prendre ».</p> <p>Thèmes Un sport : l'apnée. Les records du monde.</p> <p>Vocabulaire L'apnée : l'action de suspendre sa respiration.</p>	<p>Un Varois : <i>un habitant du département du Var.</i> Roder : <i>mettre au point par la pratique, l'entraînement.</i> Emmagasiner : <i>entreposer, stocker, faire des réserves.</i> Hors-wormes : <i>exceptionnel.</i> Se prendre au jeu : <i>se laisser attraper.</i> Une tentative : <i>un essai.</i> La capacité pulmonaire : <i>le volume d'air qui peut être emmagasiner dans les poumons.</i> Repousser ses limites : <i>aller toujours plus loin, faire toujours mieux.</i> Serrer les dents : <i>résister à la douleur, au découragement.</i> La détresse d'oxygène : <i>le manque important.</i> En latente : incorrect : <i>latent (adj), la latence (nom), en latence : sans réaction, qui ne manifeste pas.</i></p>
---	--

1. Mise en route

A deux. *Il existe des records du monde dans des domaines très variés. Faites la liste de ceux que vous connaissez et de ceux que vous pouvez imaginer. Par exemple : le plus grand cornet de glace du monde ou le plus petit chien.*

Mise en commun.

2. Avec le document

Visionner le document en entier, le son en sourdine.

D'après ce document, définissez l'apnée.

Mise en commun.

Visionner à nouveau une ou deux fois le document en entier avec le son.

A deux. *Notez tout ce que l'on apprend sur Stéphane Mifsud : son enfance, ses parents, son âge, son physique, ses amis, ses loisirs, etc.*

A explique à B ce qu'il a noté et inversement.

A deux.

Complétez avec les chiffres.

- 1- _____ mètres en apnée dynamique (avec des palmes).
- 2- _____ minutes, _____ secondes en apnée statique (sans palmes).
- 3- _____ ans de pratique.
- 4- _____ records du monde.
- 5- _____, _____, _____ mètres.
- 6- _____ longueurs de bassin.
- 7- _____ mois d'entraînement bi-quotidien.
- 8- _____ litres de capacité pulmonaire.
- 9- _____ mètres.
- 10- _____ kg.

Comparez/complétez vos résultats avec votre partenaire.

Solutions : 1 : 182, 2 : 8 minutes, 24 secondes, 3 : 4, 4 : 3, 5 : 125-150-175, 6 : 7, 7 : 6, 8 : 10,6, 9 : 1,83, 10 : 69.

A deux. Procéder de la même façon que pour l'activité précédente.

Répondez aux questions suivantes :

- 1- Quel est l'équipement d'une apnéiste ?
- 2- Quelles sont les qualités physiques et mentales nécessaires à la pratique de l'apnée ?
- 3- Comment Stéphane Mifsud est-il venu à la pratique de ce sport ?
- 4- De quelles douleurs parle-t-il ? Quel est le risque pour le cerveau ? Pourquoi ?
- 5- Quelle est sa relation avec le temps et l'espace quand il est dans l'eau ?
- 6- Pourquoi son entraîneur frappe-t-il sur un piquet métallique ?

Mise en commun.

3. Enrichissement lexical

Entourez les expressions que vous avez entendues.

- 1-
 - a- se prendre pour un poisson
 - b- se prendre au jeu
 - c- se prendre par la main
- 2-
 - a- repousser ses limites
 - b- repousser à plus tard
 - c- repousser sa peur
- 3-
 - a- serrer les dents
 - b- serrer le cœur
 - c- se serrer la ceinture
 - d- serrer les poings

Solutions : 1-b, 2-a, 3-a

A deux. Distribuer la liste des expressions à chaque élève.

Quelle est la signification des expressions suivantes ? Dans quelles situations les utilise-t-on ? Vous pouvez éventuellement consulter le dictionnaire.

- | | |
|---|--|
| 1. se prendre au jeu | 15. prendre son temps |
| 2. se prendre pour | 16. se faire prendre/se laisser |
| 3. prendre son courage à deux mains | 17. qu'est-ce qui vous prend ? |
| 4. prendre le taureau par les cornes | 18. prendre la clé des champs |
| 5. prendre ses cliques et ses claques | 19. prendre un air |
| 6. prendre sur soi | 20. prendre du plaisir |
| 7. prendre la vie du bon côté | 21. prendre patience |
| 8. prendre bien (ou mal) | 22. prendre goût |
| 9. ne pas être à prendre avec des pincettes | 23. prendre feu |
| 10. prendre en amitié/en grippe | 24. prendre froid |
| 11. prendre femme/prendre pour époux | 25. se prendre par la main |
| 12. prendre ses désirs pour des réalités | 26. s'y prendre |
| 13. c'est à prendre ou à laisser | 27. prendre des vessies pour des lanternes |
| 14. c'est autant de pris | |

Mise en commun.

Ecrire chacune des expressions ci-dessus sur un petit papier.

A tour de rôle, tirez un petit papier au sort. Vous avez la parole pendant 2 minutes maximum, vous devez obligatoirement utiliser «votre» expression en situation.

Variante. A deux. A et B tirent un petit papier.

Improvisez un dialogue (3 minutes maximum) dans lequel chacun de vous utilisera l'expression qu'il a tirée au sort.

La classe peut voter pour choisir le meilleur dialogue.

4. Expression orale

A deux. *Parmi les sports / activités nautiques suivant/e/s, lequel / laquelle pratiquez-vous ou aimeriez-vous pratiquer ? A explique à B et inversement.*

La natation, la planche à voile, la plongée sous-marine, l'apnée, la pêche sous-marine, la voile, l'aviron, le canoë-kayak.

Mise en commun : A explique à la classe ce que B lui a dit et inversement.

Tour de table.

Que pensez-vous de la recherche de records qui pousse certains à vouloir toujours repousser leurs limites, faire plus grand, être le premier à... ?

5. Expression écrite

Utilisez toutes les informations que vous avez pour faire le portrait de Stéphane Mifsud.

Présentez l'apnée et les qualités d'un apnéiste en quelques lignes.

6. Créativité

Rédigez un petit texte poétique dans lequel vous décrierez Stéphane Mifsud quand il est dans l'eau.

7. Pour aller plus loin

Consultez le livre « Guinness des records » si vous en avez la possibilité ou allez sur le site <http://guinnessworldrecords.com> (choisissez la version française en cliquant sur le drapeau tricolore en haut à gauche de l'écran).

Choisissez un ou deux records. Présentez-le(s) à la classe de façon personnelle et en exprimant votre opinion.

Lisez l'extrait suivant de « L'eau du bain », premier roman de Pascal Morin. (Editions du Rouergue 2004)

J'ouvre sans faire de bruit la porte de l'enclos, je me retrouve abrité des regards par la haie, et je me déshabille. Je descends dans le bassin. Debout sur le fond, j'ai de l'eau jusqu'à mi-cuisses. L'air est chaud et l'eau est tiède. A genoux, j'ai, maintenant, de l'eau jusqu'au milieu du torse. Alors je m'assieds, en tailleur, et la ligne remonte juste en dessous de mon nez, je ne peux pas ouvrir la bouche, je suis obligé de garder la tête un peu en arrière pour respirer. Le bleu du ciel est presque identique à celui des parois, et je ne vois rien d'autre autour de moi que cette couleur crue de lumière. Puis, dressé sur la margelle, héroïque en contre-plongée, Franck, souriant dans le soleil. Sa silhouette noire se détache comme une proue, agressive et forte, tournée vers les conquêtes. La piscine se transforme insensiblement en bain d'essences pures et parfumées, de lait et de pétales de fleurs, j'ai l'impression d'être un seigneur rendu aux plus extrêmes délices, et je me tais.

Avez-vous déjà ressenti de telles sensations ou des sensations analogues ? Décrivez-les.

Fiche réalisée par Anny Beauvais, Cavilam, Vichy

6. Le base-jump

<p>Niveau B1.</p> <p>Objectifs</p> <ul style="list-style-type: none">. Objectifs communicatifs : parler d'un sport et de son intérêt pour un sport ; donner des conseils sur la pratique d'un sport extrême ; identifier des données sur un sport.. Objectif linguistique : établir des relations logiques à l'oral et à l'écrit avec des locutions et conjonctions.. Objectif socio-culturel : découvrir un sport extrême. <p>Thème Le base-jump.</p>	<p>Vocabulaire</p> <p>Le base-jump ou le paralpinisme (parachute et alpinisme) : <i>un sport extrême qui consiste en une chute libre dans le vide avec un seul parachute. L'adepte de ce sport s'appelle le « base-jumper ».</i></p> <p>Un altimètre : <i>un appareil indiquant l'altitude à laquelle on se trouve.</i></p> <p>Un trompe-la-mort : <i>une personne qui échappe à la mort, que la mort semble ne pas pouvoir atteindre.</i></p> <p>Un sécurit : <i>c'est une marque déposée. Ici, « sécurit » est employé pour sûr, de sécurité.</i></p> <p>Avoir les pieds sur terre : <i>être réaliste. Ici, emploi ironique en référence à la pratique du base-jump.</i></p> <p>Susciter : <i>créer, provoquer.</i></p> <p>Un salto : <i>un saut avec une rotation du corps en avant ou en arrière.</i></p> <p>Une quête : <i>une recherche.</i></p> <p>Un concentré : <i>un condensé. Littéralement, qui contient beaucoup de matière dans un petit volume.</i></p>
---	---

1. Mise en route

A deux : *donnez une définition d'un sport extrême.*

Quels mots associez-vous aux sports extrêmes ?

Mise en commun et comparaison avec la définition du Petit Robert : « sport pratiqué dans des conditions extrêmes de difficulté, de danger. »

A deux : *dressez une liste des sports qui, selon vous, sont extrêmes.*

Mise en commun : chaque groupe à tour de rôles : *indiquez un sport extrême et expliquez où, comment et avec quoi ce sport se pratique. Expliquez pourquoi ce sport est extrême selon vous.*

2. Avec le document

Visionner le document jusqu'au début de l'interview de Jérôme Blanc-Gras.

Relevez les informations suivantes :

. Hauteur du saut :

. Temps du saut :

. Vitesse de la chute :

Quels sont les deux objets dont ne disposent pas les base-jumpers ?

Expliquez en quoi ce sport est dangereux et risqué.

Mise en commun.

Visionner la suite du reportage jusqu'à la fin de l'interview avec le petit garçon.

A deux : *quelle est la profession du base-jumper ?*

Quelle est la réaction de ses élèves ?

Que pense le petit garçon de ce sport ? Justifiez votre réponse en citant ses paroles.

Visionner l'ensemble du reportage.

Complétez la grille suivante :

Le nombre d'initiés du base-jump en France	
Les caractéristiques de ces initiés	
Date du 1 ^{er} saut en parachute	
La région où saute les base-jumpers du reportage	
La sensation ressentie pendant le saut	
Le statut du base-jump en France	
Ce qu'il faut faire avant de sauter	

Mise en commun.

3. Expression orale

Etes-vous adepte des sensations fortes ou les évitez-vous dans la vie courante ? Exprimez et justifiez votre opinion. Citez des exemples.

Variante : *pratiquez-vous des sports extrêmes ou des sports à risque ? Pourquoi ?*

A deux : imaginez-vous dans la peau d'un base-jumper expérimenté. Donnez quelques conseils à un débutant pour son premier saut.

4. Expression écrite

- Que pensez-vous du base-jump ? Évaluez les aspects positifs et négatifs de ce sport puis donnez votre avis sur le base-jump, en précisant si vous êtes prêt ou non à le pratiquer.

- Que recherchez-vous dans vos sports et loisirs, dans quels buts les pratiquez-vous ? Argumentez votre réponse.

5. Pour aller plus loin

Le base-jump ou paralpinisme

- Lisez l'article à l'adresse http://fr.wikipedia.org/wiki/Base_jump et consultez le site www.allezbase.com/home.html puis présentez les nouvelles informations que vous avez apprises sur le base-jump.

Regardez quelques photos. Que vous inspirent-elles ?

- Rendez-vous sur le site de la communauté française de base-jump

www.base-jump.com/ et cliquez dans le menu en haut sur « Débuter ». Résumez les étapes nécessaires avant de faire son premier saut.

Lisez l'encadré en rouge sur la droite de la page : quel avertissement donne-t-il ?

Revenez à l'accueil et cliquez dans le menu en haut sur « Spot ». Comment sont classés les spots, les lieux favorables à la pratique du base-jump ?

- Consultez le site <http://www.plus2sport.com/> et cliquez dans le menu en haut sur « base jump ». Lisez l'article « Découverte du base jump » et relevez les 5 règles à respecter impérativement. Expliquez en quoi chacune de ces règles est importante.

- voir le reportage sur « L'histoire des Buttes Chaumont » (Regards 5, Découverte, n° 1)

Un sport

Présentez votre sport favori en expliquant son principe et ses règles principales.

Fiche réalisée par Thomas Sorin, Cavilam, Vichy



8. Apprendre à aimer lire

<p>Niveaux B2, C1.</p> <p>Objectifs . Objectifs communicatifs : exprimer ses goûts ; ses centres d'intérêt en ce qui concerne les loisirs ; argumenter ; comparer ; rédiger une petite synthèse ; imaginer et rédiger un conte. . Objectifs culturels : connaître une association faisant appel à des bénévoles ; sensibiliser au problème de l'apprentissage de la lecture.</p> <p>Thèmes L'intérêt des enfants pour la lecture.</p> <p>Vocabulaire Le gland : <i>le fruit du chêne.</i> Le fruit du travail : <i>le résultat positif du travail.</i></p>	<p>Notes Une institutrice – un instituteur : <i>maintenant « un professeur des écoles » qui enseigne dans les écoles maternelles et primaires aux enfants de 3 à 11 ans.</i> L'inspecteur de l'enseignement (primaire) : <i>le Recteur d'Académie représente le ministère de l'Education nationale au niveau régional (le rectorat), les inspecteurs au niveau départemental.</i> L'association « Lire et faire lire » a été fondée par l'écrivain Alexandre Jardin. Elle permet à des bénévoles, en général des retraités, d'aller dans les écoles pour donner le goût de la lecture aux enfants. Site de l'association : http://www.lireetfairelire.org</p>
--	--

1. Mise en route

B2 / C1 Ecrire au tableau « Apprendre à lire » et « Aimer lire ». A deux.

Notez tout ce qu'évoquent pour vous ces deux expressions. Y a-t-il, selon vous un paradoxe ?

Mise en commun.

A deux. *Aimez-vous lire ? Quel(s) genre(s) de livres, quel(s) auteur(s) préférez-vous ? Avez-vous d'autres centres d'intérêt ?*

Mise en commun. A dit à la classe ce que B lui a dit et inversement.

Le titre du reportage que vous allez voir est : « Apprendre à aimer lire ». Comment le comprenez-vous ?

Tour de table : chaque élève s'exprime en une ou deux phrases.

2. Avec le document

B2 / C1 Visionner le document sans le son. Ecrire la liste des mots suivants au tableau : plaisir, ennui, enthousiasme, intérêt, désintérêt, motivation, attentif, distrait, endormi, stressé, déconcentré, heureux, inquiet, turbulent, calme.

Concentrez-vous sur les visages et les attitudes des enfants qui écoutent. Parmi les mots notés au tableau, quels sont ceux qui leur correspondent le mieux.

Mise en commun.

Distribuer les tableaux 1 et 2. Visionner le document une deuxième fois, voire une troisième fois.

1- Les enfants qui s'expriment.

Complétez ou cochez les cases correspondant à la réponse.

Prénom	Age	Aime lire	N'aime pas lire	Aime écouter quelqu'un d'autre lire	A d'autres centres d'intérêt. Lesquels ?
Brenda					
David					
Théo					
Amandine					

Quelles sont vos conclusions ? Résumez-les en quelques lignes sans citer les enfants individuellement.

2- Les adultes qui s'expriment

	Statut	Message(s) / Opinion(s)
Henri Sobowieck		
Dominique Vattier		
Huguette Peron		

Mise en commun.

Comparez les informations rassemblées dans les deux tableaux.

3. Expression orale

- A deux. Distribuer la liste ci-dessous à chaque élève.

Parmi les loisirs suivants, lesquels préférez-vous ? Pourquoi ? A explique à B et inversement. A explique les choix de B à la classe et inversement.

- Lire
- Regarder la télévision
- Aller au cinéma, au théâtre
- Rechercher – tchatcher sur Internet
- Jouer à la Play Station ou à des jeux analogues
- Faire du sport
- Se promener
- Faire les magasins
- Dormir
- S'occuper d'animaux familiers
- Discuter avec ses amis
- Ecouter de la musique
- Jouer d'un instrument de musique
- Ecrire des lettres, des poèmes, son journal intime
- Autres.

Variante : A rédige un petit texte pour présenter les choix de B et inversement.

Tour de table. Pensez-vous que l'adaptation cinématographique d'un livre peut donner envie de le lire, de lire d'autres œuvres du même auteur ou des œuvres du même genre littéraire ? Avez-vous des exemples ?

A deux. A raconte à B le dernier livre qu'il a lu. Il explique s'il l'a aimé et pourquoi.

4. Expression écrite

- Vous êtes intéressé/e par les activités de l'association « Lire et faire écrire » et vous souhaitez devenir bénévole. Ecrivez-lui une lettre (150 mots) : dites comment vous avez connue l'association, quelles sont vos motivations, demandez des informations.

- Rédigez un résumé du dernier livre que vous avez lu.

- Daniel Pennac commence « Comme un roman » par ces lignes :

« Le verbe lire ne supporte pas l'impératif. Aversion qu'il partage avec quelques autres : le verbe « aimer »...le verbe « rêver »... On peut toujours essayer, bien sûr. Allez-y : « Aime-moi ! » « Rêve ! » « Lis ! » « Lis ! Mais lis donc, bon sang, je t'ordonne de lire ! » « Monte dans ta chambre et lis ! » Résultat ? Néant. »

Qu'en pensez-vous ?

5. Créativité

A deux. *Imaginez et rédigez la suite et la fin du conte que l'on entend lire au début du reportage : **Le petit coq**. Il était une fois un petit vieux et une petite vieille. Ils avaient ramassé des glands dans la forêt et ils finissaient de les manger quand le dernier gland roula par terre...*

Lisez ou racontez votre conte à la classe de la façon la plus attrayante possible.

6. Pour aller plus loin

Allez sur le site de l'association « lire et faire lire » : <http://www.lireetfairelire.org>

1. Notez ce qui figure sous le nom de l'association. (Un appel aux retraités pour transmettre aux enfants le plaisir de la lecture).

Ceci correspond-il bien à ce que vous avez vu dans le reportage ? Si vous avez envoyé une lettre de motivation, pensez-vous recevoir une réponse positive ?

2. Allez sur « L'association », sur « Charte » et « Historique ». Notez les informations qui vous semblent les plus importantes pour pouvoir créer une association selon le même modèle dans votre pays.

3. Dans la liste des écrivains du comité de soutien : lequel connaissez-vous ?

Connaissez-vous son œuvre, quelques livres, un livre, un titre, seulement son nom ?

Daniel Pennac appartient-il à ce comité de soutien ? A la fin de « Comme un roman », il a consacré quelques chapitres aux « Droits imprescriptibles du lecteur ». Lisez le chapitre introducteur.

« Voilà pour le « livre ».

Passons au lecteur.

Parce que, plus instructives encore que nos façons de traiter nos livres, il y a *nos façons de les lire*.

En matière de lecture, nous autres « lecteurs », nous nous accordons tous les droits, à commencer par ceux que nous refusons aux jeunes gens que nous prétendons initier à la lecture

- | | |
|---------------------------------------|-----------------------------------|
| 1) Le droit de ne pas lire. | 6) Le droit de bovarysme. |
| 2) Le droit de sauter des pages. | 7) Le droit de lire n'importe où. |
| 3) Le droit de ne pas finir un livre. | 8) Le droit de grappiller. |
| 4) Le droit de relire. | 9) Le droit de lire à voix haute. |
| 5) Le droit de lire n'importe quoi. | 10) Le droit de nous taire. |

Je m'en tiendrai arbitrairement au chiffre 10, d'abord parce que c'est un compte rond, ensuite parce que c'est un nombre sacré fameux Commandements et qu'il est plaisant de le voir pour une fois servir à une liste d'autorisations.

Car si nous voulons que mon fils, que ma fille, que la jeunesse lisent, il est urgent de leur octroyer les droits que nous nous accordons. »

Partager la classe en 10 petits groupes, attribuer une entrée à chaque groupe.

Vocabulaire : Bovarysme : le « premier état du lecteur [...] Délicieux. » / Grappiller : lire au hasard, sans continuité. Equivalents : sur Internet, surfer ; à la télévision, zapper

Comment interprétez-vous ce droit ? Qu'en pensez-vous ?

Remarques : si possible, distribuer une photocopie du chapitre correspondant à chaque groupe.

Encore mieux : la lecture intégrale de D. Pennac – « Comme un roman » - Folio – Edition Gallimard 1997.

Lisez l'extrait suivant de « La première gorgée de bière » de Philippe Delerm (Ed. Gallimard 1997)

Lire sur la plage

« Pas si facile, de lire sur la plage. Allongé sur le dos, c'est presque impossible. Le soleil éblouit, il faut tenir à bout de bras le livre au-dessus de son visage. C'est bon quelques minutes, et puis on se retourne. Sur le côté, appuyé sur le coude, la main posée contre la tempe, l'autre main tenant le livre ouvert et tournant les pages, c'est assez inconfortable aussi.

Alors on finit sur le ventre, les deux bras repliés devant soi. Au ras du sol, il y a toujours un peu de vent. Les petits cristaux micacés s'insinuent dans la reliure. Sur le papier grisâtre et léger des livres de poche, les grains de sable s'amassent, perdent leur éclat, se font oublier - c'est juste un point supplémentaire qu'on disperse négligemment au bout de quelques pages. Mais sur le papier lourd, grenu et blanc des éditions d'origine, le sable s'insinue. Il se diffuse sur les aspérités crémeuses, et brille çà et là. C'est une ponctuation supplémentaire, un autre espace ouvert.

Le sujet du livre compte aussi. On tire belles satisfactions à jouer sur le contraste [...] A lire trop longtemps les bras étalés devant soi, le menton s'enfoncé, la bouche boit de la plage, alors on se redresse, bras croisés contre la poitrine, une seule main glissée à intervalles pour tourner les pages et les marquer. C'est une position adolescente, pourquoi ? Elle tire la lecture vers une ampleur un rien mélancolique. Toutes ces positions successives, ces essais, ces lassitudes, ces voluptés irrégulières, c'est la lecture sur la plage. On a la sensation de lire avec le corps. »

Quel est pour vous le meilleur endroit, le meilleur moment, la meilleure position, etc. pour lire ?

Fiche réalisée par Anny Beauvais, Cavilam, Vichy

Regards 5

Sélection du magazine France Feelings

DVD 2

Portraits

1. Un témoin du 6 juin 1944 et la bataille de Normandie.
2. Un écrivain « privé ».
3. Les paruriers avant les défilés de haute couture.
4. Christian Lacroix dans ses ateliers.
5. Les plumes du Lido.
6. Un tonnelier en Champagne.
7. Les pilotes de montagne.

Portraits

1. Un témoin du 6 juin 1944 et la bataille de Normandie

<p>Niveaux B1, B2.</p> <p>Objectifs . Objectifs communicatifs : décrire des images ; relever des informations à l'oral ; argumenter son opinion. . Objectif culturel : aborder le débarquement du 6 juin 1944 et la bataille de Normandie à travers les yeux des habitants normands.</p> <p>Thèmes La fin de la 2^{ème} guerre mondiale, le débarquement.</p> <p>Vocabulaire Une escadrille : <i>un groupe d'avions de combat.</i> L'opération Overlord : <i>le nom donné à l'opération militaire du débarquement.</i> S'apprêter : <i>se préparer à faire quelque chose.</i> Une barge : <i>une embarcation à fond plat utilisée lors du débarquement pour</i></p>	<p><i>transporter les troupes des bateaux sur les plages.</i> Inlassablement : <i>de manière infatigable.</i> Un déluge (de feu) : <i>fait référence à une averse, une pluie torrentielle.</i> Une carrière : <i>ici, un lieu d'où l'on extrait des matériaux de construction comme la pierre.</i> Une cale : <i>ici, un objet servant à élever une voiture pour la réparer.</i> A mesure que : <i>idée de progression (Plus... plus).</i> Une offensive : <i>ici, une attaque militaire.</i> Une artillerie : <i>le matériel de guerre utilisé dans l'armée de terre, comprenant les canons. L'artillerie désigne également le corps de l'armée chargé de ce matériel.</i> La poche de Falaise : <i>une poche est une zone de repli des troupes dans le langage militaire. Falaise est une ville de Normandie située au sud de Caen. Voir pour plus de détails la page www.dday-overlord.com/poche_de_falaise.htm</i> Un éclat : <i>fait référence aux bombes qui font des projections en explosant au sol.</i></p>
---	--

1. Mise en route

B1 / B2 *Que s'est-il passé en France le 6 juin 1944 ? Donnez le plus de détails possible en répondant aux questions qui, où, comment.*

Quel a été l'impact de cet événement ?

Pourquoi chaque année la France commémore ce jour ?

B1 / B2 *Expliquez où se situe la Normandie en France.*

Si besoin, imprimer et distribuer la carte disponible à l'adresse suivante :

www.senat.fr/listes/france.html

A deux : selon vous, pourquoi les Alliés ont-ils choisi de débarquer sur les plages de Normandie ?

Mise en commun.

Lisez le texte ci-dessous et vérifiez vos hypothèses.

« Les côtes de l'Atlantique sont trop éloignées et de plus, les sous-marins allemands, les célèbres U-Boot, y font la loi. Il en est de même pour les côtes de Bretagne, tandis que le courant à proximité des plages belges est bien trop fort et risquerait de détruire un grand nombre d'embarcations ce qui représente un risque inutile. Quant aux plages de Hollande, les terres derrière les plages sont inondées et ne facilitent pas le débarquement de matériel à grande échelle. »

Source : www.dday-overlord.com/causes_debarquement.htm Copyright © 2005 DDay-Overlord

2. Avec le document

Visionner les premières secondes du reportage jusqu'aux images en noir et blanc.



Quel était l'âge d'Henri en 1944 ? Que faisait-il ?

Que se passe-t-il dans la nuit ?

Diviser la classe en deux groupes.

Visionner la séquence suivante jusqu'aux images d'archive montrant un bombardement accompagnées du commentaire « La libération de l'Europe commence. Pour Henri, c'est le début de l'enfer ».

Groupe A : *écoutez attentivement le commentaire du journaliste et relevez les détails donnés sur l'opération militaire du débarquement.*

Groupe B : *regardez attentivement les images en noir et blanc. Quels véhicules voit-on ? Décrivez leurs actions. Décrivez les soldats et leurs actions.*

Mise en commun.

Quelles impressions laissent ces images d'archive ?

Visionner la séquence suivante jusqu'à la reprise des images couleurs où Henri rentre dans son abri.

Quelle ville est bombardée ?

Que font les habitants ? Quels sentiments ressentent-ils suite au débarquement ?

Visionner la séquence suivante (dans l'abri).

Décrivez le lieu où dormait Henri dans cet abri.

Quelles étaient les personnes qui vivaient avec Henri dans cet abri ?

Combien de temps Henri est-il resté dans l'abri ?

Comment réagit Henri quand il revient dans cet abri 60 ans plus tard ?

Visionner la suite du reportage jusqu'à la fin.

Racontez les trois mois de cauchemar d'Henri, du débarquement jusqu'à la fin des combats. Dans ce récit, répondez aux questions qui, où, comment (état d'esprit, sentiments d'Henri), combien de temps, pourquoi.

3. Expression orale

Quelles questions voudriez-vous poser à Henri ?

Quelles questions voudriez-vous poser à un soldat qui a vécu le débarquement ?

Cette période aiguise-t-elle votre curiosité ? Que voudriez-vous savoir de plus sur cette période ?

4. Expression écrite

Que pensez-vous de cette période de l'histoire ? Rédigez votre réponse en la justifiant à l'aide d'arguments.

Pensez-vous que de tels reportages doivent aujourd'hui encore être diffusés ? Rédigez votre réponse en la justifiant à l'aide d'arguments (200 mots environ).

5. Pour aller plus loin

B1 / B2 Visionner un des films et documentaires sur la 2^{ème} guerre mondiale dont la liste est disponible à l'adresse suivante :

www.dday-overlord.com/films_documentaires_debarquement.htm

Pour la mini-série américaine *Band of Brothers* (*Frères d'armes*) et les deux films *Le jour le plus long* et *Il faut sauver le soldat Ryan*, des résumés et informations sont disponibles sur le même site dans la rubrique « Filmographie ».

Que pensez-vous du film que vous avez choisi ? Distinguez ce qui est réussi dans le film selon vous et ce qui l'est moins.

Sur le même site, choisissez la rubrique « La Normandie, aujourd'hui » et présentez un lieu historique que l'on peut visiter.

B2 Visitez également le site du régiment de la Chaudière

<http://perso.wanadoo.fr/stephane.delogu/la-chaudiere.html>. *Qu'apprenez-vous de plus sur le débarquement grâce à cette approche ?*

Fiche réalisée par Thomas Sorin, Cavilam, Vichy



Portraits

2. Un écrivain « privé »

<p>Niveaux A2, B1.</p> <p>Objectifs . Objectifs communicatifs : rédiger une auto-biographie ; rédiger une biographie ; exprimer et défendre son opinion. . Objectif socio-culturel : découvrir un métier original.</p> <p>Thèmes La biographie, le métier d'écrivain.</p> <p>Vocabulaire Un oiseau (familier) : <i>on dit souvent « un drôle d'oiseau »</i>. <i>Un individu, souvent bizarre, original. Modeste : ici, de petite condition sociale, avec de petits revenus.</i></p>	<p>Une transmission : <i>le fait de laisser à ses descendants, à la postérité.</i> Léguer : <i>donner, céder par disposition testamentaire.</i> Débourser : <i>payer, verser.</i> Une ardeur : <i>une énergie pleine de vivacité.</i> Un impératif : <i>une proposition ayant la forme d'un commandement.</i> Un boulot (familier) : <i>un travail, un emploi.</i> Périr : <i>mourir.</i> Un manuscrit : <i>ici, un texte original dactylographié.</i> Brocher : <i>ici, relier des feuilles entre elles pour former un cahier.</i> Banaliser : <i>rendre ordinaire.</i></p>
---	--

1. Mise en route

A2 / B1 *Quels écrivains français connaissez-vous ?*

Quels genres d'ouvrage ont-ils écrit ? (romans, nouvelles...)

Faites la liste des différents genres littéraires. Par exemple un roman, une nouvelle, un conte, une biographie...

A2 *Quel genre littéraire est populaire aujourd'hui ?*

Et vous, qu'aimez-vous lire ? Quels genres de livres aimez-vous ?

B1 A deux : *rédigez une définition pour « écrivain public ».*

Mise en commun.

La définition du Petit Robert est la suivante : « personne qui rédige des lettres, des actes, pour ceux qui ne savent pas écrire ou qui maîtrisent mal l'écrit. »

B1 A deux : *en partant de votre définition d'écrivain public, donnez une définition d'écrivain privé. Vous pouvez vous aider d'autres mots associés à privé comme « détective privé ».*

Mise en commun.

2. Avec le document

Visionner le document jusqu'à la scène où on voit l'écrivain dans sa voiture sur la route.

A2 / B1 *Quelles sont les deux passions de François Vergriete ?*

Quel est son métier et en quoi consiste-t-il ?

B1 *Relevez la différence et le point commun entre ses clients.*

Visionner la suite du document deux fois, jusqu'à la scène où Gilles Tro, l'ambulancier, lit des pages à voix haute.

A2 A deux : *décrivez les lieux de travail de l'écrivain.*

Décrivez les photos et images en noir et blanc. Que vous apprennent-elles sur la vie de Marie Musiale ?

B1 A deux : *expliquez comment l'écrivain exerce son métier et décrivez ses lieux de travail.*

Relevez les informations que l'on apprend sur la vie de Marie Musiale.

A2 / B1 Pourquoi Marie Musiale fait-elle appel à l'écrivain ?

Comment réagit-elle au prix demandé ?

Visionner la suite du document jusqu'à la fin.

A2 / B1 A la fin de son travail, que remet François Vergriete à ses clients ?

B1 Quels sont les deux avantages selon Gilles Tro, l'ambulancier, d'avoir sa vie par écrit ?

B1 Pourquoi François Vergriete remet-il à ses clients une disquette informatique ? Quelle est son opinion concernant la transmission des mémoires ?

3. Expression orale

- A deux : aimeriez-vous, vous aussi, maintenant ou plus tard dans votre vie, faire appel à un écrivain « privé » pour rédiger votre biographie à la 1^{ère} personne ?

Argumentez votre réponse.

- Diviser la classe en deux groupes et organiser un débat autour des biographies, particulièrement à la mode aujourd'hui chez les personnalités.

Groupe A : vous êtes les biographes et les personnalités musicales, sportives, politiques... et vous justifiez l'intérêt de telles biographies.

Groupe B : vous êtes des anonymes et vous vous révoltez contre ces biographies qui sont pour vous un moyen à la mode pour gagner de l'argent facilement en rendant sa vie publique.

- Seriez-vous tenté/e de rédiger ou de faire rédiger votre biographie si vous étiez connu/e ?

4. Expression écrite

A2 A deux : posez des questions à votre voisin/e et prenez des notes pour rédiger ensuite individuellement un extrait de biographie.

Variante :

Rédigez une courte autobiographie ou un extrait.

Rédigez à la 1^{ère} personne l'extrait de la biographie d'une connaissance ou d'une personnalité que vous connaissez bien.

B1 Que pensez-vous de la transmission des mémoires et du passé, d'une certaine histoire aux générations futures ? Développez vos idées à l'écrit.

5. Pour aller plus loin

Ecrivains publics

Rendez-vous à l'adresse suivante <http://admi.net/epv/> : quel est l'intérêt des écrivains publics ?

Que pensez-vous du métier d'écrivain public ? Considérez-vous cette profession comme d'utilité publique ou pensez-vous plutôt qu'elle n'apporte pas une solution efficace aux problèmes d'écriture des personnes « maladroites » à l'écrit, voire analphabètes ou illettrées ?

Biographies

Allez à l'adresse www.biographie.net/ et recherchez une biographie.

Que vous inspire cette biographie ?

Qu'apprenez-vous sur la personne ?

A2 / B1 Faites des recherches sur une personne importante dans le monde et rédigez sa biographie.

B1 Rendez-vous à l'adresse <http://ilsbohu.free.fr/gen2bio/>, renseignez les champs et lisez votre biographie.

Fiche réalisée par Thomas Sorin, Cavilam, Vichy

Portraits

3. Les paruriers avant les défilés de haute couture

<p>Niveaux B2, C1.</p> <p>Objectifs . Objectifs communicatifs : décrire quelque chose de beau ; exprimer son admiration ; exprimer ses sensations ; exprimer son opinion sur un fait de société. . Objectif linguistique : vocabulaire de la description de la beauté et de l'expression de l'admiration. . Objectif culturel : connaître les métiers liés à la haute couture.</p> <p>Thèmes La haute couture et les métiers qui y sont liés.</p> <p>Vocabulaire Un port (de reine) : <i>une manière naturelle de se tenir, une allure.</i></p>	<p>En majesté : <i>dans toute sa grandeur, sa gloire.</i> Un parurier : <i>un fabricant, commerçant d'articles pour orner les vêtements féminins.</i> Un broché : du verbe « brocher » : <i>tisser des fils de soie, d'or et d'argent pour former des dessins en relief sur un tissu.</i> Un drapé : <i>ensemble des plis formés par l'étoffe sur un tissu.</i> Une broderie : <i>points qui recouvrent un motif dessiné sur un tissu.</i> Une caverne d'Ali Baba : <i>lieu où l'on trouve de nombreux trésors de toutes sortes.</i> Vous claquez des doigts et... : <i>vous obtiendrez tout de suite ce que vous désirez.</i> Une petite main (jargon de la haute couture) : <i>une midinette, une ouvrière débutante, une première main est une première ouvrière de l'atelier.</i></p>
---	---

1. Mise en route

B2 / C1 - A deux. A explique à B et inversement. Quelles sont à votre avis les sensations qu'éprouve un mannequin de haute couture ? A explique à la classe ce que B lui a dit et inversement.

- Le titre du reportage que vous allez voir est « Les paruriers avant les défilés de haute couture ». En quelques lignes, faites des hypothèses sur ce que vous allez voir. Utilisez le maximum de mots de la première activité.

2. Avec le document

Faire noter la liste suivante : majesté, majestueux, roi, reine, princesse, prince, caresse, sur mesure, par mesure, broderie, broché, drapé.

Visionner la première séquence jusqu'à la fin de l'interview d'Alexandra, mannequin. Barrez les mots que vous n'avez pas entendus.

A deux. Décrivez la robe que porte Alexandra. Lisez votre description à la classe. Que dit Alexandra ? Complétez le texte ci-dessous. Comparez avec ce que vous avez imaginé lors de la mise en route.

« C'est un (1) _____ en fait. La haute couture pour moi c'est un (2) _____ parce que chaque fois on porte des vêtements (3) _____ qui sont le résultat d'un travail (4) _____. C'est une (5) _____ en soi. »

Solutions : 1. rêve, 2. conte de fée, 3. uniques, 4. artistique, 5. beauté.

Visionner la deuxième séquence jusqu'à la fin de l'interview d'Elie Saab.

Répondez aux questions suivantes :

- 1- Quelle est la nationalité d'Elie Saab ?
- 2- Quel est le prix de la robe ?
- 3- Combien en a-t-il vendu l'an dernier ?
- 4- Qui sont ses clients (statut, nationalité) ?
- 5- Pourquoi a-t-il décidé de s'installer à Paris ?

Visionner la troisième séquence (jusqu'à la fin) sans le son.

- *Que voyez-vous ?*
- *Qui sont les deux personnes qui s'expriment ?*
- *Imaginez ce qu'elles disent.*

Mise en commun.

Visionner à nouveau la troisième séquence avec le son.

1- Notez :

- *Les mots qui expriment le rêve, la beauté* (magie, paradis, fantaisie, caverne d'Ali Baba, luxe, paillettes, perles, fils de soie, merveilleux, les fées de l'aiguille, bonheur, grâce, virtuosité).

- *Les noms des villes.*

2- *Comparez ce que disent François Lesage et Corinne Mahé avec ce que vous avez imaginé. Pourquoi les paruriers sont-ils très importants pour la haute couture ?*

3- *Quelle est la conclusion du reportage ?* (« celles qui ont fait de cet artisanat un art à part entière. ») *Qu'en pensez-vous ?*

Mise en commun.

3. Expression orale

Tour de table et/ou débat.

Les activités liées au luxe se portent bien alors que la pauvreté sévit dans de nombreuses régions du monde, y compris dans des pays privilégiés comme la France. Qu'en pensez-vous ? Est-ce scandaleux ou cela permet-il de préserver une part de rêve ?

Jeux de rôle.

A, vous êtes une petite main qui a participé à la parure de la robe que porte B.

B, vous êtes mannequin.

Vous vous rencontrez juste avant le défilé.

Jouez la scène devant la classe : prise de contact, présentations, échanges de vos expériences, impressions, émotions

4. Expression écrite

Choisissez un objet (un monument, un tableau, un musée, etc.) que vous trouvez très beau. Décrivez-le en utilisant le vocabulaire lié à la beauté et à l'admiration que vous avez rencontré dans le document.

5. Pour aller plus loin

Reportages de la collection Regards:

. *« La chapelière de Vichy », Regards 1 / rubrique « Portraits », n°7*

. *« Défilé de mode créé par le lycée de Toulouse », Regards 1, « Jeunesse et sports », n°5*

. *« Le musée des collections Yves Saint Laurent », Regards 2, « Culture », n°3*

. *« Exposition Christian Dior à Deauville », Regards 4, « Culture », n°7*

. *Regards 5 : voir les deux reportages suivants : « Christian Lacroix dans ses ateliers » et « Les plumes du Lido ».*

- *Allez sur le site de la fédération française des dentelles et broderies : www.ffdb.net Lisez la présentation de la FFDB. Combien de groupes compte-t-elle ?*

En bas de l'écran, cliquez sur « Produits et techniques ». Dans « Broderie main », informez-vous sur « Technique », « utilisation » et surtout sur « Formation ».

Combien d'écoles proposent des formations de brodeur ? Sous quelle forme ?

Vous retrouvez le nom de François Lesage, le maître-brodeur du document.

Pourquoi ?

Vous êtes intéressé/e par un stage dans son école. Rédigez une lettre dans laquelle vous demanderez des informations (prix, durée, dates, lieu, etc.).

Fiche réalisée par Anny Beauvais, Cavilam, Vichy

4. Christian Lacroix dans ses ateliers

<p>Niveaux B2, C1.</p> <p>Objectifs . Objectifs communicatifs : Décrire une personne et un vêtement de luxe, exprimer son opinion. . Objectif socio-culturel : connaître un secteur d'activité : la haute couture et les industries du luxe.</p> <p>Thème La Haute Couture.</p> <p>Vocabulaire Une arlésienne : <i>inspirée par le costume traditionnel féminin de la région d'Arles (la Camargue) dont Christian Lacroix est originaire.</i> Une collection : <i>ensemble des vêtements présentés lors d'un défilé de mode.</i></p>	<p>Gribouiller : <i>écrire ou dessiner de manière confuse.</i> Une palette de couleur : <i>comme la palette sur laquelle le peintre mélange ses couleurs donc un choix de couleurs.</i> Une petite main (jargon de la haute couture) : <i>une midinette, une ouvrière débutante, une première main est une première ouvrière de l'atelier.</i> La tulle : <i>un tissu très léger.</i></p> <p>Notes L.V.M.H : Louis Vitton Moët Hennessy. Groupe leader mondial de l'industrie du luxe (cf. sites Internet dans « Pour aller plus loin »)</p>
--	---

1. Mise en route

B1 / B2 A deux. Remue-méninges. Ecrire « La haute couture » au tableau.
Faites la liste de tous les mots que vous associez à la couture et à la haute couture.
Mise en commun.

Connaissez-vous des grands couturiers français ? De votre pays ? D'autres pays ?
Lesquels ?

Mise en commun.

A deux. A explique à B ce qu'il pense et inversement puis A explique à la classe ce que B lui a dit et inversement.

A votre avis, les robes créées par les grands couturiers sont-elles « portables » ? Par qui ? Dans quelle circonstance ?

2. Avec le document

B1 / B2 Visionner la première séquence : arrêter avant l'apparition de Christian Lacroix.

Qu'y a-t-il derrière le rideau ? Complétez.

- Des milliers de _____
- Des centaines de _____
- Des dizaines de _____

Mise en commun.

Visionner la deuxième séquence ; arrêter à la fin de l'interview de Christian Lacroix.
Complétez ce que dit Christian Lacroix :

« Si on veut que la couture (1) _____ comme une activité (2) _____ et (3) _____, il faut qu'elle (4) _____ et même si on essaie de (5) _____ le goût des clientes ou de les pousser un tout petit peu plus loin que là où les porterait (6) _____ je pense que la collection est (7) _____ »

Solutions : (1) soit considérée, (2) concrète, (3) réelle, (4) soit portée, (5) devancer, (6) leur propre goût, (7) hyper portable.

A votre avis, quelle question a été posée à Christian Lacroix ?

La réponse de Christian Lacroix vous satisfait-elle ? Comparez avec ce que vous aviez dit lors de la mise en route.

Visionner la fin du document.

Qu'est-ce qui a été nécessaire à la confection des robes ?

Des heures de _____.

Des centaines de mètres de _____ et de _____.

Qui sont les deux personnes présentes dont les noms sont cités dans le reportage ?

(Bernard Arnault, président de LVMH et Mme Chirac)

Pourquoi Christian Lacroix est-il ému ?

3. Expression orale

B1 / B2 Visionner à nouveau le document en entier.

Choisissez une des robes que vous avez vu dans le reportage. Décrivez-la en quelques lignes

4. Expression écrite

A deux. D'après ce que vous avez vu et entendu, rassemblez des informations pour faire le portrait le plus détaillé possible de Christian Lacroix.

Rédigez ensuite individuellement un portrait du couturier.

Ecrivez un courriel à Christian Lacroix pour essayer d'obtenir une invitation à son prochain défilé. N'oubliez pas de motiver votre demande.

5. Pour aller plus loin

- Surfez sur le site de Christian Lacroix : <http://www.christian-lacroix.fr/>

Notez toutes les informations qui vous semblent intéressantes.

- *Comparez avec le reportage précédent dans lequel la haute couture est présentée comme un univers de rêve.*

- *Voir aussi les autres reportages de la collection Regards (listés dans « Pour aller plus loin » du reportage précédent).*

- *Consultez le site de LVMH : www.lvmh.fr/*

Quels sont les secteurs d'activités des sociétés qui appartiennent au groupe ?

Quelle sont les missions et valeurs du groupe ?

Quelles sont ses activités de mécénat ?

- *Dans le magazine du ministère des Affaires étrangères « Label France » n°33 (septembre 1998), lisez l'article « LVMH ou le luxe à la française ». Vous trouvez aussi cet article sur le site <http://www.France.diplomatie.fr> (utilisez le moteur de recherche).*

Retrouvez les informations concernant Christian Lacroix et la création de sa maison de couture ainsi que sur le président de LVMH Bernard Arnault.

Fiche réalisée par Anny Beauvais, Cavilam, Vichy

5. Les plumes du Lido

<p>Niveaux B1, B2.</p> <p>Objectifs . Objectifs communicatifs : qualifier un spectacle ; exprimer son opinion, son intérêt ou désintérêt. . Objectif linguistique : enrichir son vocabulaire : les expressions avec le mot « plume ».</p> <p>Thèmes Le métier de plumassier. Un cabaret parisien : le Lido.</p> <p>Vocabulaire Un nid douillé : <i>un logis confortable.</i> Foncer (familier) : <i>aller directement et rapidement.</i> Un plumassier : <i>une personne qui fabrique des garniture de plumes et les vend.</i> Un nandou : <i>un grand oiseau d'Amérique du Sud proche de l'autruche.</i> Un faisan : <i>un oiseau à plumage coloré.</i> Un marabout : <i>un grand oiseau au plumage gris et blanc.</i> Les oiseaux de nuit du Lido : <i>les danseuses.</i></p>	<p>Une revue : <i>un spectacle de music-hall.</i> C'est pas donné (familier) : <i>ça coûte cher.</i></p> <p>Notes Le Lido : <i>célèbre cabaret sur l'avenue des Champs Elysées à Paris. Autres cabarets parisiens célèbres : Le Crazy Horse, Les Folies Bergères, Le Moulin Rouge, Le Paradis Latin, Le Casino de Paris.</i> Las Vegas : <i>ville de l'ouest des Etats-Unis, état du Nevada connue pour ses spectacles, cabarets, casinos.</i> Mistinguett, Joséphine Baker, Zizi Jeanmaire : <i>chanteuses et danseuses célèbres de cabaret, opéra comique, opéra qui ont toutes portées des costumes de scène avec beaucoup de plumes.</i> La Garde Républicaine : <i>régiments de la gendarmerie, historiquement responsable de la garde de Paris. Elle assure maintenant la garde du Palais de l'Elysée et des édifices gouvernementaux et les services d'honneur de Paris (réceptions officielles, opéra, etc.). L'uniforme de parade des gardes républicains comporte un plumet rouge.</i></p>
---	---

1. Mise en route

B1 / B2 Ecrire le mot « plume » au tableau.

Quels mots ou expressions connaissez-vous de la même famille que « plume » ?

Quels mots associez-vous au mot « plume » ? (oiseaux, nid, etc.)

Mise en commun.

Connaissez-vous des noms de cabarets célèbres pour leurs spectacles à Paris, à Las Vegas, ailleurs... ?

A votre avis, en quoi consiste le métier de plumassier ? (réponse avec le document)

2. Avec le document

B1 / B2 Visionner les premières images du reportage.

Où se déroule la scène ? Quel est le genre du spectacle ?

Le titre du document est « Les plumes du Lido ». Qu'attendez-vous de la suite du reportage ?

Mise en commun.

Visionner la deuxième séquence, dans l'atelier de la plumassière et jusqu'à ce que l'on voie les danseuses dans couloirs du Lido.

Vérifiez vos hypothèses sur le métier de « plumassier ».

Quels mots ou expressions en relation avec « plume » et « oiseau » parmi ceux que vous aviez cités lors de la mise en route avez-vous entendus ?

Mots cités : nid, oiseaux de nuit, être perché, noms d'oiseaux : le nandou, le coq, le faisan , le marabout, l'autruche.

De quelle région du monde les plumes proviennent-elles ?

Mise en commun.

Connaissez-vous les noms des clientes célèbres qu'elle cite ? (Mistinguett, Joséphine Baker et Zizi Jeanmaire)

Pourquoi Madame Nicole ne travaille-t-elle plus seulement pour les revues de cabarets ?

Pour qui d'autre travaille-t-elle maintenant ?

Mise en commun.

A deux. Visionner la fin du reportage.

Citez deux raisons pour lesquelles les tenues actuelles doivent être solides.

Complétez avec les chiffres correspondants :

Nombres de tenues : _____

Pour les chapeaux : _____ corps de métiers différents.

Par costume : de _____ à _____ euros.

Budget de la revue : _____ dont _____ pour les costumes.

Solutions : 600 tenues, 6 corps de métier, 2 000 à 20 000 €uros, 9 millions dont 3 millions.

3. Expression orale

B1 / B2 A deux. *Quelles couleurs, quelles lumières, quelles impressions les plumes apportent-elles dans le spectacle ?* Mise en commun.

- Ecrire la liste ci-dessous au tableau : merveilleux, magique, féérique, actuel, ringard, démodé, belle image de la femme, image dégradante de la femme, choquant, obscène, pornographique, indécent, enrichissant, prestigieux, bonne qualité, prix, hors de prix, immoral.

D'après le reportage, qualifiez le spectacle du Lido en choisissant des termes de la liste. Mise en commun.

- A deux. *A explique son point de vue à B et inversement. A explique le point de vue de B à la classe et inversement. Ce reportage vous a-t-il donné envie d'assister à un spectacle du Lido (ou du même genre) ? Pourquoi ?*

- A deux. Comme l'activité précédente.

Commentez la dernière phrase du reportage : « C'est quand même pas donné le bonheur ! » A la place du commentateur, comment auriez-vous conclu ce reportage ?

4. Enrichissement lexical

B1 / B2 *Que signifient les expressions suivantes ?*

- | | |
|--|---------------------------|
| 1. Voler dans les plumes de quelqu'un. | 4. Un poids-plume. |
| 2. Y laisser des plumes. | 5. Vivre de sa plume. |
| 3. Etre léger comme une plume. | 6. Avoir la plume facile. |

Solutions : 1. Attaquer / 2. Subir une perte. / 3. Etre très léger, le contraire de « Lourd comme du plomb » / 4. Catégorie de boxeurs (poids léger). / 5. Exercer le métier d'écrivain. / 6. Ecrire avec aisance.

5. Expression écrite

B1 / B2 *En quelques lignes, décrivez une danseuse du Lido (tenue, physique, mouvement... et plumes !)*

6. Pour aller plus loin

B1 / B2 *Renseignez-vous sur les spectacles, les horaires... sur le site : www.lido.fr*

Où le Lido se trouve-t-il sur les Champs Elysées ?

- *Voir les deux reportages précédents portant sur la haute couture et ses métiers*

Fiche réalisée par Anny Beauvais, Cavilam, Vichy



6. Un tonnelier en Champagne

<p>Niveaux B2, C1.</p> <p>Objectifs . Objectifs communicatifs : poser des questions et y répondre dans un cadre domaine professionnel ; rédiger un résumé écrit. . Objectifs linguistiques : enrichir le vocabulaire lié aux métiers du vin.</p> <p>Thèmes Le métier de tonnelier. La fabrication du vin de Champagne.</p>	<p>Vocabulaire Une douve : <i>une planche de bois qui sert dans la fabrication des tonneaux.</i> La flotte de : <i>le nombre total.</i> Un vide greniers : <i>une brocante.</i> La chasse : <i>outil qui sert d'intermédiaire entre le marteau et le bois (aussi utilisée par le forgeron).</i> La bordelaise à queue d'hirondelle : <i>outil du tonnelier. (voir images du reportage)</i> Boisé : <i>qui a la saveur et/ou le parfum du bois.</i></p>
---	---

1. Mise en route

B2 / C1 *Situez la Champagne sur une carte de France. Pourquoi cette région est-elle mondialement connue ?*

A deux. *Faites la liste des professions liées au vin que vous connaissez.*

Mise en commun.

Ecrire le mot « tonneau » au tableau.

A quoi associez-vous ce mot ? Faites la liste des synonymes et des mots de la même famille que vous connaissez. Vous pouvez vous aider en consultant un dictionnaire.

Mise en commun.

A deux. *A votre avis, en quoi consiste le métier de tonnelier ? Est-il encore répandu ou de plus en plus rare ? Pourquoi ?*

Mise en commun.

2. Avec le document

A deux. Visionner la séquence filmée dans l'atelier du tonnelier.

Répondez aux questions suivantes, comparez vos réponses à celles de votre partenaire.

- *Que fait le tonnelier ? Pourquoi ? Pourquoi est-ce important ?*

- *Qui est le roi dans cet atelier ?*

- *Combien reste-t-il de tonneliers en Champagne ?*

- *Quels outils utilise le tonnelier ? Décrivez ses gestes : avec la bordelaise à queue d'hirondelle, il _____. Avec le marteau et la chasse, il _____.*

A votre avis, quel est l'origine du nom « bordelaise à queue d'hirondelle » ?

- *Voyez-vous des outils modernes (électriques par exemple) dans l'atelier ? Pourquoi ?*

Où le tonnelier achète-t-il ses outils ?

- *Ce tonnelier fabrique-t-il des tonneaux neufs ? Alors, quel est son travail ?*

Mise en commun.

Visionner la deuxième séquence (arrêter après « Et pas question de mettre n'importe quels vins. »)

- *Décrivez les premières images de la séquence. Qu'évoquent-elles pour vous ?*

- *La méthode de fermentation en tonneaux de bois est-elle courante ? Quel est le pourcentage ?*

- *Quelle opération se déroule dans cette cave ? En quoi consiste-t-elle ?*

- *Par quel synonyme les tonneaux sont-ils désignés ?*

- *Quel bois est utilisé pour les tonneaux et pourquoi n'y a-t-il pas de tonneaux neufs ?*
Mise en commun.

Visionner la troisième séquence. (l'intervention de Gérard Liot, l'œnologue et de Hervé Augustin)

Complétez les transcriptions de ce que disent les intervenants.

« Les vins qui (1) _____ (2) _____ tonneaux sont des vins à (3) _____ complète et qui ont suffisamment de (4) _____ pour être (5) _____ par le tonneau. »

Solutions : 1- vont, 2- en, 3- maturité, 4- matière, 5- enrichis.

« Le tonneau, c'est le (1) _____ pour les grands vins. En fait, le tonneau, c'est une (2) _____ pour les vins. Le fait d'avoir été (3) _____ avec cette (4) _____ ménagée pendant quelques mois, ça va donner au vin une formidable (5) _____ à (6) _____. Le vin va développer ses (7) _____. »

Solutions : 1- paradis, 2- assurance-vie, 3- sous-bois, 4- oxydation, 5- capacité, 6- vieillir, 7- arômes.

Visionner la fin du reportage.

Quel est l'âge des tonneaux de cette maison de vins de Champagne ?

50 ans ? 100 ans ? 150 ans ?

Quelle est leur durée de vie probable ?

50 ans ? 100 ans ? 150 ans ?

Solutions : Age : 100 ans / Durée de vie : 150 ans

3. Expression orale

A deux. Jeux de rôles.

Ensemble imaginez toutes les questions que la journaliste a posées aux trois intervenants. Puis :

- 1- A joue le rôle de la journaliste et B celui du tonnelier.
- 2- A joue le rôle de l'œnologue et B, la journaliste.
- 3- A est la journaliste et B, le représentant de la maison Bollinger.

4. Expression écrite

Résumez tout ce que vous avez appris par ce reportage dans un petit article de presse.

5. Pour aller plus loin

Consultez le site officiel des vins de Champagne <http://www.champagne.fr/> et utilisez le moteur de recherche Google pour trouver des informations sur La Champagne.

Avec les informations recueillies, préparez un exposé sur « La Champagne et ses vins ».

Fiche réalisée par Anny Beauvais, Cavilam, Vichy

7. Les pilotes de montagne

<p>Niveaux B1, B2.</p> <p>Objectifs . Objectifs communicatifs : écrire un article relatant un exploit ; créer une brochure publicitaire ; rédiger une note ; expliquer une décision à l'écrit. . Objectif linguistique : employer le passé composé et l'imparfait. . Objectif socio-culturel : découvrir le métier de pilote de montagne et l'association des pilotes de montagne.</p> <p>Thème L'aviation en montagne.</p> <p>Vocabulaire Un précurseur : <i>un pionnier</i>.</p>	<p>L'aérologie : <i>ici, le phénomène des masses d'air et des vents.</i> Une vigilance : <i>une attention constante, une surveillance.</i> L'humilité (féminin) : <i>la modestie.</i> La relève : <i>ici, la génération future, les futurs pilotes.</i> Une longévité : <i>habituellement durée de vie ou longue durée de vie. Ici, la « longévité aérienne » signifie la longue carrière de pilote.</i> Les formalités (féminin) : <i>les démarches administratives imposés par la loi, ou les actes imposés par la coutume.</i></p> <p>Notes La qualification du vol montagne atteste d'une formation suivie par le pilote pour voler en montagne. Cette qualification est exigée en France pour les pilotes évoluant en montagne.</p>
---	--

1. Mise en route

B1 / B2 A deux : *listez les rôles et missions que peuvent remplir les pilotes de montagne.*

Mise en commun.

A deux : *listez les difficultés et dangers de ce métier.*

Mise en commun.

2. Avec le document

Visionner le document dans son intégralité une première fois.

B1 / B2 A deux.

A l'aide des images et du commentaire, présentez Nano Chappel.

Qu'explique Nano Chappel au début du reportage ?

Citez les paroles de Nano Chappel qui montrent sa passion pour le vol de montagne.

Visionner une deuxième fois le reportage.

Qui était Herman Geiger ?

Recueillez les informations données dans le commentaire sur et reportez-les dans la grille ci-dessous.

Sa nationalité	
Le domaine dans lequel il est le précurseur	
Son exploit	
L'année de son exploit	
Ses idées	

Visionner une troisième fois le reportage.

Répondez aux questions suivantes :

Quelles sont les difficultés du vol montagne ?

Quels sont les conseils donnés par le pilote ?

Quel est le nombre de membres inscrits à l'association française des pilotes de montagne ?

Quelle est la place des jeunes dans l'association ?

Qu'apprend-on sur l'exploit d'Henri Giraud ?

Mise en commun.

B2 A deux : à l'aide du contexte, expliquez les deux adjectifs inclus dans les groupes de mots suivants : une pratique **exigeante** ; une formation **pointue**. (Réponses : exigeante = contraignante, astreignante ; pointue = difficile, d'une grande précision)

Mise en commun.

B1 / B2 *Que dit Nana Chappel à la fin de reportage ? En quoi est-ce contradictoire avec ses propos du début ?*

3. Expression orale

B1 / B2 A deux. *Etes-vous tenté/e par des métiers à risque et difficiles comme celui de pilote de montagne ? Justifiez votre réponse et précisez quels métiers vous attirent et pourquoi.*

- En petits groupes : *chaque étudiant propose une qualité à avoir et un défaut à ne pas avoir pour être un bon pilote de montagne et justifie sa proposition.*

4. Expression écrite

B1 / B2 *Choisissez un exploit rare et impressionnant réalisé récemment ou dans le passé, comme celui d'Henri Giraud, seul homme à s'être posé sur le Mont Blanc. Ecrivez un article sur cet exploit, à la manière d'un journaliste. Utilisez dans cet article le passé composé et l'imparfait.*

- *Créez une brochure publicitaire pour proposer aux touristes vos services en tant que pilote de montagne. Vous proposez dans cette brochure la dépose de skieurs sur les glaciers et des vols pour admirer le paysage, et vous faites ressortir les attraits de ces deux services pour les touristes.*

- *Rédigez une note pour expliquer à vos clients que vous ne pouvez pas voler aujourd'hui en raison de la météo. Exprimez dans cette note vos regrets de ne pouvoir satisfaire leur demande et mettez en avant les risques encourus en cas de vol.*

5. Pour aller plus loin

Pilotes de montagne

B1 / B2 Diviser la classe en trois groupes.

Rendez-vous sur la page suivante www.afpm.org/AFPMdiffusion01.htm

Groupe A : *relevez les caractéristiques de l'aviation en haute montagne dans la partie intitulée 1) Les glaciers*

Groupe B : *relevez les caractéristiques de l'aviation en moyenne montagne dans la partie 2)*

Groupe C : *relevez les caractéristiques de l'aviation verte de terroir dans la partie 3)*

Aidez-vous également de la page suivante www.afpm.org/AFPMdiffusion02.htm

Mise en commun en comparant ces trois types de sites.

Lisez la charte du pilote de montagne www.afpm.org/AFPMcharte.htm : à quoi s'engagent les pilotes dans cette charte ?

Antoine de Saint Exupéry

Faites des recherches sur Saint Exupéry et présentez sa carrière de pilote ainsi que le contexte de cette carrière. Son site officiel est : www.saint-exupery.org

Fiche réalisée par Thomas Sorin, Cavilam, Vichy



Collection : *Regards*

Production : **Ministère des Affaires étrangères**

Réalisation : **FR3**

Diffusion : **CFI / TV5 / chaînes étrangères**

Rédaction des livrets pédagogiques : **CAVILAM**

Regards est une collection de dix cassettes vidéo avec livrets pédagogiques.

- 241 **reportages** de **1 à 4 minutes** permettent de porter un nouveau regard sur la civilisation française contemporaine à travers cinq domaines différents : découverte de la France, culture, sciences et techniques, jeunesse et sport, portraits.
- Les extraits vidéos proviennent de l'émission « France Feelings » et sont associés à une fiche pédagogique. Ces émissions peuvent servir de supports de cours en français général comme dans les classes bilingues ou spécialisées.

Comment acquérir les documents audiovisuels diffusés par le ministère des Affaires étrangères ?

Vous pouvez demander les cassettes des collections « Regards » ainsi que « Des clips pour apprendre » et « Paroles de clips » auprès des établissements culturels de vos pays de résidence (ambassades, SCAC, services culturels...)

Les fiches pédagogiques sont téléchargeables sur le site pédagogique du CAVILAM :
www.leplaisirdapprendre.com

Sur le site **www.diplomatie.gouv.fr** vous trouverez l'ensemble des produits pédagogiques diffusés par le ministère des Affaires étrangères.

Dans le menu, choisissez d'abord « Langue Française »
puis cliquez sur « Apprendre le français » (à partir de janvier 2006).

Contacts

Ministère des Affaires Etrangères - Mme Elyane Daniel
Direction de la Coopération Culturelle et du Français
244, boulevard Saint-Germain, F - 75007 PARIS
Télécopie : + 33 (0)1 43 17 90 05
Courrier électronique : elyane.daniel@diplomatie.gouv.fr

CAVILAM - Mme Evelyne Pâquier
1, avenue des Célestins, F - 03200 Vichy.
Tél. : + 33 (0)4 70 30 83 83 - Télécopie : + 33 (0)4 70 30 83 84
Courrier électronique : epaquier@cavilam.com

